



C 717

DVD Receiver



Bruksanvisning

VIKTIGA SÄKERHETS FÖRESKRIFTER

SPARA DESSA INSTRUKTIONER FÖR SENARE BRUK FÖLJ ALLA VARNINGAR OCH INSTRUKTIONER SOM FINNS PÅ APPARATEN.

- Läs instruktionerna** - Alla säkerhets och användarinstruktioner skall läsas innan apparaten tas i bruk
- Spara instruktionerna** - Säkerhets och bruksanvisningen skall sparas för framtida bruk.
- Beakta Varningarna** - Alla varningar på apparaten och i bruksanvisningen måste följas.
- Följ Instruktionerna** - Alla instruktioner om drift och skötsel skall följas.
- Rengöring** - Koppla ur apparaten från elnätet innan rengöring. Använd inte flytande eller sprej rengöringsmedel. Använd en lätt fuktad trasa för rengöring
- Tillbehör** - Använd inga tillbehör som inte rekommenderas av tillverkaren eftersom de kan orsaka skada.
- Vatten och Fukt** - Använd inte denna produkt i närheten av vatten, exempelvis nära ett badkar, vask, diskbänk eller tvättbalja. Vi avråder även från att använda den i en fuktig källare eller nära en simbassäng och liknande.
- Kringutrustning** - Placera inte denna produkten på en instabil vagn, stativ eller bord. Produkten kan falla och orsaka allvarlig skada på barn eller vuxna, och skada på produkten. Använd bara vagnar, stativ, väggfäste som rekommenderas av tillverkaren eller säljs tillsammans med produkt. All montering av produkten skall följa tillverkarens instruktioner och använda monteringsutrustning som tillverkaren rekommenderar.
-  Om produkten skall flyttas på en vagn skall detta ske med största försiktighet. Snabba stopp, för mycket kraft och ojämnt underlag kan ogöra att vagnen välter.
- Ventilation** - Galler och öppningar i apparatens hölje är till för att ge apparaten tillräcklig ventilation för stabil drift och förhindra överhettning. Öppningarna får inte blockeras genom att ställa apparaten i en soffa, på en säng eller på en tjock matta eller liknande yta. Produkten får inte byggas in i en bokhylla eller i en ställning om det inte finns tillräcklig ventilation eller att tillverkarens instruktioner beaktas.
- Nätspänning** - Denna produkt skall enbart användas med den typ av nätspänning som indikeras av etiketten på apparatens baksida. Om du är osäker på vilken nätspänning du har hemma bör du kontakta din handlare eller ditt elbolag.
Den bästa metoden för att helt koppla bort förstärkaren från elnätet är att koppla ur nätsladden. Se till att nätkontakten alltid är lätt åtkomlig. Koppla ur nätkabeln ur nätuttaget om apparaten inte skall användas på ett par månader.
- Jordning och fasvändning** - Denna apparat skall anslutas till ett jordat uttag. Vilket håll du ansluter nätkontakten i uttaget kan också påverka ljudet en aning. Jordningen är en säkerhetsfunktion. Prova att ansluta kontakten åt olika håll och lyssna efter vilket som låter bäst. Man kan även mäta på chassit med en faspenna. Det håll på nätkontakten som ger det minsta elfältet är det rätta. Prova även att vända fasen på övrig utrustning i anläggningen.
- Skydda nätsladden** - Nätsladdar skall dras så att man inte riskerar att trampa på dem eller att de kommer i kläm. Man skall vara extra noga med kontakterna, uttagen och vid anslutningen i apparaten.
- Jordning av utomhusantennen** - Om en utomhus antenn eller kabelradioantenn är ansluten till apparaten, försäkra dig om att antennen eller kabelradiosignalen är jordad så att den skyddas mot överslag och statiska urladdningar. Gäller enbart USA/Kanada: Article 810 of the National Electrical Code, ANSI/NFPA 70, provides information with regard to proper grounding of the mast and supporting structure, grounding of the lead-in wire to an antenna discharge unit, size of grounding conductors, location of antenna discharge unit, connection to grounding electrodes, and requirements for the grounding electrode.

BRA ATT VETA FÖR KABEL-TV INSTALLATÖRER

Gäller enbart USA/Kanada: This reminder is provided to call the CATV system installer's attention to Section 820-40 of the NEC which provides guidelines for proper grounding and, in particular, specifies that the cable ground shall be connected to the grounding system of the building, as close to the point of cable entry as practical.

- Blixtnedslag** - För utökad skydd av produkten mot blixtnedslag, eller när den lämnas oanvänd under längre tidsperioder rekommenderar vi att antennen eller kabelantennen kopplas ur. Detta kommer att förhindra skada på apparaten mot blixtnedslag och mot störningar via kabelnätet.
- Kraftledningar** - En utomhusantenn bör inte placeras i närheten av kraftledningar eller andra ledningar som kan komma i kontakt med antennen. När man installerar en utomhusantenn bör man vara extremt noga med att inte vidröra kraftledningar eller liknande ledningar. Det kan innebära livsfara.

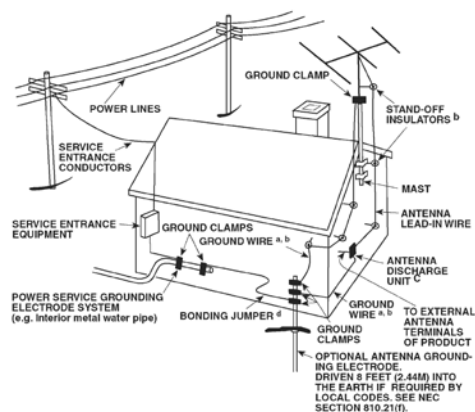

- Överbelastning** - Överbelasta inte vägguttag, förlängningskablar eller uttag på apparaten eftersom detta kan resultera i brand eller elektriska stötar.
- Om föremål eller vätska kommer in i apparaten** - Tryck aldrig in någon form av föremål i apparaten genom dess öppningar. De kan komma i kontakt med farlig spänning och kortsluta delar i apparaten vilket kan resultera i brand eller stötar. Spill aldrig vätska i apparaten.

VARNING: APPARATEN FÅR INTE UTSÄTTAS FÖR VATTENDROPPAR ELLER STÄNK. FÖRMÅL INNEHÅLLANDE VÄTSKOR SOM EXEMPELVIS VASER FÅR EJ PLACERAS PÅ APPARATEN. SOM VID ALLA ANDRA ELEKTRONISKA APPARATER BÖR DU VARA NOGA MED ATT UNDVIKA ATT SPILLA VÄTSKA I NÅGON DEL AV APPARATEN. VÄTSKOR KAN ORSAKA SKADA OCH FARA FÖR BRAND.

- Skador som kräver service** - Koppla ur apparaten från elnätet och överlämna den till kvalificerad servicepersonal under följande villkor:
 - När nätsladden eller kontakten skadats.
 - Om vätska kommit in i apparaten.
 - Om produkten varit utsatt för vatten eller annan vätska.
 - Om produkten inte fungerar normalt enligt bruksanvisningen. Justera enbart de kontroller som beskrivs i bruksanvisningen eftersom en felaktig inställning av andra kontroller kan resultera i skador på apparaten som kan kräva omfattande reparationer för att återställa apparaten.
 - Om apparaten tappats eller skadats på något sätt.
 - Om apparaten visar klara skillnader i prestanda är detta ett tecken på att den behöver lämnas in för reparation.

20 Reservdelar - När man behöver reservdelar, försäkra dig om att serviceteknikern använder sig av de delar som servicemanualen specificerar eller har samma karaktäristik som originaldelarna. Utbyte till delar som inte motsvarar specifikationen kan resultera i brand, elektriska stötar eller andra olyckor.

21 Säkerhetskontroll - Efter att service gjorts på apparaten be teknikern att utföra en säkerhetskontroll på apparaten för att se om den fungerar som avsett.

22 Vägg eller takmontering - Produkten skall enbart monteras på sätt som rekommenderas av tillverkaren.

VARNING!

FÖR ATT MINIMERA RISKEN FÖR BRAND ELLER ELEKTRISKA STÖTAR SKALL DU UNDVIKA ATT UTSÄTTA APPARATEN FÖR REGN ELLER FUKT.

FÖR ATT FÖRHINDRA ELEKTRISKA STÖTAR SKALL DU SE TILL ATT DET BREDA STIFTET PÅ STICKKONTAKTEN HAMNAR MITT FÖR DET BREDA HÅLET OCH SEDAN STICKA IN KONTAKTEN HELT.

OBSERVERA!

Denna DVD-receiver använder sig av ett lasersystem. För att du säkert skall använda produkten på rätt sätt ber vi dig att läsa igenom bruksanvisningen noggrant och spara den för framtida bruk. Om apparaten skulle behöva service bör du kontakta en auktoriserad verkstad. Du skall inte använda reglage, göra justeringar eller någonting annat med receivern som inte finns angivet här, eftersom du då kan exponeras för laserstrålning. Öppna inte apparatens hölje, eftersom du då kan exponeras direkt för laserstrålningen. Laserljuset är synligt när höljet är öppnat.

TITTA INTE IN I LASERSTRÅLEN.

FCC-DEKLARATION

Denna utrustning har testats och befunnits uppfylla kraven för digital utrustning av klass B, enligt avsnitt 15 i FCC-reglerna. Kraven är utformade för att ge ett rimligt skydd mot skadliga störningar vid installation i hemmiljö.

Apparaten genererar, använder och kan utsända radiofrekvensenergi och kan, om den inte installeras och används i enlighet med bruksanvisningen, orsaka skadliga störningar på radiokommunikationen. Det finns dock ingen garanti att störningar inte kan uppträda i en given installation. Om utrustningen orsakar skadliga störningar i radio- eller TV-mottagningen, vilket kan fastställas genom att man stänger av utrustningen och sätter på den igen, rekommenderas användaren att försöka avhjälpa störningen genom en eller flera av följande åtgärder:

- Flytta eller rikta om mottagningsantennen.
- Öka avståndet mellan utrustningen och mottagaren.
- Anslut utrustningen till ett eluttag i en annan krets än den som mottagaren är ansluten till.
- Ta kontakt med försäljaren eller en erfaren radio/TV-tekniker.

FCC-VARNING

Ändringar eller modifieringar av apparaten som inte uttryckligen godkänns av den part som ansvarar för utrustningens uppfyllande av nämnda regler och krav kan upphäva användarens rätt att använda utrustningen.

KRAV ENLIGT INDUSTRY CANADA

Denna digitala apparat av klass B uppfyller alla krav i de kanadensiska regelverken för "Interference-Causing Equipment".



SYMBOLN MED EN BLIXT INUTI EN TRIANGEL VARNAR FÖR ATT DET INUTI APPARATEN FINNS OISOLERADE SPÄNNINGSFÖRANDE DELAR SOM KAN SKADA EN MÄNNISKA.



SYMBOLN MED ETT UTROPSTECKEN INUTI EN TRIANGEL TALAR OM ATT DET FINNS VIKTIGA INSTRUKTIONER OM APPARATENS ANVÄNDNING OCH UNDERHÅLL I DE DOKUMENT SOM MEDFÖLJER APPARATEN.



När POWER-strömbrytaren står i läge STANDBY förbrukar apparaten ändå en viss nominell vilostrom från vägguttaget.

Vägguttaget skall finnas nära apparaten och vara lättåtkomligt.

OBSERVERA!

Ändringar eller modifieringar av denna apparat som inte uttryckligen godkänns av NAD Electronics vad gäller uppfyllande av nämnda regler och krav kan upphäva användarens rätt att använda apparaten.

FÖRSIKTIGHETSFORESKRIFTER FÖR PLACERING

För att få tillräcklig ventilation runt apparaten måste du lämna ett öppet utrymme (räknat från apparatens största mått, inklusive utskjutande delar) på minst:

- Höger och vänster sida: 10 cm
- Baksidan: 10 cm
- Ovansidan: 50 cm

VIKTIGA SÄKERHETS FÖRESKRIFTER

VIKTIG INFORMATION TILL KUNDER I STORBRITANNIEN

KLIPP INTE AV stickkontakten till apparaten. Om den medföljande stickkontakten inte passar uttagen i ditt hem eller om sladden inte räcker fram till vägguttaget skall du skaffa en säkerhetsgodkänd förlängningsladd eller kontakta försäljningsstället. Om kontakten ändå klipps av, skall du TA BORT SÄKRINGEN och omedelbart kassera kontakten, så att ingen riskerar att få en elektrisk stöt genom att av misstag sätta i den i ett vägguttag. Om produkten levereras utan stickkontakt, eller en ny kontakt behöver monteras, följ anvisningarna nedan:

VIKTIGT!

ANSLUT INTE någon ledare till den större polen, som är märkt med bokstaven "E" eller med symbolen för skyddsjord eller med GRÖN eller GRÖN OCH GUL färg.

Ledarna i nätsladden till denna produkt är färgade enligt följande kod:

BLÅ – NOLLA

BRUN – FAS

Eftersom det kan hända att dessa färger inte överensstämmer med färgmarkeringarna för polerna i stickkontakten, skall du göra så här:

Den BLÅA ledaren måste anslutas till den pol som är märkt med bokstaven "N" eller med SVART färg.

Den BRUNA ledaren måste anslutas till den pol som är märkt med bokstaven "L" eller med RÖD färg.

När du byter säkringen skall du endast använda en godkänd säkring av korrekt typ och komma ihåg att sätta tillbaka säkringslocket.

OM DU ÄR TVEKSAM SKALL DU KONTAKTA EN UTBILDAD ELEKTRIKER

MILJÖSKYDDSANVISNINGAR



När produkten inte längre kan användas, får den inte kasseras som hushållsavfall, utan måste lämnas på en återvinningscentral som tar emot elektrisk och elektronisk utrustning. På produkt, förpackningen och bruksanvisning finns en symbol som markerar detta.

Materialen kan återanvändas i enlighet med sin märkning. Genom återanvändning, återvinning av råvaror eller andra former av återvinning av gamla produkter bidrar du aktivt till att skydda vår miljö. Ditt lokala miljökontor kan lämna upplysningar om närmaste återvinningsställe.

INFORMATION OM INSAMLING OCH HANTERING AV UTTJÄNTA BATTERIER (DIREKTIV 2006/66/EC FRÅN EUROPEISKA PARLAMENTET OCH EUROPARÅDET) (GÄLLER ENBART EUROPEISKA KUNDER)

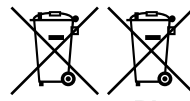

Pb

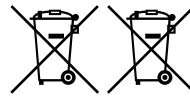

Hg

Cd

Batterier som bär någon av dessa symboler skall lämnas till återvinningsstationernas behållare för batteriavfall och inte kastats bland hushållssopor. Det rekommenderas starkt att man vidtar nödvändiga åtgärder för att samla ihop miljöfarliga produkter som denna så att de inte hamnar tillsammans med det vanliga hushållsavfallet.

Konsumenter får under inga omständigheter slänga uttjänta batterier bland hushållssoporna.

För att kunna återvinna maximalt antal uttjänta batterier, skall batterierna samlas separat och lämnas in på anläggningar som har insamling av uttjänta batterier. För mer information om insamling och återvinning av batterier ber vi dig kontakta din kommun eller återvinningscentralen på orten eller handlaren där du köpt produkten.

Genom att följa regler och riktlinjer för avfallshanteringen av batterier undviker man potentiella skador och negativa hälsoeffekter och påverkan på miljön som annars är risken.

OBS! DENNA DVD-RECEIVER HAR INTE AUTOMATISKT SPÄNNINGSVAL. DEN FÅR ENDAST ANSLUTAS TILL ANGIVEN NÄTSPÄNNING, ALLTSÅ 230 V 50 HZ ELLER 120 V 60 HZ.

Denna produkt innehåller upphovsrättskyddande teknik som är skyddad av metodkrav i vissa amerikanska patent och andra immaterialrättsliga rättigheter tillhöriga Macrovision Corporation och andra rättighetsägare. Användning av denna upphovsrättskyddande teknik måste vara godkänd av Macrovision Corporation, och är endast avsedd för hemmabruk och annan begränsad visning om ej annat godkänts av Macrovision Corporation. Dekompilering och disassemblering är förbjuden.

Tillverkad under licens från Dolby Laboratories. "Dolby" och dubbel-D-symbolen är varumärken som tillhör Dolby Laboratories.

"DTS" och "DTS Digital Out" är registrerade varumärken som tillhör DTS, Inc.

ANTECKNA APPARATENS MODELLNUMMER (NU NÄR DU LÄTT KAN SE DET)

Du hittar DVD-receiverns modell- och serienummer på baksidan av apparaten. Vi rekommenderar att du antecknar dem här, så att du har dem lätt tillgängliga för framtida bruk.

Modell Nr.:

Serie Nr.:

VIKTIGA SÄKERHETSFÖRESKRIFTER

INTRODUKTION

HUR DU KOMMER IGÅNG.....	6
UPPACKNING OCH INSTALLATION.....	6
SNABBSTART.....	6
OM C 717.....	6
HUR DU ELIMINERAR BRUM OCH BRUS.....	6

IDENTIFIERING AV DE OLIKA REGLAGEN

APPARATENS FRAMSIDA.....	7
APPARATENS BAKSIDA.....	9
SR 9 FJÄRRKONTROLL.....	11

SETUP

INSTALLERA C 717.....	12
BRA ATT VETA OM SKÄRMENYERNA.....	12
VAL AV SIGNALKÄLLOR.....	12
STÄLLA IN VOLYMEN.....	12
JUSTERING AV TON- OCH BALANSKONTROLLERNA.....	13
ÅTERSTÄLLA FABRIKINSTÄLLNINGARNA.....	13

HANDHAVANDE

ANVÄNDA C 717:S INBYGGDA DVD-SPELARE.....	14
REGIONKODER.....	14
SPELBARA SKIVTYPER.....	14
LADDA OCH SPELA UPP EN SKIVA.....	14
SETUP MENU (MENYN INSTÄLLNINGAR).....	14
TV ASPECT RATIO (TV:NS BILDFÖRHÅLLANDE).....	14
TV-SYSTEM.....	14
LANGUAGE (SPRÅK).....	15
SUBTITLE (UNDERTEXTER):.....	15
DOWN SAMPLING (NEDSAMPLING).....	15
DIGITAL OUTPUT (DIGITAL UTSIGNAL).....	15
PARENTAL LOCK (FÖRÄLDRAKONTROLLEN - GÄLLER ENBART NTSC SKIVOR).....	15
P-SCAN (PROGRESSIV).....	16
SCREENSAVER (SKÄRMSLÄCKARE).....	16
VIDEO OUT (VIDEO UTGÅNG).....	16
DIVX KOD.....	16

TACK FÖR ATT DU VALDE NAD!

C 717 DVD-receiver är en tekniskt avancerad produkt med många möjligheter, men samtidigt har vi ansträngt oss för att göra den riktigt lättanvänd. C 717 erbjuder en rad verkligt användbara funktioner för stereolyssning, som är baserade på kraftfull digital signalbehandling och enastående exakta digitala ljudkretsar. Men vi har också varit noga med att C 717 skall vara så musikaliskt transparent och rumsligt exakt som möjligt, och använt mycket av det vi lärt oss under det kvartssekel vi konstruerat ljud- och hembioutrustning. Men vi har också varit noga med att C 717 skall vara så musikaliskt transparent och rumsligt exakt som möjligt, och använt mycket av det vi lärt oss under det kvartssekel vi konstruerat ljud- och hembioutrustning.

ANVÄNDA C 717:S INBYGGDA DVD-SPELARE - FUNKTIONER.....

TITLE- OCH MENU-KNAPPARNA.....	17
RANDOM (SLUMPMÄSSIG UPPSPELNING).....	17
REPEAT.....	17
REP A-B.....	17
SLEEP (INSOMNINGSLÄGET).....	17
ZOOM.....	17
LATE NIGHT (NATTLYSSNINGSLÄGE).....	18
STILLBILD OCH UPPSPELNING BILD FÖR BILD.....	18
PROGRAMMERING.....	18
SPELA MP3/WMA/JPEG.....	18
DIVX UPPSPELNING.....	18

INSTÄLLNING AV TIMERN.....

AKTIVERA TIMER FUNKTIONERNA.....	19
INSTÄLLNING AV KLOCKAN.....	19
STÄLL IN AV- OCH PÅSLAG.....	19
INSTÄLLNING AV INSOMNINGSTIMERN.....	19

HUR DU LYSSNAR PÅ AM/FM RADIO.....

OM ANTENNER.....	20
SÄTTA IHOP RAMANTENNEN.....	20
TUNER MODE (TUNER LÄGE):.....	20
VÄLJA FM MODE.....	20
STÄLLA IN RADIOSNABBVAL.....	20
HUR DU ANVÄNDER RDS.....	21
OLIKA RDS FUNKTIONER.....	21
PROGRAM TYP (PTY).....	21

REFERENS

FELSÖKNING.....	22
INFORMATION OM SKIVOR.....	22
SPECIFIKATIONER.....	23

Vi ber dig att ta dig tid att läsa igenom denna bruksanvisning. Genom att lägga lite tid på bruksanvisningen kommer du att spara mycket tid senare, och det är det bästa sättet att försäkra dig om att få ut det mesta av din investering i NAD C 717.

En sak till: Vi uppmanar dig att registrera ditt innehav av C 717 på NADs hemsida:

<http://NADelectronics.com/warranty>

För garantifrågor ber vi dig kontakta din lokala handlare.

INTRODUKTION

HUR DU KOMMER IGÅNG

UPPACKNING OCH INSTALLATION

VAD FINNS DET I KARTONGEN

Tillsammans med din C 717 hittar du:

- En AM-antenn
- En FM antenn av bandtyp
- SR 9 fjärrkontroll med 2 AAA-batterier
- Denna Bruksanvisning

SPARA FÖRPACKNINGSMATERIALET

Vi ber dig att spara kartongen och allt förpackningsmaterial till C 717. Om du skulle behöva flytta eller transportera din DVD-receiver är detta den säkraste förpackningen. Vi har sett alldeles för många för övrigt perfekta apparater som transportskadats p.g.a. brist på lämplig transportkartong, så snälla: Spara kartongen!

VAL AV PLACERING

Välj en väl ventilerad plats, som lämnar minst 1 dm fritt utrymme på båda sidorna och bakom apparaten), och som dessutom ger fri sikt inom 7 m mellan apparatens framsida på C 717 och din huvudsakliga lyssnar/tittarplats. Detta för att fjärrkontrollens infraröda kommunikation skall fungera perfekt. C 717 alstrar en viss värme, men det är inget som skall orsaka problem för andra komponenter i närheten. Det är fullt möjligt att ställa C 717 ovanpå andra komponenter, men det omvända bör vanligen undvikas.

Inte desto mindre är det i allmänhet mest lämpligt att C 717 får stå för sig själv. Det är speciellt viktigt att man ser till att det finns tillräcklig ventilation runt apparaten. Om du funderar på att placera C 717 inuti ett TV-skåp eller någon annan möbel, skall du konsultera din NAD-handlare för att få råd om hur du skapar ett tillräckligt luftflöde.

SNABBSTART

Om du bara inte kan vänta på att få uppleva det som din nya C 717 DVD-receiver från NAD kan erbjuda, kan du använda nedanstående "SNABBSTART"-instruktioner för att komma igång. Innan du går igenom punkterna nedan skall du ansluta din C 717 till en TV/monitor.

Koppla in alla sladdar till C 717 med nätkontakten urdragen. Vi rekommenderar också att du stänger av strömmen eller drar ur kontakten till alla tillhörande apparater medan du ansluter SR 9er eller kopplar ur signal- eller nätkablar.

SPELA EN CD ELLER DVD-FILM

- 1 Anslut C 717:s VIDEO OUT-jack till motsvarande ingång på din TV/monitor.
- 2 Anslut vänster och höger fronthögtalare till C 717:s utgång märkta "L" och "R". Var noga så att du kopplar röd till röd ("+") och svart till svart ("−"), och se till att inga trådar hänger löst eller löper mellan de båda terminalerna. Om du har en aktiv subwoofer i ditt system, kopplar du ihop jacket märkt "SUBW OUT" på C 717 med subwoofers linjeingång.
- 3 Sätt i stickkontakten i eluttaget; lysdioden på apparatens framsida tänds och lyser orange som en signal på att C 717 är i standbyläge, klar att ta emot kommandon antingen från strömbrytaren på apparatens framsida eller från fjärrkontrollen SR 9.
- 4 Slå på C 717 genom att trycka på knappen märkt STANDBY. STANDBY lysdiod ändrar färg från orange till blått och displayen tänds.
- 5 För att starta uppspelning med inbyggda DVD-spelaren använder du fjärrkontrollen. Tryck på knappen "DVD" i fältet Device Selector (Apparatval) och sedan på knappen "OPEN/CLOSE".
- 6 Sätt i skivan och tryck på knappen [PLAY ►] för att starta uppspelning. Du bör då höra stereoljud och se en bild på TV:n/monitorn. Om någon av dem inte fungerar kan du behöva använda C 717:s skärmenensystem för att kontrollera tilldelningen av audio- och videoingångar. Se även avsnittet "VIDEO UTGÅNG" i "ANVÄNDA C 717:S INBYGGDA DVD-SPELARE" avsnittet på "HANDHAVANDE" sidan.

Nu kan du njuta av filmen eller musiken, men se till att ta dig tid senare att läsa igenom den här bruksanvisningen noga, och att installera, kalibrera och konfigurera din C 717 noggrant och fullständig.

OM C 717

Fastän C 717 är en av de tekniskt mest sofistikerade integrerade stereo-DVD-receivarna på marknaden, har vi arbetat hårt för att även göra den till en av de mest musikaliskt transparenta hembio-komponenterna – det är det vi menar med NADs "Music First"-filosofi. Här är bara några exempel:

- De toppresterande komponenter som vi genomgående använt i receivers analoga audiokretsar garanterar maximal ljudkvalitet från alla källor.
- I C 717 ingår en högkvalitativ DVD-spelare med exceptionell spelbarhet. C 717 kan spela DVD-Video, DVD±R, DVD±RW, VCD/SVCD med eller utan PBC (Play Back Control), Audio CD och CD-R/CD-RW som innehåller ljudspår, DivX, MP3, WMA och JPEG filer.
- Genomgående guldpläterade kontaktton för att garantera maximal signalintegritet.

LÄTTANVÄND

Trots allt arbete som vi på NAD har lagt ner på C 717:s ljudmässiga prestanda, har vi inte lagt ner mindre på att få den verkligt lättanvänd. Designen är unikt enkel för en så sofistikerad apparat, och den fjärrkontrollen SR 9 är också mycket lätt att förstå, liksom C 717:s egen frontpanel och skärmenyer (on-screen displays = OSD).

HUR DU ELIMINERAR BRUM OCH BRUS

Brum och brus kan ibland skapa problem i ljudanläggningar. Tänk på följande punkter för att minimera risken:

- Anslut alla komponenter i ditt ljudsystem till eluttag som hör till samma krets i husets elinstallationer. Försök så långt det är möjligt att ansluta alla komponenterna till ett och samma uttag, eller ett par grannuttag i samma elkrets. Det kan också vara bra att ansluta TV/monitorer (och datorer!) till en annan krets, speciellt om den kretsen försörjs av en helt annan "gren" av husets elsystem.
- Bunta inte ihop analoga ljudsignalkablar med nätkablar eller koaxialkablar för digitalt ljud. Om kablarna måste korsas varandra skall detta helst ske i rätt vinkel.
- Använd genomgående högkvalitativ, väl skärmad audiokabel, och se till att alla kontakter är väl intryckta.
- Du kan använda ett vanligt radergummi för att rengöra koppar- och guldpläterade kontakter för att få en god kontakt med låg resistans. Det går också bra att använda speciella rengöringsmedel för kontakter. Undvik att sätta i och ta ur kontakterna i onödan, eftersom kontaktskiktet av guld (eller koppar) på typiska kontakter (även av extremt hög kvalitet) är mycket tunt och lätt nöts ned.

Försök spåra källan till brum/brusproblemen genom att koppla in en komponent i taget. Arbeta dig då baklänges från receivern, d.v.s.

- 1 Anslut enbart högtalarna till C 717 och kontrollera om du får några störningar.
- 2 Anslut sedan en enda ytterligare komponent (t.ex. en CD-spelare) och kontrollera om du får några störningar.
- 3 Anslut övriga komponenter, en i taget, och kontrollera hela tiden om du får några störningar.

I varje steg ska du, om det dyker upp brum och/eller brus, undersöka hur ljudkablar och nätkablar till den nya komponenten löper. I vissa fall kan du eliminera brummet genom att flytta komponentens nätkontakt till ett annat uttag eller koppla in en skiljetransformator i nätanlutningen.

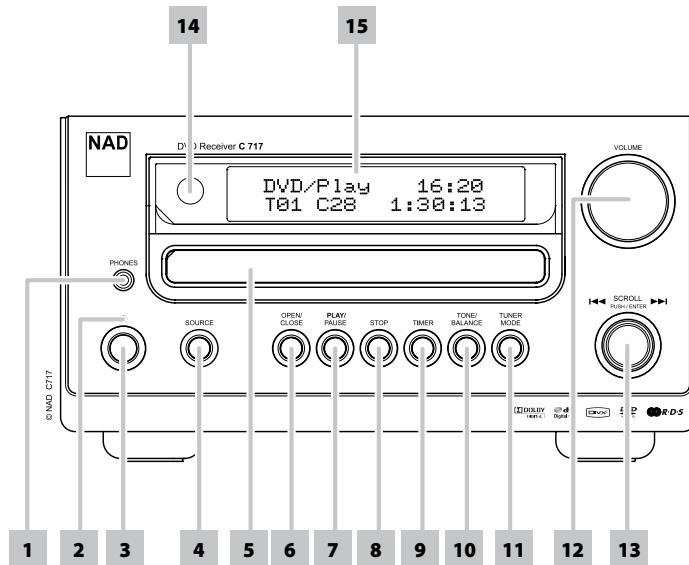

- 1 PHONES(HÖRLURAR):** Passar för stereohörlurar med en 1/8-tums hörlurskontakt av standardtyp. När du kopplar in hörlurarna stänger receivern automatiskt av ljudet från högtalarna och subbas (men inte det från VCR OUT-jacken för VCR). Displayen visar "H/P ON" när dina hörlurar är inkopplade och "H/P OUT" när de kopplas ur.
- 2 STANDBY LYSDIOD:** Denna indikator tänds och lyser orange när C 717 är i viloläge. När C 717 är i läget PÅ (ON), lyser denna indikator blå. Indikatoren slocknar när du drar ut kontakten ur vägguttaget.
- 3 STANDBY-KNAPP:** Tryck på den här knappen för att sätta på C 717. STANDBY lysdiod ändrar färg från orange till blått och displayen tänds. Trycker man på knappen en gång till stängs apparaten av till standbyläget igen. Det är vanligt (och helt acceptabelt) att man lämnar C 717 i standbyläge mellan tillfällena när man tittar/lyssnar.

C 717 kan också sättas på från viloläget genom att trycka på knappen [OPEN/CLOSE] eller [PLAY/PAUSE] på C 717 framsida och även på fjärrkontrollen.

Om skivfacket är öppet och C 717 är avstängd, dras facket in och enheten stängs AV.

Observera att när du väljer Standby-knappen på apparatens framsida för att gå till standbyläge, så lagrar receiverns minnesbackup tunerförval och andra inställningar i flera veckor, även om enheten är avstängd.

- 4 SOURCE:** Tryck på denna knapp för att bläddra bland de olika signalkällorna

Inbyggd DVD → Inbyggd FM-tuner → Inbyggd AM-tuner → TV → VCR tillbaka till Inbyggd DVD.

Se även avsnitten "VAL AV SIGNALKÄLLOR" i "INSTALLERA C 717" avsnittet på "INSTALLATION" sidan.

- 5 SKIVSLÄDE:** När skivsläden är öppen kan du lägga in en DVD, CD eller annan kompatibel skiva med den blanka sidan nedåt. Om du lägger skivan uppochner och det är en enkelsidig skiva, visas texten "NO DISC" på receiverns display och på TV/monitor-skärmen.

- 6 OPEN/CLOSE:** Tryck på den här knappen för att öppna och stänga skivsläden och samtidigt välja den inbyggda DVD-spelaren. Om C 717 är i standbyläge när du trycker på knappen går receivern först över i läge ON, varpå skivsläden öppnas.

- 7 PLAY/PAUSE:** Denna knapp har en dubbel funktion, den används både till att starta och för att, tillfälligt, stoppa uppspelning. Tryck på den här knappen för att växla mellan uppspelning och pausning av en DVD, CD eller annan kompatibel skiva. Tryck en gång för att påbörja uppspelning eller för att återuppta uppspelning från pausläge. Om skivsläden är öppen och det ligger en skiva i den, kan du trycka på den här knappen för att automatiskt stänga släden och starta uppspelning.

Underuppspelning kan man göra en paus i uppspelningen för att sedan kunna starta från samma punkt. Tryck [PAUSE/PLAY] för att fortsätta normal uppspelning.

- 8 STOP:** Medan en skiva spelas kan du trycka på den här knappen för att stoppa skivan och samtidigt pausa uppspelningen – "PRESS PLAY TO CONTINUE" eller "STOP" visas kort på skärmen och "RESUME" i displayen. Om [STOP] knappen trycks fler gånger under uppspelning, kommer uppspelningen att avslutas.

- 9 TIMER:** Du kan använda [SCROLL/PUSH/ENTER] ratten för att bläddra mellan följande timer lägen:

→ Time → Timer → SLEEP →

Se även "INSTÄLLNING AV TIMERN" i avsnittet "HANDHAVANDE".

IDENTIFIERING AV DE OLIKA REGLAGEN

APPARATENS FRAMSIDA

10 TONE/BALANCE: Använd denna knapp för att växla mellan tonkontroll, balans och dimmerinställningar tillsammans med [SCROLL/PUSH/ENTER] ratten. Se även avsnitten "JUSTERING AV TON- OCH BALANSKONTROLLERNA" i "INSTALLERA C 717" avsnittet på "INSTALLATION" sidan.

11 TUNER MODE (TUNER LÄGE): I AM eller FM läge och i kombination med [SCROLL/PUSH/ENTER] ratten kan man växla mellan "Preset Tune" eller "Manual Tune". Se även avsnitten "TUNER LÄGE" i "HUR DU LYSSNAR PÅ AM/FM RADIO" avsnittet på "HANDHAVANDE" sidan.

12 VOLUME: Vrid ratten medurs för att höja volymen, moturs för att sänka den. Displayen visar inställningen i steg från 01 upp till 59. "VOLUME MIN" visas när volyminställningen är inställd på den lägsta nivån och "VOLUME MAX" när volymen är på sin högsta nivå.

13 SCROLL/PUSH/ENTER [◀/▶]: I AM eller FM läge och i kombination med [TUNER MODE] knappen, kan man använda ratten för att bläddra upp eller ner bland snabbvalen eller göra manuell inställning av AM/FM frekvenser.

Under uppspelning av en skiva kan man vrida på denna ratten för att bläddra bland spåre, kapitel eller filer.

Använd också ratten i kombination med [TIMER] knappen för att ställa in tid, Timern eller SLEEP inställning.

14 SENSOR FÖR FJÄRRKONTROLL: Rikta fjärrkontrollen SR 9 mot sensorn och tryck på önskad knapp. Utsätt inte sensorn för någon stark ljuskälla, som direkt solljus eller starkt lampljus. Om du gör det kan det hända att du inte kan styra C 717 med fjärrkontrollen.

Räckvidd: Cirka 7 m från sensorns främre yta.

Vinkelomfång: Cirka 30° i varje riktning räknat från sensorns främre yta.

15 VAKUUMFLUORESCENSDISPLAYEN (VFD-DISPLAYEN): Denna ger visuell information om apparatens olika inställningar och status som den aktuella källan, speltid och annan information.

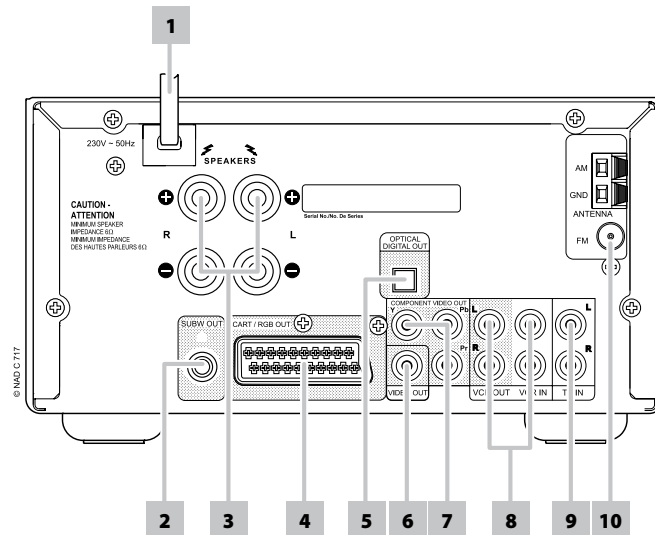

OBSERVERA!

Koppla in alla sladdar till C 717 med nätkontakten utdragen. Vi rekommenderar också att du stänger av strömmen eller drar ur kontakten till alla tillhörande apparater medan du ansluter eller kopplar ur signal- eller nätkablar.

- 1 NÄTSLADD:** Koppla in nätsladden till ett fungerande vägguttag. Se till att du är klar med alla anslutningar innan du kopplar in apparaten till elnätet.
- 2 SUBW (SUBWOOFER) OUT:** Anslut detta jack till utgången på en aktiv subbas (eller till ett slutsteg som driver ett passivt system).
- 3 SPEAKERS (HÖGTALARE):** Anslut vänster- (L) och höger- (R) terminalerna till motsvarande högtalare. För varje utgång måste "+"-terminalen (röd) och "-"-terminalen (svart) anslutas till motsvarande "+"- och "-"-terminal på högtalaren. Var extra noga med att inga trådar hänger löst eller löper mellan de båda terminalerna.
- 4 SCART/RGB OUT:** Anslut receivers utgång "SCART/RGB OUT" till en SCART/RGB-videoingång på en kompatibel videomonitor/TV. Se till att du vänder SCART/RGB-kontakten rätt. Du måste ställa in "VIDEO OUT" (VIDEO UTGÅNG) till "RGB" i menyn "SETUP MENU" (MENYN INSTÄLLNINGAR) för att stadigvarande få en videosignal i SCART/RGB OUT.
- 5 DIGITAL OUTPUT, OPTICAL (DIGITALUTGÅNGEN – OPTISK):** Anslut den optiska digitala utgången till motsvarande digitala ingång för S/PDIF-format på en inspelningskomponent som en A/V-mottagare, datorljuddkort eller annan digital processor.
- 6 VIDEO OUT (VIDEO UT):** Anslut detta uttag till videoingången på din monitor/TV, projektor, A/V-mottagare eller en processor. Använd RCA-kabel avsedda för videosignaler.
- 7 COMPONENT VIDEO OUT (KOMPONENTVIDEO UT):** Anslut även C 717s component video OUT till en komponent-video ingång på en kompatibel monitor/TV. Försäkra dig om att vara konsekvent när du kopplar ihop Y, Cb/Pb, Cr/Pr kablarna till rätt ingångar/utgångar. Lita inte enbart på färgkodningen på jacken; den är inte alltid konsekvent mellan olika märken. Den interna kopplingen av komponentvideosignalen är alltid densamma.
- 8 VCR IN/OUT:** VCR kan användas för att användas med inspelningsutrustning som exempelvis kassettdäck genom att ansluta dessa komponenters inspelningsutgångar till motsvarande på C 717 VCR IN kontaktarna. VCR kan givetvis användas till apparater med enbart uppspelningsfunktion, i de fallen lämnas OUT kontaktarna utan att anslutas.

BRA ATT VETA

- Använd tvinnad kabel med en grovlek på minst 16 gauge (AWG; 1,4 mm); det lönar sig ofta att satsa på speciell högtalarkabel (rådfråga din NAD-handlare). Högtalarkablarna kan anslutas till C 717 med banankontakter, eller med skalade kabeländar eller stift. Lossa plastmuttern på terminalen, gör en ren fin anslutning och dra sedan åt muttern igen. För att minimera risken för kortslutning får den skalade kabeldelen eller stiftet inte vara längre än 1,5 cm.
- Denna enhet är konstruerad för att ge optimal ljudkvalitet när den ansluts till högtalare med impedanser som ligger inom receivers funktionsområde. Kontrollera att högtalarna anges ha en impedans på minst 6 ohm per högtalare.

BRA ATT VETA

- Du måste ställa in "VIDEO UTGÅNG" till "KOMP UTGÅNG" i "SETUP MENU" (MENYN INSTÄLLNINGAR) för att videosignalen skall vara tillgänglig i Component Video OUT.
- Jacket "COMPONENT VIDEO OUT" ger endast videosignalen från den inbyggda DVD-spelaren.

BRA ATT VETA

- Det finns ingen signal ut på VCR OUT när VCR är vald. Detta är för att förhindra rundgång genom den inspelande apparaten och skydda skador på dina högtalare.
- VCR IN/OUT är enbart för ljudsignaler.

IDENTIFIERING AV DE OLIKA REGLAGEN

APPARATENS BAKSIDA

- 9 TV:** Ingång för ytterliggare signalkälla med linjenivå som exempelvis CD, Mini Disc spelare eller utsignalen från en pick-up förstärkare från en skivspelare. Använd en dubbel RCA-kabel för att ansluta till den andra apparatens höger och vänster ljudutgångar.

NOTERA

TV ingångsporten gäller enbart för ljudsignaler.

- 10 FM, AM ANTENNINGÅNG:** Anslut den medföljande FM antennen till FM antenningången. Sträck ut kabeln. Experimentera gärna med placeringen och orientering av antennen tills du hittar det klaraste ljudet med minst bakgrundsstörningar. Fixera antennen i önskad position med häftstift eller nålar eller annan lämplig metod.

Den ramantenn för AM som medföljer C 717 (eller en adekvat ersättningsprodukt) är nödvändig för AM-mottagning. Fäll upp spärren till klämterminalen. Stick in antensladden, och var då noga med att matcha de färgkodade ändarna (vit respektive svart) med färgerna på terminalen. Fäll sedan ner spärren igen och kontrollera att spärren låser sladden på plats. Det kan löna sig att prova olika lägen för antennen för att få bästa mottagning; en lodrät ställning ger oftast bäst resultat. Om antennen befinner sig nära metallföremål (apparater, värmeelement) kan mottagningen försämrats. Samma sak gäller om du använder en förlängningsladd till ramantennen.

NOTERA

Du kan få avsevärt bättre mottagning av avlägsna stationer med en utomhusantenn för AM; rådgör med din NAD-handlare eller en professionell antenninstallatör. Anslut ingenting annat än ramantennen till terminalen märkt AM ANTENNA.

IDENTIFIERING AV DE OLIKA REGLAGEN

SR 9 FJÄRRKONTROLL

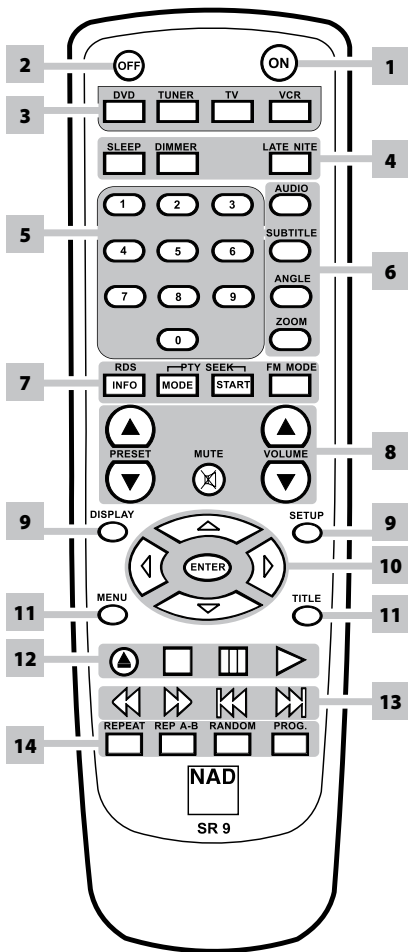

- 1 ON:** Sätt på Sätt på C 717.
- 2 OFF:** Stänger av C 717.
- 3 APPARATVAL:** Välj källa direkt- [DVD], [TUNER], [TV] och [VCR].
- 4 SLEEP:** Ställer in insomningsläget.
DIMMER: Växla för att reducera eller återställa ljusstyrkan på displayen.
LATE NIGHT: Gör tysta partier jämförbart starkare och minskar samtidigt de starkaste ljuden.
- 5 0-9 SIFFERTANGENTERNA:** Direktinmatning av spår, fil eller lagrat snabbvalsnummer.
- 6 AUDIO:** Välj språk på ljudspåret.
SUBTITLE: Välj språk på undertexterna.
ANGLE: Välj kameravinkel på DVD om den funktionen finns på skivan.
ZOOM: Förstora videobilden.
- 7 RDS/INFO:** Visa RDS displayalternativ.
PTY/MODE: Visa PTY lägen.
SEEK/START: Starta PTY sökning.
FM MODE: Växla mellan FM stereo och FM Mono.
- 8 PRESET [▲/▼]:** Trycka på denna knapp för att bläddra stegvis uppåt eller neråt bland snabbvalen.
MUTE: Stänger tillfälligt av ljudet till hörlurar och högtalare.
VOLUME [▲/▼]: Justerar ljudnivån.
- 9 DISPLAY:** Visa skivan skärmmenyer och annan display information.
SETUP: Aktivera eller avsluta inställningsmenyn.
- 10 [▲/▼/◀/▶]:** Välj en post i menyn.
ENTER: Bekräfta val i menyerna.
- 11 MENU:** Öppna menyn på en DVD-skiva.
TITLE: Visa skivans titelmeny om sådan finns på skivan.
- 12 [▲]:** Öppna och stäng skivfacket.
[■]: Stoppa uppspelningen.
[II]: Pausa uppspelningen tillfälligt.
[▶]: Starta uppspelningen.
- 13 [◀◀/▶▶]:** Snabbsökning bakåt/framåt.
[I◀◀/▶▶I]: Gå till början av det aktuella eller föregående spåret/fil/kapitel; gå till nästa spår/fil/kapitel.
- 14 REPEAT:** Repetera spår, kapitel, titel, fil, mapp eller hela skivan.
REP A-B: Upprepa en sekvens.
RANDOM: Spela upp spår/filer i slumpmässig ordning.
PROG: Börja eller avsluta programläge.

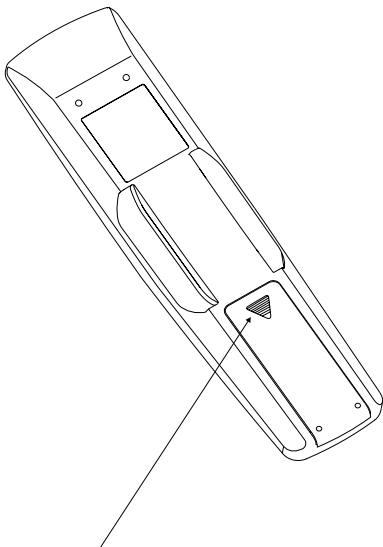

ISÄTTNING AV BATTERIER

Tryck in och lyft fliken för att avlägsna batterilocket.

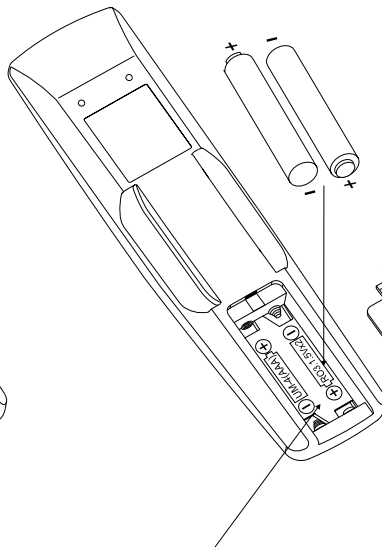

Sätt i batterierna. Se till att de är rätt placerade.

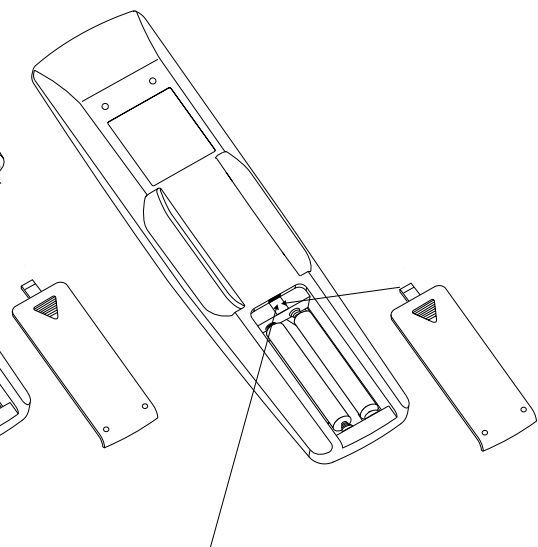

Sätt tillbaka batterilocket genom att passa in de två flikarna i hålen. Stäng batterilocket genom att trycka på det tills det klickar på plats.

SETUP

INSTALLERA C 717

BRA ATT VETA OM SKÄRMMENYERNA

C 717 använder en lättförstådd skärmmenysystem som visas på den anslutna skärmen/TV:n. Dessa menyer visas på den anslutna videomonitorn/TV:n och är helt nödvändiga under installationsprocessen (samt mycket användbara under daglig användning), så se till att du ansluter din monitor/TV innan du går vidare med installationen.

VISA MENYN INSTÄLLNINGAR

Se till att receptorn är i DVD-läge och tryck sedan kort på [SETUP]-knappen, så visas skärmmenyn "Inställningar". Du kan välja olika menyer med hjälp av navigationsknapparna på fjärrkontrollen. Om inställningsmenyn inte visas, kontrollera videoanslutningarna.

NAVIGERA OCH GÖRA ÄNDRINGAR I SKÄRMMENYN "INSTÄLLNINGAR"

Använd fjärrkontrollen på följande sätt för att navigera bland de olika inställningsalternativen i menyn:

- 1 Tryck på [▲/▼]-knapparna för att gå uppåt eller nedåt bland menyvalen.
- 2 Släpp [▲/▼] knappen för att stanna vid ett menyalternativ.
- 3 Använd [◀/▶]-knapparna för att stega igenom de olika alternativen för ett visst menyval.
- 4 Tryck på [ENTER] för att välja önskat alternativ och gå vidare till nästa menyrad.
- 5 Tryck på [SETUP] eller [▶] för att lämna inställningsmenyn.

NOTERA

SETUP menyn skärmmenyn finns bara tillgänglig i DVD-läge.

VISA SKÄRMINFORMATION FÖR SKIVA

Du kan visa allmän information om uppspelningen av en skiva på TV-skärmen. Du kan också ändra vissa inställningar med hjälp av skärminformationen. Gör så här för att använda skärminformationen:

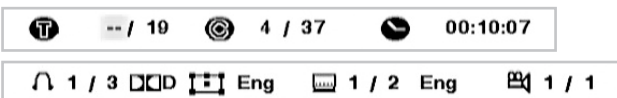

- 1 Tryck på DISPLAY medan en skiva spelas upp.
- 2 Tryck på [◀/▶] för att välja en viss inställning. Den valda inställningen markeras på skärmen.
- 3 Knappa in önskad nummerknapp eller tryck [ENTER].

BRA ATT VETA

- Skärminformationen fungerar eventuellt inte för alla skivor, och vilken information som kan visas är beroende på disken.
- Visning av skivan meny gäller ej CD och MP3/WMA/JPEG filer eftersom de presenteras i sina respektive menyer.
- Med "DISP"-knapparna på apparatens framsida och på fjärrkontrollen kan du växla mellan visning av kapitel/spår/tid och ljudspår/ndertexter/ bildvinkel (gäller endast DVD).
- Om du inte trycker på någon knapp inom 30 sekunder försvinner skärminformationen.

VAL AV SIGNALKÄLLOR

Du kan välja önskad signal genom att vrida på SCROLL/PUSH/ENTER ratten och välja mellan följande:

Inbyggd DVD → Inbyggd FM-tuner → Inbyggd AM-tuner → TV → VCR tillbaka till Inbyggd DVD.

Man kan välja signalkälla på samma sätt med SR 9 fjärrkontrollen. Välj källa direkt- [DVD], [TUNER], [VCR] och [TV]. Tryck på [TUNER] knappen för att växla mellan "AM" och "FM" läge.

När du ändrar signalkälla, visar displayen den valda ingången i den övre raden på displayen.

STÄLLA IN VOLYMEN

Utöver volymratten kan du använda fjärrkontrollens [VOLUME ▲/▼] knappar för att justera volymen på C 717 (höger och vänster kanal höjs eller sänks då samtidigt). När du trycker kort på fjärrkontrollens [▲/▼] knappar ändras volymen i steg om 1 dB. Om du håller ner [VOLUME ▲/▼] knapparna ändras volymen kontinuerligt tills du släpper knappen.

Eftersom ljudnivån varierar kraftigt mellan olika inspelningar, finns det inga riktlinjer för någon viss volyminställning som du bör använda. En inställning på "VOLUME 20" med en viss CD eller DVD kan låta lika "starkt" som "VOLUME 10" med en annan.

C 717 återgår alltid till den senast använda volyminställningen när man sätter på den. Men om den senaste inställningen var högre än "VOLUME 40" startar C 717 på "VOLUME 25". Detta förhindrar plötsliga, höga ljudnivåer.

HUR DU STÄNGER AV LJUDET (MUTING)

Använd "Mute"-knappen på fjärrkontrollen för att helt stänga av ljudet i alla kanaler. "MUTE" visas blinkande i displayen. Muting fungerar alltid, oavsett vilken programkälla du lyssnar på och vad du har valt för lyssningsinställningar.

NOTERA

Om du reglerar master-volymen via SR 9 eller ratten på apparatens framsida kopplar ur mute-funktionen.

JUSTERING AV TON- OCH BALANSKONTROLLERNA

Använd [TONE/BALANCE]-knappen för att växla mellan tonkontroll, balans och dimmerinställningar tillsammans med [VOLUME] ratten. Välj den funktion du vill justera inom 3 sekunder, vrid på [SCROLL/PUSH/ENTER] medsols eller motsols för att ändra nivåinställningarna.

“BASS” (BAS) OCH “TREBLE” (DISKANT)

Bas och diskantkontrollerna påverkar enbart den lägsta basen och den högsta diskanten medan det kritiska mellanregistret lämnas intakt. Dessa kontroller medger att man justerar frekvensgången under drift. Max och minimi värden för båda kontrollerna är ± 10 dB.

BALANCE

BALANCE kontrollen styr den relativa nivån mellan höger och vänster kanal på högtalarna. Mittläget “BALANCE CENTER” ger samma nivå i bägge kanalerna. BALANCE kan justeras men följande nivåer- “BALANCE R+1” upp till “BALANCE R+6”.

ÅTERSTÄLLA FABRIKSINSTÄLLNINGARNA

Ibland kan det hända att störningar i elnätet får receivern att fungera annorlunda än avsett. Gör då på följande sätt för att återställa fabriksinställningarna i receivern

- 1 Stäng av C 717 genom att trycka på STANDBY-knappen på apparatens framsida eller på SR 9 fjärrkontrollens [OFF] knapp.
- 2 Tryck in och håll inne [TUNER MODE], [SOURCE] och STANDBY knappen på framsidan i mer än två sekunder. C 717 kommer att sättas på igen. “SERVICE MODE” visas i den övre raden av och nedanför visas detaljer om aktuell mjukvara.
- 3 Tryck in och håll [TUNER MODE] knappen intryckt och slapp den när displayen blinkar. C 717 kommer att stängas av i STANDBY. C 717 kommer att stängas av i STANDBY. Nu har C 717 återställs till fabriksinställningen.

Observera att när du återställer fabriksinställningarna i receivern så raderas också FM- och AM-snabbvalen. Timer-inställningen kommer också att återstartas.

HANDHAVANDE

ANVÄNDA C 717:S INBYGGDA DVD-SPELARE

Du kan styra receptorn från apparatens framsida eller med hjälp av SR 9-fjärrkontrollen. Eftersom det är fjärrkontrollen som används mest, fokuserar vi på hur apparaten styrs med den. Kom ihåg att även läsa avsnittet IDENTIFIERING AV DE OLIKA REGLAGEN - APPARATENS FRAMSIDA.

REGIONKODER

C 717 är konstruerad och tillverkad för att fungera med den regionkod som finns lagrad på en DVD-skiva. Om regionkoden på skivan inte stämmer med den regionkod som anges på baksidan av C 717, kan den inte spela skivan. OSD visar "Region Error" ("REGION Err" i displayen) när en icke-kompatibel regionskiva laddas.

SPELBARA SKIVTYPER

C 717 är utomordentligt spelbar. C 717 kan spela DVD-Video, DVD±R, DVD±RW, VCD/SVCD med eller utan PBC (Play Back Control), Audio CD och CD-R/CD-RW som innehåller ljudspår, DivX, MP3, WMA och JPEG filer.

NOTERA

Du kan inte spela andra skivor än de som anges ovan. Detta kan skada C 717 för alltid.

LADDA OCH SPELA UPP EN SKIVA

Det finns två olika storlekar på skivor. Placera skivan i rätt fack i diskslåden. Om skivan inte ligger centrerad i sitt fack, finns det risk att skivan skadas eller att C 717 inte fungerar som den skall. "Skivfel" visas i skärmen (OSD) och displayen, om skivan placerats upp och ned (och det är en enkelsidig skiva).

Här följer några viktiga tips att tänka på när du laddar en skiva

- Tryck inte på skivslåden medan den rör sig. Om du gör det kan det hända att C 717 slutar fungera.
- Tvinga inte ut slåden manuellt och lägg inga andra föremål än spelbara skivor i den. Om du gör det kan det hända att C 717 slutar fungera.
- Håll undan fingrarna från skivslåden medan den stängs. Var extra försiktig så att inte barn klämmer fingrarna när skivslåden stängs, eftersom man kan skada sig ordentligt.

Tryck på [▶]; skivslåden stängs automatiskt. Uppspelning av första spåret startar när CD laddats i spelaren. För DVD, USB eller andra skivmedia kan uppspelningen hanteras via skärmenyerna.

NOTES

- *Du kan sätta på eller stänga av PBC med "MENU"-knappen på fjärrkontrollen.*
- *Rör inte C 717 under uppspelning. Om du gör det kan du skada både skivan och C 717.*

OM -SYMBOLEN

 kan visas på TV-skärmen under drift. Detta indikerar att funktionen du försökt att aktivera inte är tillgänglig för den aktuella skivan eller filen.

SETUP MENU (MENYN INSTÄLLNINGAR)

- S E T U P -	
TV ASPECT RATIO	4:3 PS
TV SYSTEM	AUTO
LANGUAGE	ENGLISH
SUBTITLE	OFF
DOWN SAMPLING	OFF
DIGITAL OUTPUT	BITSTREAM
PARENTAL LOCK	UNLOCK
P-SCAN	OFF
SCREEN SAVER	ON
VIDEO OUT	COMPONENT
DIVX CODE	DISPLAY

Med menyn Inställningar kan du skräddarsy funktionerna i C 717. Om du inte är nöjd med fabriksinställningarna använder du menyn för att konfigurera C 717 efter egen smak.

För att visa menyn och navigera i den följer du anvisningarna i avsnittet "NAVIGERA OCH GÖRA ÄNDRINGAR I SKÄRMENYEN INSTÄLLNINGAR" här ovan. Inställningsmenyn är bara tillgänglig i DVD läge.

TV ASPECT RATIO (TV:NS BILDFÖRHÅLLANDE)

- S E T U P -	
TV ASPECT RATIO	4:3 PS
TV SYSTEM	AUTO

Ställ in "TV ASPECT RATIO" för att välja rätt bildförhållande som passar till din TV/Monitor.

Välj "4:3 LB" eller "4:3 PS" när en standard 4:3 TV är ansluten.

4:3 LB: Visar en bred bild med svarta band upptill och nedtill (s.k. brevlåde- eller letterboxformat).

4:3 PS: Visar automatiskt ett bredbildsprogram över hela skärmen och skär bort de delar som inte får plats (s.k. pan & scan-format).

16:9: Välj detta när den anslutna TV:n har bredbildsformatet 16:9.

TV-SYSTEM

TV ASPECT RATIO	4:3 PS
TV SYSTEM	AUTO
LANGUAGE	ENGLISH

När detta är inställt till "AUTO" känner spelaren själv av vilket format skivan är inspelad med och visar bilden med detta format. De två andra inställningarna "NTSC" och "PAL" använder du om du vill tvinga C 717 att ge en utsignal i ett visst format. Du kan till exempel sätta i en NTSC-skiva och sedan visa den i PAL-format. På motsvarande sätt kan du sätta i en PAL-skiva och sedan visa den i NTSC-format.

Beroende på vad du har för TV väljer du det signalläge som krävs för att du skall kunna se på inspelningen.

LANGUAGE (SPRÅK)

TV SYSTEM	AUTO
LANGUAGE	ENGLISH
SUBTITLE	OFF

Välj språk för inställningsmenyn och övrig skärminformation. Du kan välja bland följande språk: engelska, franska, tyska, nederländska, spanska, italienska, ryska och svenska. Du kan välja bland följande språk: Engelska, Franska, Tyska, Nederländska, Spanska, Italienska, Ryska och Svenska.

SUBTITLE (UNDERTEXTER):

TV SYSTEM	AUTO
LANGUAGE	ENGLISH
SUBTITLE	OFF
DOWN SAMPLING	OFF

Vilka textspråk som verkligen är tillgängliga beror alltid på vad som finns lagrat på DVD:n. När du har valt ett språk blir det standardspråket för alla skivor, såvida inte DVD:n anger något annat.

Välj mellan Engelska, Franska, Tyska, Nederländska, Spanska, Italienska, Ryska och Svenska som önskat textspråk. Om du inte vill ha några undertexter väljer du "OFF" (AV).

DOWN SAMPLING (NEDSAMPLING)

SUBTITLE	OFF
DOWN SAMPLING	OFF
DIGITAL OUTPUT	BITSTREAM
PARENTAL LOCK	UNLOCK

Skivor är inspelade med en viss samplingsfrekvens. Om du ställer in "DOWN SAMPLING" (NEDSAMPLING) till "PÅ" kan en LPCM-ljudkälla, som har en högre samplingsfrekvens än 48 kHz, samplas ned till 48 kHz. Lämna Nedsampling i läge "AV" om du vill behålla den ursprungliga samplingsfrekvensen.

DIGITAL OUTPUT (DIGITAL UTSIGNAL)

DOWN SAMPLING	OFF
DIGITAL OUTPUT	BITSTREAM
PARENTAL LOCK	UNLOCK
P-SCAN	OFF

Varje DVD har ett antal olika alternativ för audioutsignalen. Ställ in "DIGITAL OUTPUT" (DIGITAL UTSIGNAL) för spelaren beroende på vilken typ av ljudsystem du använder

BITSTREAM: Välj "BITSTREAM" om du ansluter C 717:s digitala utgång till en förstärkare eller annan utrustning med en Dolby Digital-, DTS- eller MPEG-dekoder.

PCM: Välj detta när du ansluter en tvåkanalig digital stereoförstärkare. DVD-skivor som är kodade med Dolby Digital eller MPEG mixas då automatiskt ner till tvåkanaligt PCM-ljud.

PARENTAL LOCK

(FÖRÄLDRAKONTROLLEN - GÄLLER ENBART NTSC SKIVOR)

DIGITAL OUTPUT	BITSTREAM
PARENTAL LOCK	UNLOCK
P-SCAN	OFF
SCREEN SAVER	ON

Vissa filmer innehåller scener som inte lämpar sig för barn. Många av dessa skivor innehåller barnlåsinformation som gäller hela skivan eller vissa scener på den. Filmerna och scenerna klassificeras från "NIVÅ 1" till "NIVÅ 7" samt "VUXEN", beroende på land. Vissa skivor tillhandahåller alternativa, klippta scener.

Med barnlåsfunktionen kan du spärra scener som ligger över den klassificeringsnivå som du väljer så att du kan hindra dina barn från att se material som du tror är olämpligt för dem. Gör så här för att aktivera "FÖRÄLDRAKONTROLLEN":

- När alternativet "LÅS UPP" är markerat i skärmmenyn trycker du på ENTER.
- Första gången du skall ange lösenord skriver du in det fabriksinställda lösenordet 1234. När du har matat in lösenordet går du automatiskt till alternativet "LÅS UPP" (eller den aktuella inställningen på "Nivå __") i fältet "KLASSIFICERING". Välj en klassificering från "NIVÅ 1" till "NIVÅ 7", eller Vuxen och tryck sedan på ENTER.
- När du är färdig med inställningen av "GRANDERING", eller om du vill gå ur barnlåsmenyn, bläddrar du ner till "KLAR".

NIVÅ 1 - 7, VUXEN

NIVÅ 1 innebär kraftigast begränsning, och "VUXEN" är den minst restriktiva.

LÅS UPP

Om du väljer LÅS UPP, är barnlåset inte aktivt och alla skivor kan spelas fullt ut.

LÖSENORD

Om du vill byta lösenord kan du ändra det genom att välja "BYTE LÖSENORD" och trycker sedan på ENTER. Du kommer då till en ny meny där du måste skriva in det aktuella lösenordet. Sedan skriver du in NYTT LÖSENORD med hjälp av sifferknapparna på fjärrkontrollen. Skriv in det nya lösenordet en gång till i fältet "BEKRÄFTA LÖSEN".

PASSWORD	----
RATING	UNLOCK
PASSWORD CHANGE	OFF

PASSWORD	----
NEW PASSWORD	----
CONFIRM PASSWORD	----

BRA ATT VETA

- Om du har ställt in en viss klassificeringsnivå för spelaren kan den spela upp alla scener som har samma klassificering eller en lägre klassificering. Scener med högre klassificering spelas inte, såvida inte skivan innehåller alternativa versioner av dem. De alternativa scenerna måste givetvis ha en lägre klassificering. Om det inte finns några lämpliga alternativ avbryts uppspelningen. Du måste då mata in det fyrsiffriga lösenordet för att spela upp skivan.
- Om du skulle glömma bort lösenordet får du återställa C 717 till fabriksinställningarna (se avsnittet "ÅTERSTÄLLA FABRIKSINSTÄLLNINGARNA" under rubriken "SETUP - INSTALLERA C 717").

HANDHAVANDE

ANVÄNDA C 717:S INBYGGDA DVD-SPELARE

P-SCAN (PROGRESSIV)

DIGITAL OUTPUT	BITSTREAM
PARENTAL LOCK	UNLOCK
P-SCAN	OFF
SCREEN SAVER	ON

Om du har en HD-TV eller en "digitalklar" TV, kan du utnyttja C 717:s utsignal med progressiv scan för att få så hög bildupplösning som möjligt.

- 1 För att utnyttja progressiv scan skall du först ställa in "VIDEO UTGÅNG" till "KOMP UTGÅNG" (se avsnittet "VIDEO UTGÅNG" nedan).
- 2 Välj sedan "PÅ" i menyn "P-SCAN" för att aktivera en utsignal med progressiv scan.
- 3 Välj "AV" om du vill fortsätta med vanlig komponentvideoutsignal.

SCREENSAVER (SKÄRMSLÄCKARE)

P-SCAN	OFF
SCREEN SAVER	ON
VIDEO OUT	COMPONENT
DIVX CODE	DISPLAY

Om du ställer in "SKÄRMSLÄCKARE" till "PÅ" visas en skärmsläckare i form av en NAD-logo, när du har lämnat den inbyggda DVD-spelaren i Stop- eller Pause-läge i ungefär 15 minuter. När skärmsläckaren har visats i cirka trettio minuter stängs C 717 av.

VIDEO OUT (VIDEO UTGÅNG)

SCREEN SAVER	ON
VIDEO OUT	COMPONENT
DIVX CODE	DISPLAY

Välj "KOMP UTGÅNG" eller "RGB UTGÅNG" (endast på den europeiska versionen) som din förvalda videoutgång. Se till att den aktuella videoutgången på receivern är ansluten till motsvarande videoingång på din TV/monitor.

BRA ATT VETA

- Om du ställer in "RGB UTGÅNG" saknar komponentvideoutgången utsignal, och tvärtom
- Jacket "COMPONENT VIDEO OUT" ger endast videosignalen från den inbyggda DVD-spelaren.

DIVX KOD

SCREEN SAVER	ON
VIDEO OUT	COMPONENT
DIVX CODE	DISPLAY

DivX är en ny revolutionerande ny videokodek, som är baserad på den nya MPEG-4-komprimeringsstandarden för video. Du kan spela DivX-skivor med C 717:s inbyggda DVD-spelare. De uppgifter om registreringskoder som behövs för VOD ("video-on-demand") kan du få fram genom att trycka på "DISPLAY".



ANVÄNDA C 717:S INBYGGDA DVD-SPELARE - FUNKTIONER

Beroende på skivan har C 717:s inbyggda DVD-spelare även följande grundläggande funktioner. Kom ihåg att välja "DVD" i fältet APPARATVAL på fjärrkontrollen innan du väljer någon av följande specifika funktioner.

TITLE- OCH MENU-KNAPPARNA



De här två knapparna finns endast på fjärrkontrollen. Du använder dem för att ta fram skärmvisning av titlar och menyer för DVD:n (eller annan kompatibel skiva). Vissa filmskivor kan innehålla två eller flera titlar. Om det finns en inspelad titelmeny på skivan kan du använda "TITLE"-knappen för att välja filmtitel (Exakt hur du gör beror på skivan).

Tryck på "TITLE" för att få fram en lista över titlarna på skivan. Om du trycker på "TITLE" en gång till kan det hända att uppspelningen återgår till den scen som pågick när du tryckte på "TITLE" första gången. Detta beror dock på skivan.

Tryck på [ENTER], [▶] eller sifferknapparna för att välja önskad titel. Den valda titeln spelas då upp.

Vissa DVD-skivor har egna menystrukturer, som kallas DVD-menyer. Till exempel kan DVD-skivor med komplext innehåll innehålla guidemenyer, och skivor med flera språk har menyer för val av ljud- och undertextningsspråk.

Tryck på "MENU" under uppspelning så visas DVD-menyn för skivan på skärmen. Om du trycker på "MENU" igen fortsätter uppspelningen från den scen som pågick när du tryckte på MENU första gången.

RANDOM (SLUMPMÄSSIG UPPSPELNING)

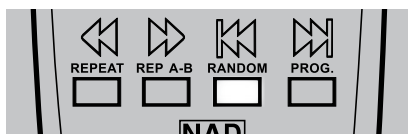

Tryck på RANDOM-knappen på fjärrkontrollen under uppspelning, så visas "SLUMPVAL PÅ" kortvarigt på TV-skärmen. En motsvarande "CD/Random Play" visas i den över raden av displayen. När du trycker på [◀▶] startar den slumpmässiga uppspelningen automatiskt. Tryck på RANDOM igen för att återgå till normal uppspelning.

REPEAT

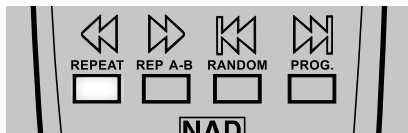

För att upprepa uppspelningen av upp ett visst spår eller kapitel trycker du en gång på "REPEAT"-knappen på fjärrkontrollen. Om du trycker en andra gång upprepas alla spår, mappar eller titlar. Stäng av upprepningsläget genom att trycka en tredje gång på REPEAT.

REP A-B

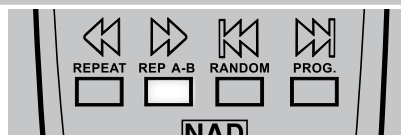

Om du vill upprepa en viss sekvens gör du så här:

- 1 Tryck på "REP A-B" vid den startpunkt som du har valt – TV-skärmen visar kort "A TILL B MARKERA A".
- 2 Tryck på "REP A-B" igen vid den slutpunkt som du har valt – TV-skärmen visar kort "A TILL B MARKERA B". Sekvensen för repetering börjar.
- 3 Tryck på "REP A-B" igen för att avbryta sekvensen – TV-skärmen visar kort "A TILL B AVBRUTEN"

SLEEP (INSOMNINGSLÄGET)

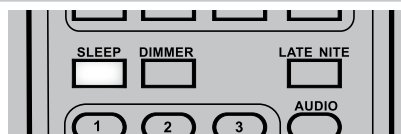

Insomningsläget stänger av C 717 i Standby-läget automatiskt efter ett förutbestämt antal minuter. När [SLEEP] är valt kommer displayens ljusstyrka att minska.

- 1 För att justera insomningstiden, trycker man på SR 9s SLEEP-knappen två gånger: första gången för att visa tiden och en andra gång för att ändra inställningen.
- 2 Tiden för insomning som valts samt en "SLEEP" ikon visas i displayen. Varje tryckning ändrar tiden med 35-minuter intervall mellan "SLEEP -30" till "SLEEP -120" minuter.
- 3 För att avsluta insomningsläget fortsätter du att trycka på SR 9s [SLEEP] knapp förbi "SLEEP -120" eller när displayen återfått sin normala ljusstyrka. Om du stänger av C 717 till standby från antingen SR 9s OFF-knappar eller på C 717s STANDBY-knapp så avslutas insomningsläget.

ZOOM



Använd zoom för att förstora bilden på TV-skärmen. Om du trycker på ZOOM under uppspelning eller stillbildsvisning aktiveras zoomfunktionen. Beroende på skivan kan varje tryckning på ZOOM-knappen ändra TV-bilden enligt följande: ZOOM X 2, ZOOM X 4, ZOOM X 16 och ZOOM X 32. Använd [▲/▼/◀/▶]-knapparna på fjärrkontrollen för att flytta runt i den inzoomade bilden. När du vill återgå till normal bildvisning trycker du flera gånger på ZOOM tills du kommer till "ZOOM AV".

NOTERA

Med vissa DVD-skivor fungerar inte zoomfunktionen.

HANDHAVANDE

ANVÄNDA C 717:S INBYGGDA DVD-SPELARE - FUNKTIONER

LATE NIGHT (NATTLYSSNINGSLÄGE)

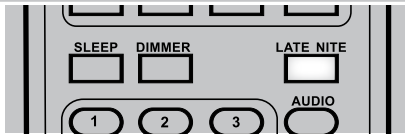

Med nattlyssningsläge kan man välja ett alternativ som gör svaga ljud jämförelsevis starkare medan de starkaste bitarna av höga ljud begränsas. Det är praktiskt när du vill titta på din favoritaktionsfilm på natten utan att störa andra. Tryck på [LATE NIGHT] knappen för att växla mellan "NIGHT ON" och "NIGHT OFF"-läge.

NIGHT ON: Inställningen "NIGHT ON" passar bäst när du ser en film sent på natten eller vid andra tillfällen när du vill uppfatta så mycket som möjligt av dialogen men ändå ha så låg total ljudnivå som möjligt. Detta gäller bara för Dolby Digital ljudspår.

NIGHT OFF: För att behålla fullt dynamikomfång skall du ställa in LATE NIGHT till "NIGHT OFF".

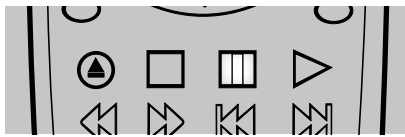

STILLBILD OCH UPPSPELNING BILD FÖR BILD

Tryck på [PAUSE] på fjärrkontrollen eller [PLAY/PAUSE] på apparatens framsida under uppspelning. Du kan stega fram en bild i taget genom att trycka flera gånger på [▶▶]. För att gå ur stillbildsläge trycker du på [PLAY].

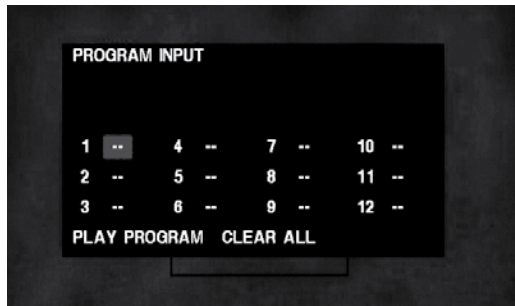

PROGRAMMERING

Med hjälp av programmeringsfunktionen kan du spara dina favoritspår från vilken skiva som helst i spelarens minne. När du programmerar en sekvens av spår måste C 717 vara i STOP-läge. Gör så här för att programmera en sekvens:

- 1 Tryck på [PROGRAM]-knappen på fjärrkontrollen för att gå in i programmeringsläge. Du kommer då in i menyn "PROGRAMMERING".
- 2 Använd sifferknapparna för att mata in önskat spår i programmet. Tryck på [▲/▼/◀/▶]-knapparna för att gå uppåt eller nedåt i sekvensen och samtidigt lagra det angivna spårnumret. För att redigera programmerade spår återgår du till det önskade programmet och lägger in det önskade spårnumret igen. Gå ner till "RADERA ALLT" om du vill radera hela programsekvensen.
- 3 Du kan lägga in maximalt 12 spår i programsekvensen. Tryck på [PLAY]-knappen eller gå ner till "SPELA PROGRAM" för att spela upp programsekvensen. Den över raden i displayen visar "CD/Program" under uppspelningen av programmeringen.

NOTERA

Programmering av MP3/WMA filer stöds inte av C 717.

SPELA MP3/WMA/JPEG

C 717 kan spela upp inspelningar i MP3/WMA-format från CD-R- eller CD-RW-skivor och även visa skivor med JPEG-filer. Du kan blanda dessa filformat hur du vill på disken.

- 1 Sätt i den skiva du vill spela. Skärmmenyen visar mappar och filer som en lista. Navigera genom mappar och filer med [▲/▼/◀/▶]-knapparna på fjärrkontrollen. Du måste vara i stoppläge för att kunna öppna mapparna till vänster i menyfönstret.
- 2 När du är vid en önskad fil trycker du först [ENTER] eller [PLAY] för att börja spela.

Information om Sång, Album, Genre, Artist, År och Kommentarer visas i den nedre delen av displayen om den informationen finns tillgänglig.

SLUMPMÄSSIG UPPSPELNING

Tryck på [RANDOM] knappen på fjärrkontrollen för slumpmässig uppspelning av de filformat som kan spelas. För att starta slumpmässig uppspelning av alla tillgängliga MP3/WMA filer eller mappar, bläddrar du [REPEAT] knappen tills "FOLDER REPEAT" visas i skärmmenyen. Tryck sedan på [RANDOM] och på [▶] för att starta uppspelningen.

Slumpmässig uppspelning av JPEG filer fungerar bara för JPEG filer och inkluderar inte MP3/WMA och vice-versa.

REPEAT

Tryck på [REPEAT] knappen flera gånger för att upprepa en enstaka fil eller mapp, hela mapplistan eller tills du får "REPETITION AV". Skärmmenyen och C 717:s display visar aktuellt repetitionsläge.

ROTERA BILDEN

Tryck på [▲/▼/◀/▶] knapparna medan du visar en bild för att rotera den "90 Deg", "180 Deg", "270 Deg" och tillbaka till "Original" (Ursprunglig).



DIVX UPPSPELNING

Med denna C 717 kan man spela DivX skivor.

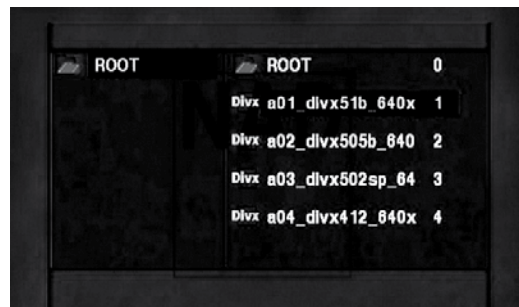

- 1 Lägg in en skiva och stäng facket. Skärmmenyen visar mappar och filer som en lista.
- 2 Navigera genom mappar och filer med [▲/▼] knapparna på fjärrkontrollen.
- 3 När du är vid en önskad fil trycker du först [ENTER] eller [PLAY] för att börja spela.

AKTIVERA TIMER FUNKTIONERNA

När man trycker på [TIMER] knappen på SR 9 fjärrkontrollen kan man aktivera flera olika timer lägen. Bläddra med [TIMER] för att välja mellan de olika alternativen:

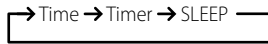

Titta i displayen för att ställa in Tid, Timer och SLEEP läget.

INSTÄLLNING AV KLOCKAN

1 Bläddra med [TIMER] för att välja mellan de olika alternativen:

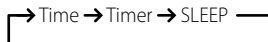

- 1 I "Time" läget trycker du på [SCROLL/PUSH/ENTER] ratten - "hour" blinkar. Vrid [SCROLL/PUSH/ENTER] ratten för att ställa in rätt timme.
- 2 Tryck igen på [SCROLL/PUSH/ENTER] ratten - "minute" blinkar. Vrid [SCROLL/PUSH/ENTER] ratten för att ställa in rätt minut. Tryck på [SCROLL/PUSH/ENTER] ratten - både timmar och minuter blinkar.
- 3 Tryck på [SCROLL/PUSH/ENTER] ratten för att bekräfta tidsinställningen och lämna inställnings läget för tid.

BRA ATT VETA

- C 717 använder 24 timmars visning.
- Om inga justeringar görs inom en minut lämnar apparaten tidsinställningsläget.
- För att lämna tidsinställningsläget trycker man [STOP].

STÄLL IN AV- OCH PÅSLAG

Ställ klockan innan du ställer in Timern.

- 1 Tryck på [TIMER] knappen tills "Timer" visas i displayen. Tryck på [SCROLL/PUSH/ENTER] ratten. "Timer Off" visas i displayen.
- 2 Vrid [SCROLL/PUSH/ENTER] ratten för att sätta på "Timer On". Tryck igen på [SCROLL/PUSH/ENTER] ratten - "hour" blinkar.
- 3 Vrid [SCROLL/PUSH/ENTER] ratten för att ställa in rätt timme.
- 4 Tryck igen på [SCROLL/PUSH/ENTER] ratten - "minute" blinkar. Vrid [SCROLL/PUSH/ENTER] ratten för att ställa in rätt minut.
- 5 Tryck på [SCROLL/PUSH/ENTER] ratten - "SOURCE DVD" visas i displayen.
- 6 Vrid på [SCROLL/PUSH/ENTER] ratten för att välja mellan "Source DVD" och "Source TUNER". C 717 kommer att sättas på ur Standby-läge i antingen DVD-läge eller TUNER-läge beroende på vilken källa som valts.
- 7 Tryck på [SCROLL/PUSH/ENTER] ratten - "Timer Off" visas i displayen. "Timer Off" inställningen kan ställas in på upp till 90 minuter.
- 8 Vrid [SCROLL/PUSH/ENTER] ratten för att ställa in rätt minut.
- 9 Tryck på [SCROLL/PUSH/ENTER] ratten för att bekräfta timerinställningen och lämna inställningsläget för timern.

En timer indikator (Röd klocksymbol) tänds i displayen.

INSTÄLLNING AV INSOMNINGSTIMERN

Ställ klockan innan du ställer in Timern.

- 1 Tryck på [TIMER] knappen tills "SLEEP 00" (grundläget) visas i displayen.
- 2 Vrid [SCROLL/PUSH/ENTER] ratten för att ställa in önskad tid. Varje steg på [SCROLL/PUSH/ENTER] ratten ökar tiden i 5 minuters intervall från "SLEEP -00" till "SLEEP -60" minutes. Från "SLEEP -60" inställningen ändras intervallen till 10-minuters steg. Insomningstiden kan ställas till maximalt "SLEEP - 240".
- 3 Tryck på [SCROLL/PUSH/ENTER] ratten. Visas ikonen "SLEEP" tänds i displayen.

När SLEEP-läget är aktiverat kommer ljusstyrkan i displayen att minska. För att återställa displayen till sin normala ljusstyrka vrider du [SCROLL/PUSH/ENTER] ratten till "SLEEP -00".

HANDHAVANDE

HUR DU LYSSNAR PÅ AM/FM RADIO

C 717:s inbyggda FM/AM-tuner ger dig ett radioljud med mycket hög kvalitet. Mottagningen och ljudkvaliteten är dock alltid delvis beroende på vilken typ av antenn(er) som används och på avståndet till sändaren, geografiska förhållanden och väderförhållanden.

HUR DU VÄLJER AM/FM

Tryck på [SOURCE] knappen till du kommer till AM/FM läget. När du använder [TUNER] knappen trycker du på [TUNER] knappen för att välja mellan AM eller FM bandet.

OM ANTENNER

Anslut den medföljande FM antennen till FM antenningången. Sträck ut kabeln. Experimentera gärna med placeringen och orientering av antennen tills du hittar det klaraste ljudet med minst bakgrundsstörningar. Fixera antennen i önskad position med häftstift eller nålar eller annan lämplig metod. I områden med dålig FM-mottagning kan en utomhusantenn ge dramatiska kvalitetsförbättringar. Om det är viktigt att kunna lyssna på radio för dig bör du överväga att anlita en yrkesman för att optimera ditt system.

Den medföljande ramantennen för AM ger vanligen tillfredsställande mottagning. Du kan dock använda en utomhusantenn för AM för att förbättra mottagningen. Ta kontakt med en antenninstallatör för mer information.

SÄTTA IHOP RAMANTENNEN



- 1 Rotera antennens yttre ram.
- 2 Stick in nederkanten på den yttre ramen i skåran i foten.
- 3 Veckla ut antennkabeln.

TUNER MODE (TUNER LÄGE):

Bläddra med knappen [TUNER] på apparatens framsida och den över displayen visar "Manual Tune" och "Preset tune". Välj antingen "Manual tune" eller "Preset tune" genom att släppa [TUNER MODE] knappen. Omedelbart vrider man på [SCROLL/PUSH/ENTER] ratten enligt följande:

MANUAL TUNE

Vrid på [SCROLL/PUSH/ENTER] ratten stegvis för att bläddra upp eller ner bland AM eller FM frekvenserna. Sluta vrid på ratten när du hittat önskad station. Du kan också vrida snabbt och släppa [SCROLL/PUSH/ENTER] ratten - C 717:s tuner stannar vid nästa tillräckligt starka station som den hittar.

PRESET TUNE

Använd [SCROLL/PUSH/ENTER] på apparatens framsida för att stega uppåt eller nedåt bland snabbvalen. [PRESET ▲/▼]-knapparna på fjärrkontrollen fungerar likadant. "Tomma" snabbvalspositioner hoppas över när du stegar bland snabbvalen.

VÄLJA FM MODE

Knappen "FM MODE" på fjärrkontrollen har två funktioner. I normalläget lyser ikonerna "STEREO" och "TUNED" på displayen; du kan bara lyssna på stationer med stark signal, och brus mellan stationerna filtreras bort.

Om du trycker på "FM MODE"-knappen igen slocknar "STEREO"- och "TUNED"-ikonerna på displayen och du kan ta emot avlägsna (och därmed kanske brusiga) stationer. Om signalnivån på FM-stationen ligger under tröskelvärdet för FM-stereo får du lägre brus (eftersom mono-FM med automatik är mindre benäget till brus), även om du då får offra stereoeffekten.

STÄLLA IN RADIOSNABBVAL

Med C 717 kan du lagra hela 60 favoritstationer (30 på FM-bandet och 30 på AM-bandet) som du sedan kan komma åt omedelbart.

MANUELLA SNABBVAL

- 1 Välj AM eller FM band med [TUNER] knappen.
- 2 För att lagra ett radiosnabbval ställer du först in önskad frekvens (se ovan), tryck sedan på [SCROLL/PUSH/ENTER] ratten. Nästa tillgängliga snabbval, exempelvis "11", börjar blinka. Använd siffertangenterna för att lägga in snabbvalsnumret. För att lägga till snabbval "1", trycker du först på "0" och sedan "1". Notera att när siffran "0" matas in kommer "0_" att blinka för att indikera att den väntar på den andra siffran skall matas in. När du lägger till den andra siffran (i.e., nummer "1"), slutar "01" att blinka. Detta för att visa att första snabbvalet lagts till. Du kan även trycka på [SCROLL/PUSH/ENTER] ratten för att lagra den valda frekvensen vid det visade snabbvalsnumret.
- 3 Repetera steg 1 och 2 för att lagra upp till 30 FM och 30AM stationer.

BRA ATT VETA

- Istället för att använda siffertangenterna på SR 9, kan du vrida på [SCROLL/PUSH/ENTER] ratten för att välja snabbvalsnummer.
- En ny station kan matas in direkt i ett redan programmerat snabbval. Den nya stationen kommer att skriva över all tidigare data i det snabbvalet.

AUTOMATISKA SNABBVAL

Snabbval kan även programmeras automatiskt för hela AM eller FM band.

- 1 Välj AM eller FM band med [TUNER] knappen.
- 2 Tryck in [SCROLL/PUSH/ENTER] ratten. Släpp [SCROLL/PUSH/ENTER] när AM eller FM frekvensen snabbt börjar söka. Upp till 30 av de bästa mottagna FM stationerna (eller AM stationer) kommer att lagras automatiskt.

RADERA ETT SNABBVAL

- 1 Välj det snabbvalsnummer du vill radera.
- 2 Tryck på [STOP] knappen - det lagrade snabbvalet raderas.

Snabbvalen kan bara raderas med knapparna på apparatens framsida.

HUR DU ANVÄNDER RDS

Radio Data System (RDS) sänder stationernas namn och nätverksinformation, stationens programtyp, textmeddelanden om stationen eller musikurvalet.

Alla stationer sänder dock inte RDS-information. På de flesta platser kommer du att hitta en eller flera stationer som sänder RDS-information, men det kan mycket väl hända att dina favoritstationer inte gör det.

OLIKA RDS FUNKTIONER

När en station som sänder RDS tas emot kommer en "RDS" ikon att lysa i C 717s display.

Tryck på SR 9s [RDS MODE] för att visa följande:

PROGRAM SERVICE

"Program Service" blinkar i 3 sekunder och sedan visas program servicenamnet eller stationens namn. "P S" som står för "Program Service" visas i den övre vänstra delen av displayen. Om inte det finns någon programserviceinformation visas stationens frekvens istället.

RDS PROGRAM TYPE (RDS PROGRAM TYP)

Program Type (PTY) gör att man kan söka efter vissa programtyper. Det tar 3 sekunder innan Program Typ visas. Under tiden visas "RDS PROGRAM TYPE" blinkande i displayen. När den är tillgänglig visas Program Typ automatiskt. "P S" som står för "Program Type" visas i den övre vänstra delen av displayen. Se även avsnittet nedan om "PROGRAM TYP (PTY)" för mer information om RDS Program Typ.

RDS RADIO TEXT

Ett Radio Textmeddelande kan innehålla specialinformation från RDS stationen och rullar fram i displayen. Det kan ta 3 sekunder för texten att visas, under tiden visas RDS RADIO TEXT blinkande i displayen. När den är tillgänglig visas Radio Text automatiskt. "RT" som står för "Radio Text" visas i den övre vänstra delen av displayen. Om ingen Radio Text sänds, visar displayen Program Service.

RDS CLOCK TIME (RDS KLOCKA)

Den aktuella tiden, CLOCK TIME som den sänds av stationen. Det tar 3-5 sekunder för tiden att visas. Under tiden visas RDS CLOCK TIME blinkande i displayen. När den är tillgänglig visas tid. Noggrannheten på tiden som visas beror på sändaren, inte på C 717. "CT" som står för "CLOCK TIME" visas i den övre vänstra delen av displayen. Om inga tidsdata sänds kommer "00:00" att visas.

PROGRAM TYP (PTY)

En stor fördel med RDS är möjligheten att kunna koda sändningar med Program Type (PTY) koder som visar vilken typ av material som sänds.

- 1 Välj FM band med [SOURCE] knappen.
- 2 Tryck på [RDS/INFO] knappen tills "RDS PROGRAM TYPE" visas i displayen. Tryck sedan direct på SR 9s [MODE] knapp för att välja "RDS PROGRAM TYPE" alternativet.
- 3 Använd SR 9s [PRESET ▲/▼] knapp för att välja önskad RDS PROGRAM TYPE.
- 4 När du hittat den programtyp du vill lyssna på trycker du på SR 9s [START] knapp för att starta PTY sökning (Program type eller SEARCH ">" kommer att blinka under tiden i displayen).
- 5 När en station som motsvarar kriterierna hittas kommer sökningen att stanna och den hittade stationens PTY visas.

NOTERA

För att avbryta PTY sökningen trycker du på [START] knappen.

Följande är en lista på olika programtyper.

News	Nyheter
Current Affairs	Nyhetsprogramprogramprogram
Information	Information. Kan vara konsumentvägledning, medicinska inslag mm.
Sport	Sport
Education	Utbildning och kultur.
Drama	Drama.
Cultures	Nationell och lokal kultur inkluderande religiösa sändningar, filosofi, teater osv.
Science	Naturvetenskapliga och teknikprogram.
Varied Speech	Populärprogram som frågeprogram, underhållning, komedi, satir osv.
Pop Music	Program med kommersiell och populärmusik
Rock Music	Rockmusik
Easy Listening	Lättare underhållningsmusik
Light Classics M	Klassisk Musik, instrumental musik, körverk mm.
Serious Classics	Seriös klassisk musik som opera, symfonier, kammarmusik mm.
Other Music	Andra musikaliska stilar (rhythm and blues, reggae, etc.)
Weather & Metr	Väder
Finance	Ekonominyheter.
Children's Progs	Barnprogram
Social Affairs	Samhällsprogram
Religion	Religiösa program
Phone In	Telefonväkterier
Travel & Touring	Reseprogram
Leisure & Hobby	Fritids och hobby program
Jazz Music	Jazzmusik
Country Music	Countrymusik
National Music	Nationell musik
Oldies Music	Gamla favoriter
Folk Music	Folkmusik
Documentary	Dokumentärer
Alarm Test	Test av larmfunktioner
Alarm-Alarm!	Program för att varna allmänheten om olyckor eller naturkatastrofer.

REFERENS

FELSÖKNING

TILLSTÅND	TROLIG ORSAK	MÖJLIGA LÖSNINGAR
Inget ljud.	• Nätkontakten urdragen.	• Kontrollera nätkontakten och eluttaget.
	• Strömmen inte påslagen.	
	• Ingen ström i eluttaget.	
Inget ljud i ena kanalen.	• Kabel defekt/saknas.	• Kontrollera kablarna.
Inget ljud från subwoofern.	• Subwoofern är avstängd, utan ström eller felaktigt ansluten.	• Se till att subwoofern är påslagen, kontrollera subwooferns nätanslutning och övriga anslutningar.
Apparaten är påslagen men den inbyggda DVD-spelaren fungerar inte.	• Ingen skiva isatt.	• Sätt i en skiva.
Ingen bild.	• TV:n är inte inställd för att ta emot DVD-signalen.	• Välj rätt videoingång på TV:n så att bilden från DVD-spelaren visas på TV-skärmen.
	• Videokabeln är inte ordentligt inkopplad.	• Se till att videokabeln sitter stadigt i uttagen.
	• Den anslutna TV:n är avstängd.	• Slå på TV:n.
Dålig bildkvalitet från skivan.	• Skivan är smutsig.	• Rengör skivan.
Den inbyggda DVD-spelaren startar inte uppspelning.	• Ingen skiva isatt.	• Sätt i en skiva.
	• Den isatta skivan går inte att spela.	• Sätt i en spelbar skiva (kontrollera skivtyp och regionkod).
	• Skivan är isatt uppochner.	• Lägg i skivan med den blanka sidan nedåt.
	• Det är en meny på TV-skärmen.	• Tryck på [SETUP] för att ta bort skärmmeny.
Barnlåset kan inte ändras.	• Du angav fel lösenord.	• Mata in rätt lösenord.
C 717 svarar inte på kommandon från SR 9-fjärrkontrollen.	• Batterierna slut eller isatta fel.	• Kontrollera batterierna.
	• Fjärrkontrollens sändarfönster eller C 717:s mottagarfönster för IR är smutsiga eller dolda.	• Kontrollera IR-fönstren och att det är fri sikt mellan fjärrkontrollen och C 717.
	• Apparaten utsätts för starkt solljus eller stark belysning.	• Minska solljuset/rumsbelysningen.

INFORMATION OM SKIVOR

HANTERING AV SKIVOR

Berör aldrig skivans uppspelningssida. Håll skivorna om kanterna så att fingeravtryck inte hamnar på ytan. Fäst inga etiketter eller tejp på skivan.

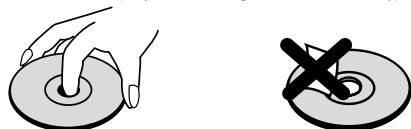

FÖRVARING AV SKIVOR

Förvara alltid skivorna i fodralen när de inte spelas. Utsätt inte skivan för direkt solljus eller värmekällor. Lämnar aldrig en skiva i en parkerad bil där den kan utsättas för direkt solljus.

RENGÖRING AV SKIVOR

Fingeravtryck och damm på skivan kan ge dålig bildkvalitet och förvrängt ljud. Torka av skivan med en ren trasa innan du spelar den. Torka skivan från mitten och utåt.

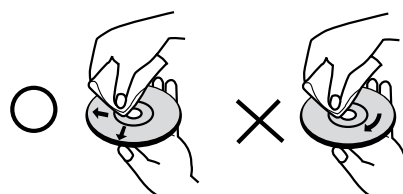

Använd inte starka rengöringsmedel som t.ex. alkohol, bensin, thinner eller andra kommersiella rengöringsmedel. Rengöringsmedel avsedda för gamla vinylskivor bör ej heller användas.

FÖRSTÄRKARDELEN

Uteffekt i stereoläge (6 ohm)	20 W
ynamisk effekt (IHF), 6 Ω	30 W
Tonkontroller - Diskant	±10 dB
Bas	±10 dB
Dämpningsfaktor	> 30
Ingångsimpedans (R och C)	47 kΩ
Ingångskänslighet	300 mV
Spänningsförstärkning	33 dB
Frekvensgång	± 3 dB (ref. 10 Hz till 20 kHz)
Signal/brusförhållande, A-vägt	90 dB
Total harmonisk distorsion vid märkeffekt	0.3 %
Utgångsimpedans för hörlurar	32 Ω

RADIODELEN

FM-DELEN

Frekvensomfång	87,50 MHz till 108,00 MHz
Användbar känslighet	20dBu (98 MHz, Signal/brusförhållande 30dB)
Signal/brusförhållande - (60 dBu IHF-WTD Mono)	65 dB
(60 dBu IHF-WTD Stereo)	60 dB
Frekvensgång	- 3dB (ref. 20 Hz – 12 kHz)
Kanalseparation (60 dBu) - 30 Hz	30 dB
1 kHz	30 dB
10 kHz	30 dB
Signalundertryckning (40 dBu)	3 dB
AM Undertryckning	40 dB
Speglningsundertryckning (119.4 MHz)	75 dB
I.F. undertryckning (10.7MHz)	75 dB
Pilottonsundertryckning (60 dBu)	40 dB
Total harmonisk distorsion - Mono	1,0 %
Stereo	1,0 %
Autosökning	60 dB
RDS avkodningskänslighet	1 %

AM-DELEN

Frekvensomfång	522 kHz till 1629 kHz
Användbar känslighet	73 dB
Signal/brusförhållande	32 dB
Total harmonisk distorsion	3 %
I.F. undertryckning (450 kHz)	40 dB
Speglningsundertryckning (F+2xF)	30 dB
Selektivitet	30 dB
Frekvensgång	- 6 dB (ref. 100 Hz till -1,85 kHz)

REFERENS

SPECIFIKATIONER

DVD- /CD- DELEN

SYSTEM

Signalsystem	PAL/NTSC/AUTO
Laser	Laserdiod med två våglängder
CD	våglängd 790 nm
DVD	våglängd 650 nm
Frekvensgång - CD	± 3 dB (ref. 10 Hz till 20 kHz)
DVD	± 3 dB (ref. 10 Hz till 20 kHz)
Signal/brusförhållande (ljud) - CD	95 dB
DVD	95 dB
Signal/brusförhållande (video)	65 dB
Dynamikomfång (ljud)	75 dB
Total harmonisk distorsion	0,007%

UTGÅNGAR

Videoutgång	1Vp-p/75 Ω
Komponent (Y-signal)	1Vp-p/75 Ω
Komponent (Cb/Cr-signal)	0,7p-p/75 Ω
SCART (RGB-signal)	0,7p-p/75 Ω
SCART (CVBS-signal)	1Vp-p/75 Ω
Digitalutgång (optisk)	-15 dBm till -21 dBm
Audioutgång	300 mV
Utsignalnivå för subbas	210 mV

MÅTT OCH VIKT

Apparatens mått (B x H x D)	218 x 119 x 316 mm
Nettovikt	2,9 kg
Bruttovikt	4,4 kg

Specifikationerna kan ändras utan föregående meddelande. För uppdaterad dokumentation och ändrade funktioner hänvisar vi till www.NADelectronics.com där du hittar den senaste informationen om din C 717.

Tillverkad under licens från Dolby Laboratories. "Dolby" och dubbel-D-symbolen är varumärken som tillhör Dolby Laboratories.

Tillverkad på licens under U.S. patentnummer: 5,451,942 och andra amerikanska och globala patent som sökts eller godkänts. DTS och DTS Out är registrerade varumärken och DTS logon och symboler är varumärken som tillhör DTS, Inc. © 1996-2007 DTS, Inc. Med ensamrätt.

DivX, DivX Certifierad, och associerade logotyper är varumärken som tillhör DivX, Inc. och används på licens.

MPEG Lager-3 ljudavkodningsteknik är licensierad från Fraunhofer IIS och Thomson multimedia.

Denna produkt innehåller upphovsrättsskyddande teknik som är skyddad av metodkrav i vissa amerikanska patent och andra immaterialrättsliga rättigheter tillhöriga Macrovision Corporation och andra rättighetsägare. Användning av denna upphovsrättsskyddande teknik måste vara godkänd av Macrovision Corporation, och är endast avsedd för hemmabruk och annan begränsad visning om ej annat godkänts av Macrovision Corporation. Dekompilering och disassemblering är förbjuden.



www.NADelectronics.com

**©2008 NAD ELECTRONICS INTERNATIONAL
A DIVISION OF LENBROOK INDUSTRIES LIMITED**

All rights reserved. No part of this publication may be reproduced, stored or transmitted in any form without the written permission of NAD Electronics International

C 717 Owner's Manual Issue 1-09/08