



C 717

DVD Receiver



Gebruikershandleiding

BELANGRIJKE VEILIGHEIDSLINSTRUCTIES

BEWAAR DEZE VEILIGHEIDSEISEN OM ZE LATERS TE KUNNEN RAADPLEGEN.

LEEF ALLE WAARSCHUWINGEN EN VEILIGHEIDSEISEN DIE ZIJN AANGEDUID OP DE AUDIO-APPARATUUR ZORGVULDIG NA.

- 1 Instructies lezen** - Lees alle veiligheidseisen en de gebruiksaanwijzing alvorens het product te gebruiken.
- 2 Instructies bewaren** - Bewaar de veiligheidseisen en de gebruiksaanwijzing om ze later te kunnen raadplegen.
- 3 Waarschuwingen naleven** - Leef alle waarschuwingen die zijn aangeduid op het product en in de gebruiksaanwijzing zorgvuldig na.
- 4 Instructies naleven** - Leef de gebruiks- en bedieningsaanwijzing zorgvuldig na.
- 5 Reinigen** - Trek de stekker van dit product uit de contactdoos alvorens het te reinigen. Gebruik geen vloeibare reinigingsmiddelen of spuitbussen. Gebruik een vochtige doek voor het reinigen.
- 6 Bevestigingen** - Gebruik nooit bevestigingen die niet door de fabrikant van dit product worden aangeraden, aangezien zij gevaar kunnen opleveren.
- 7 Water en vocht** - Gebruik dit product niet in de buurt van water, bijvoorbeeld bij een bad, een bak water of de gootsteen, in een natte kelder of in de buurt van een zwembad of iets dergelijks.
- 8 Toebehoren** - Plaats het product niet op een onstabiele wagen, rek, driepoot, steun of tafel. Het product kan vallen en ernstig letsel veroorzaken bij een kind of volwassene. Ook kan het product ernstig beschadigd worden. Zet het product alleen op een wagen, rek, driepoot, steun of tafel die door de fabrikant worden aangeraden of met het product worden verkocht. Bij het opstellen van het product moeten de instructies van de fabrikant worden nageleefd en moet een bevestiging worden gebruikt die door de fabrikant wordt aangeraden.
-  Bij het verplaatsen van het product en steun of wagen moet voorzichtig te werk worden gegaan. Door snel stoppen, te veel kracht uit te oefenen en onregelmatige oppervlakken kunnen het product en wagen kantelen of omvallen.
- 10 Ventilatie** - Gleuven en openingen in de behuizing dienen voor ventilatie en een betrouwbare werking van het product. Ook beschermen zij het product tegen oververhitting. Deze openingen mogen niet worden verstopt of afgedekt. Deze openingen mogen nooit worden geblokkeerd door het product op een bed, bank, mat of iets dergelijks te plaatsen. Dit product mag niet in een omsloten plaats worden gezet, zoals een boekenkast of rek, tenzij er voor een goede ventilatie wordt gezorgd of de instructies van de fabrikant zijn opgevolgd.
- 11 Vermogensbronnen** - Dit product mag alleen worden aangesloten op de vermogensbron die op het betreffende etiket staat aangegeven. Indien u niet zeker weet welke vermogensbron in uw huis wordt gebruikt, neem dan contact op met de dealer of het plaatselijke elektriciteitsbedrijf. De allereerste wijze om de versterker van de netvoeding af te sluiten is door de netstekker uit de contactdoos te verwijderen. U dient zeker te stellen dat de netstekker steeds beschikbaar is. Trek het netsnoer uit de contactdoos indien de unit meerdere maanden of langer niet gebruikt zal worden.
- 12 Aarden of Polarisatie** - Dit product zou kunnen uitgerust zijn met een gepolariseerde wisselstroomlijnstekker (een stekker waarvan een van de pennen breder is dan de andere). Deze stekker kan op slechts een manier in de contactdoos worden gestoken. Dit is een veiligheidsfunctie. Indien u de stekker niet correct in de contactdoos kunt steken, draai de stekker dan om. Indien de stekker ook dan nog niet past, neem dan contact op met uw elektricien om de verouderde contactdoos te vervangen. Overbrug of vernietig het veiligheidsdoel van de gepolariseerde stekker niet.
- 13 Netsnoerbescherming** - Netsnoeren moeten zo worden gelegd dat er niet op kan worden gestapt en dat ze niet klem kunnen raken door voorwerpen die erop of ertegen worden geplaatst. Er moet met name op de snoeren worden gelet bij de stekkers, bij de aanvullende aansluitingen en bij het punt waar zij uit het product komen.

- 14 Aarden van de buitenantenne** - Indien er aan dit product een buitenantenne of een kabelsysteem wordt aangesloten, dient u zeker te stellen dat de antenne of het kabelsysteem behoorlijk wordt geaard ter bescherming tegen spanningspieken en statische ladingen die zich hebben opgebouwd. Artikel 810 van de Nationale Elektrische Code, ANSI/NFPA 70, verstrekt informatie over het correct aarden van de mast en het steundeel, het aarden van de inkomende draad in de antenne-afvoerenheid, de grootte van de aardleiders, het plaatsen van de antenne-afvoerenheid, de aansluiting aan de aardelektrodes, en de specificaties van de aardelektrode.

OPMERKING VOOR INSTALLATEUR VAN CATV-SYSTEEM:

Deze opmerking dient als herinnering voor de installateur van het CATV-systeem dat hij artikel 820-40 van de National Electrical Code (national elektrische code) dient op te volgen. Dit artikel bevat richtlijnen voor het op de juiste manier aarden, met name de specificatie dat de aarde voor

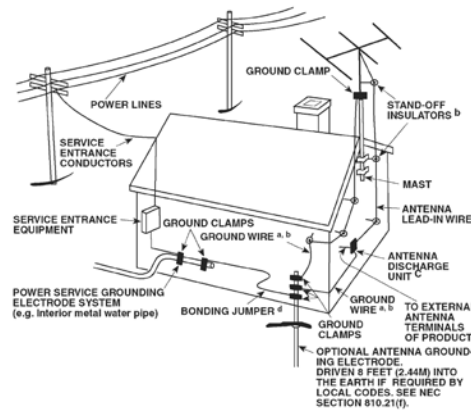

de aardingskabel op het aardingsysteem van het gebouw moet worden aangesloten en wel zo dicht als praktisch mogelijk bij het punt waar de kabel het gebouw binnenkomt.

- 15 Bliksem** - Trek bij onweer en bliksem of wanneer het apparaat lange tijd niet gebruikt zal worden de stekker uit de contactdoos. Op deze manier wordt voorkomen dat het product wordt beschadigd door eventuele bliksemslag en stroompieken.
- 16 Elektrische kabels** - Een buitenantenne mag niet in de nabijheid van bovengrondse elektrische kabels of ander lichtnet of elektrische circuits staan. De antenne zeker ook niet plaatsen daar waar er de mogelijkheid bestaat dat de antenne op de elektrische kabels of circuits zou kunnen vallen. Wanneer u een buitenantenne installeert, dient u zeker te stellen dat u niet in aanraking komt met zulke elektrische kabels of circuits gezien het levensgevaar.
- 17 Overbelasting** - Ervoor zorgen dat contactdozen, verlengsnoeren en ingebouwde aanvullende aansluitingen niet overdadig worden belast, omdat dit kan leiden tot brand of elektrische schok.
- 18 Voorwerpen en vloeistoffen** - Duw nooit voorwerpen via openingen in dit product, omdat zij gevaarlijke spanningsdelen kunnen aanraken of kortsluitingen kunnen veroorzaken met brand of een elektrische schok tot gevolg. Mors nooit vloeistof op dit product.

WAARSCHUWING: HET APPARAAT NIET BLOOTSTELLEN AAN WATER, MORSEN OF SPATTEN EN GEEN VOORWERPEN GEVULD MET VLOEISTOFFEN, ZOALS VAZEN, OP HET APPARAAT PLAATSEN. ZOALS BIJ ALLE ELECTRONISCHE PRODUCTEN, ERVOOR ZORGEN DAT ER GEEN VLOEISTOFFEN IN ENIG ONDERDEEL VAN HET SYSTEEM TERECHTKOMT. VLOEISTOFFEN KUNNEN TOT STORINGEN LEIDEN EN/OF BRAND VEROOZAKEN.

19 Beschadigingen waarvoor onderhoud nodig is

- Trek de stekker uit de contactdoos en laat het onderhoud over aan erkend onderhoudspersoneel indien de volgende omstandigheden zich voordoen:

- Het netsnoer of de stekker is beschadigd.
- Er is vloeistof op het product gemorst of er zijn voorwerpen in het product gevallen.
- Het product werd aan regen of water blootgesteld.
- Het product werkt niet naar behoren wanneer de bedieningsinstructies worden opgevolgd. Stel alleen die bedieningselementen af die in de instructies staan beschreven aangezien door een onjuiste afstelling van andere bedieningselementen schade kan ontstaan. Om het product weer naar behoren te laten werken, zal een erkende technicus vaak een langdurige procedure moeten uitvoeren.
- Het product is gevallen of beschadigd geraakt.
- Indien er een duidelijke verandering in de prestaties van het product optreedt, zal onderhoud nodig zijn.

20 Vervangingsonderdelen

- Indien vervangingsonderdelen nodig zijn, let er dan op dat de technicus de vervangingsonderdelen gebruikt die door de fabrikant zijn aangegeven of die dezelfde kenmerken hebben als het originele onderdeel. Door niet-geautoriseerde vervangingen kan er brand ontstaan, kunnen er elektrische schokken worden opgelopen of kunnen andere gevaren optreden.

21 Veiligheidscontrole

- Na het uitvoeren van onderhoud of reparaties aan het product, dient u de technicus te vragen veiligheidscontroles uit te voeren om na te gaan of het product naar behoren werkt.

22 Installatie aan wand of plafond

- Bevestig dit toestel aan een wand of plafond volgens de instructies van de fabrikant.

WAARSCHUWING

OM HET RISICO OP BRAND EN ELEKTRISCHE SCHOKKEN TE VERMINDEREN, MAG DIT PRODUCT NIET AAN REGEN OF VOCHT WORDEN BLOOTGESTELD.

OM ELEKTRISCHE SCHOKKEN TE VOORKOMEN, MOET DE BREDE PEN VAN DE STEKKER IN DE BREDE GLEUF WORDEN GEPLAATST EN GOED WORDEN VASTGEDUWD.

LET OP

Deze dvd-receiver maakt gebruik van een lasersysteem. Lees deze gebruikershandleiding aandachtig door, zodat u het product op de juiste manier kunt gebruiken. Berg de handleiding voor toekomstig gebruik veilig op. Mocht er onderhoud aan de unit nodig zijn, neem dan contact op met een erkende serviceplaats. Het gebruik van bedieningselementen en het uitvoeren van afstellingen en procedures die niet in deze handleiding vermeld staan, kunnen leiden tot blootstelling aan laserstraling. Om rechtstreekse blootstelling aan de laserstraal te voorkomen, mag de behuizing niet worden geopend. Er is een zichtbare laserstraling wanneer de behuizing wordt geopend.

KIJK NIET IN DE LASERSTRAAL.

FCC-KENNISGEVING

Deze apparatuur is getest en voldoet aan de limieten voor een digitaal apparaat van klasse B, overeenkomstig deel 15 van de FCC-richtlijnen. Deze limieten zijn afgestemd op een aanvaardbare bescherming tegen schadelijke storingen bij een installatie in een woning.

Deze apparatuur wekt radiofrequentie-energie op, gebruikt deze en kan deze ook uitstralen. Indien de apparatuur niet volgens de instructies wordt geïnstalleerd en gebruikt, kan deze de radiocommunicatie ernstig verstoren. Er kan echter geen garantie worden gegeven dat er in een bepaalde installatie geen storingen zullen optreden. Indien deze apparatuur de radio- of televisie-ontvangst verstoort (wat kan worden bepaald door de apparatuur uit- en in te schakelen), probeer dan een van de volgende maatregelen:

- verplaats de antenne of verander de richting waarin deze wijst;
- zet de apparatuur en de receiver verder uit elkaar;
- sluit de apparatuur aan op een uitgang van een ander circuit dan dat waarop de receiver is aangesloten;
- schakel de dealer in, of een ervaren radio- en tv-monteur.

FCC-WAARSCHUWING

Door wijzigingen of modificaties die niet uitdrukkelijk zijn goedgekeurd door de partij die de verantwoordelijkheid draagt voor conformiteit aan de regelgeving, kan de gebruiker het recht worden ontzegd de apparatuur te gebruiken.

VEREISTE CANADESE INDUSTRIE

Dit digitale apparaat van klasse B voldoet aan alle vereisten van de "Canadian Interference-Causing Equipment Regulations".



HET SYMBOOL VAN DE BLIKSEMFLITS IN EEN DRIEHOEK MAAKT DE GEBRUIKER EROP ATTENT DAT ER EEN NIET-GEÏSOLEERDE "GEVAARLIJKE SPANNING" BESTAAT IN DE BEHUIZING VAN HET PRODUCT, EN DAT DEZE SPANNING HOOG GENOEG KAN ZIJN OM GEVAAR VOOR ELEKTRISCHE SCHOKKEN OP TE LEVEREN.



HET UITROEPTEKEN IN DE DRIEHOEK MAAKT DE GEBRUIKER EROP ATTENT DAT ER BELANGRIJKE BEDIENINGS- EN ONDERHOUDSINSTRUCTIES IN DE DOCUMENTATIE BIJ HET APPARAAT ZIJN OPGENOMEN.



Wanneer deze apparatuur niet in gebruik is (de aan-/uit-schakelaar staat in de stand STAND-BY), ontvangt deze toch nominale voeding van het stopcontact.

Het stopcontact moet zich dicht bij het apparaat bevinden en gemakkelijk bereikbaar zijn.

LET OP

Door wijzigingen of modificaties die niet uitdrukkelijk zijn goedgekeurd door NAD Electronics ten aanzien van conformiteit aan de regelgeving, kan de gebruiker het recht worden ontzegd de apparatuur te gebruiken.

BELANGRIJKE VEILIGHEIDSLINSTRUCTIES

WAARSCHUWING TEN AANZIEN VAN PLAATSIING

Voor een goede ventilatie moet er een ruimte rond de unit worden gelaten die gelijk is aan of groter is dan hieronder aangegeven. Deze ruimte moet worden gemeten vanaf de grootste buitenafmetingen, waaronder uitsteeksel.

Panelen links en rechts: 10 cm

Paneel achterzijde: 10 cm

Paneel bovenzijde: 50 cm

BELANGRIJKE INFORMATIE VOOR KLANTEN IN HET VERENIGD KONINKRIJK

Verwijder **NOOIT** de hoofdstekker van dit apparaat. Indien de gemonteerde stekker niet geschikt is voor de stopcontacten in uw huis of als de kabel te kort is om een stopcontact te bereiken, schaf dan een geschikt en veiligheidstechnisch goedgekeurd verlengsnoer aan, of neem contact op met uw dealer. Is toch de hoofdstekker verwijderd, **NEEM DAN DE ZEKERING UIT** en gooi de STEKKER onmiddellijk weg om te voorkomen dat gevaar op schokken ontstaat indien het apparaat per ongeluk op de netvoeding wordt aangesloten. Indien dit product niet is voorzien van een hoofdstekker of indien er een moet worden gemonteerd, volg dan onderstaande instructies:

BELANGRIJK

Maak **GEEN** verbinding naar de grotere klem, die is gemarkeerd met de letter "E" of met het veiligheids-aardingssymbool of met de kleuren GROEN of GROEN EN GEEL.

De draden in de hoofdkabel van dit product zijn gekleurd volgens onderstaande code:

BLAUW – NUL

BRUIN – SPANNING

Aangezien deze kleuren mogelijk niet overeenkomen met de gekleurde markeringen op de klemmen in uw stekker, gaat u als volgt te werk:

De BLAUWE draad moet worden aangesloten op de klem die is gemarkeerd met de letter "N" of die ZWART is.

De BRUINE draad moet worden aangesloten op de klem die is gemarkeerd met de letter "L" of die ROOD is.

Vervang de zekering indien nodig alleen door een zekering met het juiste vermogen en van een goedgekeurd type, en vergeet niet het klepje over de zekering terug te plaatsen.

SCHAKEL BIJ TWIJFEL EEN BEVOEGD ELEKTRICIEN IN.

OPMERKINGEN OVER MILIEUBESCHERMING



Gooi het apparaat aan het einde van zijn bruikbare leven niet bij het gewone huisvuil maar breng het naar een inzamelpunt waar elektrische en elektronische apparatuur wordt ingezameld voor recycling. Het symbool op het product, de gebruikershandleiding en de verpakking maakt u hierop attent.

De materialen kunnen worden hergebruikt in overeenstemming met de markeringen die erop zijn aangebracht. Door middel van hergebruik, recycling van grondstoffen of andere vormen van recycling van oude producten levert u een belangrijke bijdrage aan de bescherming van ons milieu. Uw gemeente kan u inlichtingen verstrekken over het inzamelpunt voor verantwoorde afvalverwerking.

INFORMATIE OVER INZAMELING EN VERWERKING VAN GEBRUIKTE BATTERIEN (RICHTLIJN 2006/66/EG VAN HET EUROPEES PARLEMENT EN DE RAAD VAN DE EUROPESE UNIE) (ALLEEN VOOR EUROPESE KLANTEN)

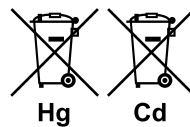
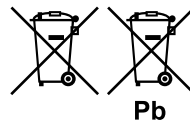

Wanneer batterijen voorzien zijn van één van deze symbolen duidt dat aan dat zij moeten worden behandeld als "afval voor gescheiden inzameling" en niet als gewoon huisvuil. Het wordt gestimuleerd dat noodzakelijke maatregelen worden geïmplementeerd om gebruikte batterijen zo veel mogelijk gescheiden in te zamelen en batterijen zo min mogelijk met het gewone gemengde huisvuil te verwerken.

Bij eindgebruikers wordt erop aangedrongen gebruikte batterijen niet weg te gooien bij het ongesorteerde huisvuil. Om het recyclen van gebruikte batterijen op grote schaal mogelijk te maken wordt u verzocht gebruikte batterijen gescheiden van het huisvuil en op juiste wijze via een toegankelijk inzamelpunt bij u in de buurt weg te gooien. Neem voor meer informatie over de inzameling en recycling van gebruikte batterijen contact op met de gemeentelijke instanties ter plaatse, uw gemeentelijke reinigingsdienst of het verkooppunt waar u de artikelen hebt aangeschaft.

Wanneer u zich houdt aan de voorschriften voor juiste verwerking van gebruikte batterijen, worden mogelijke gevaarlijke effecten voor de menselijke gezondheid voorkomen en wordt de negatieve uitwerking van batterijen en gebruikte batterijen op het milieu tot een minimum beperkt, en zo draagt u bij aan de bescherming, het behoud en de kwaliteitsverbetering van het milieu.

OPMERKING: DE VISO FIVE IS GEEN DVD-RECEIVER DIE ZELF REGISTREERT WELKE SPANNING WORDT GEBRUIKT. SLUIT HET APPARAAT ALLEEN AAN OP DE VOORGESCHREVEN WISSELSTROOMVOEDINGSBRON, DUS 120V 60HZ OF 230V 50HZ.

Dit product bevat technologie die auteursrechtelijk beschermd is onder methoderechten van bepaalde Amerikaanse octrooien en andere intellectuele eigendomsrechten die in bezit zijn van Macrovision Corporation en andere rechthebbenden.

Het gebruik van deze auteursrechtelijk beschermde technologie moet worden geautoriseerd door Macrovision Corporation, en is alleen bedoeld voor thuisgebruik en ander beperkt gebruik, behalve indien anders geautoriseerd door Macrovision Corporation. Reverse engineering of demontage is verboden.

Geproduceerd onder licentie van Dolby Laboratories. "Dolby" en het dubbel-D-symbool zijn handelsmerken van Dolby Laboratories.

"DTS" en "DTS Digital Out" zijn geregistreerde handelsmerken van DTS, Inc.

NOTEER HET MODELNUMMER (NU U HET NOG KUNT ZIEN)

Het model- en serienummer van uw nieuwe C 717 bevinden zich aan de achterkant van de behuizing. Wij raden u aan deze nummers hier te noteren, zodat u ze later gemakkelijk terug kunt vinden:

Modelnr.:

Serienr.:

BELANGRIJKE VEILIGHEIDSLINSTRUCTIES

INLEIDING

AAN DE SLAG	6
UITPAKKEN EN INSTALLEREN	6
DIRECT BEGINNEN	6
DE C 717	6
ZOEMGELUIDEN EN RUIS	6

BEDIENINGSELEMENTEN

VOORPANEEL	7
ACHTERPANEEL	9
SR 9 AFSTANDSBEDIENING	11

INSTELLEN

DE C 717 INSTELLEN	12
OVER DE SCHERMDISPLAY	12
NAVIGEREN DOOR HET SCHERM MENU INSTELLINGEN EN	
WIJZIGINGEN AANBRENGEN	12
BRONNEN SELECTEREN	12
VOLUME REGELEN	12
TOON- EN BALANSREGELING AANPASSEN	13
FABRIEKINSTELLINGEN	13

BEDIENING

DE INTERNE DVD-SPELER VAN DE C 717 GEBRUIKEN	14
REGIO-INFORMATIE	14
DISKS DIE U KUNT AF SPELEN	14
SCHIJF PLAATSEN EN AF SPELEN	14
MENU INSTELLINGEN	14
TV FORMAAT	14
TV SYSTEM	14
OSD-TAAL	15
ONDERTITEL	15
ONDERBEMONSTERING	15
DIGITALE UITGANG	15
KINDERBEVEILIGING	
(ALLEEN DISKS DIE GESCHIKT ZIJN VOOR NTSC)	15
P-SCAN	16
SCHERMBEVEILIGING	16
VIDEO-UITGANG	16
DIVX CODE	16

WIJ WENEN U VEEL PLEZIER MET UW NIEUWE APPARATUUR VAN NAD

De C 717 dvd-receiver is een technologisch geavanceerd product met zeer veel mogelijkheden — toch hebben wij ons grote inspanningen getroost om het toestel eenvoudig en gemakkelijk in gebruik te maken. De C 717 beschikt over een scala aan nuttige opties voor stereoweergave, waarvoor gebruik wordt gemaakt van krachtige digitale signaalverwerking en uitermate nauwkeurige digitale audiocircuits. Wij hebben ons best gedaan ervoor te zorgen dat de C 717 zo muzikaal transparant en ruimtelijk nauwkeurig mogelijk is, waarbij wij gebruik hebben gemaakt van wat een kwart eeuw ervaring in het ontwerpen van audio- en home-theater-componenten ons heeft geleerd. Zoals bij al onze producten hebben wij ons voor het ontwerp van de C 717 laten leiden door NAD's "Music First"-ontwerp, en dat heeft ertoe geleid dat de C 717 voor de komende jaren de belofte inhoudt van zowel techniek op state-of-the-art niveau als muziekgenot op audiofiel niveau.

DE INTERNE DVD-SPELER VAN DE C 717 GEBRUIKEN – FUNCTIES . 17

TITEL- EN MENU TOETSEN	17
RANDOM (AF SPELEN IN WILLEKEURIGE VOLGORDE)	17
REPEAT (HERHALEN)	17
RPT A-B (HERHALEN A-B)	17
SLEEP (SLUIMER)	17
ZOOM (ZOOMEN)	17
LATE NIGHT (AF SPELEN BIJ NACHT)	18
AF SPELEN STILSTAAND BEELD EN BEELD-VOOR-BEELD	18
PROGRAMMEREN	18
MP3/WMA AF SPELEN	18
DIVX-WEERGAVE	18
DE TIMER INSTELLEN	19
TIMER-BEDIENING ACTIVEREN	19
DE KLOK GELIJKZETTEN	19
DE AAN/UIT-TIMER INSTELLEN	19
DE SLUIMER-TIMER INSTELLEN	19
NAAR AM/FM-RADIO LUISTEREN	20
OVER ANTENNES	20
LUSANTENNE MONTEREN	20
STAND TUNER	20
FM MODUS SELECTEREN	20
VOORINSTELLINGEN VAN DE RADIO INSTELLEN	20
RDS-WERKING	21
OPTIES RDS-STAND	21
PROGRAM TYPE (PTY)	21

NASLAG

HET OPLOSSEN VAN PROBLEMEN	22
AANTEKENINGEN OVER SCHIJFJES	22
SPECIFICATIES	23

We raden u aan nu even tijd te besteden aan het doorlezen van deze handleiding. We raden u aan nu even tijd te besteden aan het doorlezen van deze handleiding. Door er meteen aan het begin wat tijd in te investeren, kan u dat later heel wat tijd besparen. Bovendien is het de beste manier om te zorgen dat u ten volle profiteert van uw investering in de C 717 en dat u alles uit dit krachtige en flexibele thuisbioscoopcomponent haalt.

Nog iets: We raden u dringend aan op de NAD-website te registreren dat u in het bezit bent van een C 717:

<http://NADelectronics.com/warranty>

Neem voor informatie over garantie contact op met uw plaatselijke dealer.

INLEIDING

AAN DE SLAG

UITPAKKEN EN INSTALLEREN

WAT ZIT ER IN DE DOOS

In de verpakking van uw C 717 treft u ook aan

- een AM-lusantenne
- een FM-draadantenne.
- de SR 9-afstandsbediening met 2 (twee) AAA-batterijen
- Deze bedieningshandleiding

BEWAAR DE VERPAKKING

Bewaar de doos en alle verpakkingsmateriaal behorend bij uw C 717. Als u gaat verhuizen of om een andere reden uw C 717 moet vervoeren, is dit daarvoor verreweg de veiligste en meest geschikte doos. Wij hebben al vaak gezien dat componenten die verder in perfecte staat waren, beschadigd raakten omdat ze werden vervoerd in een doos die niet geschikt was, dus daarom vragen wij u: Bewaar deze doos!

EEN LOCATIE KIEZEN

Kies een goed geventileerde locatie (met enkele centimeters ruimte aan beide zijden en de achterkant), met een goede zichtlijn van maximaal 7 meter tussen het voorpaneel van de C 717 en uw voornaamste kijk-/luisterpositie. Op deze manier is een betrouwbare infraroodcommunicatie via de afstandsbediening mogelijk. De C 717 wekt wat warmte op, maar niet voldoende om van invloed te zijn op omliggende componenten. De C 717 kan zonder problemen op andere componenten worden geplaatst, maar het omgekeerde dient te worden vermeden.

Toch heeft het in het algemeen de voorkeur om de C 717 apart op te stellen. Een goede ventilatie is zeer belangrijk. Indien u overweegt de C 717 in een kast of ander meubelstuk te plaatsen, neem dan contact op met uw NAD audio/video-specialist voor advies over goede ventilatie.

DIRECT BEGINNEN

Popelt u om de prestaties van uw nieuwe NAD C 717 uit te proberen, dan helpen we u met onderstaande instructies meteen op weg. Sluit eerst uw C 717 aan op een televisie/monitor.

Maak alle aansluitingen op uw C 717 terwijl de stekker nog niet in het stopcontact zit. U kunt het beste ook alle nevencomponenten uitschakelen of de stekker hiervan uit het stopcontact halen voordat u signaal- of netvoedingsaansluitingen aansluit.

EEN CD OF DVD-FILM AFSPLEN

- 1 Sluit de aansluiting "VIDEO OUT" van de C 717 aan op de overeenkomstige ingang op de tv/monitor.
- 2 Sluit de linker en rechter frontluidsprekers aan op de uitgangen "L" en "R" van de C 717. Let er daarbij op dat rood op rood ("+") en zwart op zwart ("-") wordt aangesloten. Laat geen draden loshangen en sluit draden niet omgekeerd op de klemmen aan. Hebt u bij uw systeem een actieve subwoofer, sluit de aansluiting "SUBW OUT" van de C 717 dan op de ingang van deze subwoofer aan.
- 3 Steek de stekker in het stopcontact. De LED op het voorpaneel gaat oranje branden om aan te geven dat de C 717 stand-by staat voor opdrachten van de voedingschakelaar op het voorpaneel of vanaf de SR 9-afstandsbediening.
- 4 Druk op de Standby-toets om de C 717 in te schakelen. De Standby-LED verandert van oranje in blauw en de Vacuum Fluorescent Display (VFD) wordt verlicht.
- 5 Een dvd afspelen: druk op de selectietoets "DVD" op de SR 9-afstandsbediening en dan op de toets [OPEN/CLOSE].
- 6 Plaats de dvd en druk op de toets [▶] om het afspelen te starten. Now you must hear stereo geluidswaergave and see a picture on TV-toestel/display device. (Als één van beide ontbreekt, moet u wellicht op het onscreen menusysteem van de voorversterker de toewijzing van de audio- en video-ingangen en van de digitale ingangen controleren. Raadpleeg het artikel "VIDEO-UITGANG" in het hoofdstuk "DE INTERNE DVD-SPELER VAN DE C 717 GEBRUIKEN" op de pagina "BEDIENING".

Geniet van de film of de muziek, maar vergeet niet de tijd te nemen om deze handleiding aandachtig door te lezen en uw C 717 zorgvuldig en volledig te installeren, in te regelen en te configureren.

DE C 717

Although C 717 is of the technically most progressive incorporated stereo dvd-receivers, we have best done our also thuisbioscoopcomponent make that music clearly and spatially reflect - we mean that at NAD with our design philosophy of music first. Hier zijn een paar voorbeelden:

- De hoogwaardige componenten die voor alle analoge audiocircuits van de receivers worden gebruikt, maximaliseren de kwaliteit van alle bronnen.
- Dvd-speler of high quality with excelling afspeelbaarheid include C 717. De C 717 speelt DVD-Video, DVD±R, DVD±RW, VCD/SVCD met of zonder afspeelregeling (Play Back Control; PBC), Audio CD en CD-R/CD-RW die audiotitels, DivX, MP3, WMA en JPEG-bestanden bevatten.
- Overall wordt gebruik gemaakt van met goud bedekte connectoren voor een maximale signaalzuiverheid.

GEBRUIKSGEMAK

NAD heeft veel energie gestoken in de geluidswaergave van de C 717, maar heeft zich net zozeer gericht op een gebruiksvriendelijk en toch krachtig ontwerp. Het ontwerp van het apparaat is ongelooflijk eenvoudig voor zo'n geavanceerd component. Ook de SR 9-afstandsbediening is zeer eenvoudig te gebruiken, net als de waergaven op het voorpaneel van de C 717 en op het scherm.

ZOEMGELUIDEN EN RUIS

Zoemgeluiden en ruis vormen soms een echte uitdaging bij audiosystemen. Onderstaande adviezen helpen bij het voorkomen van zoemen en andere geluidsproblemen:

- Sluit alle audiocomponenten van het systeem aan op stopcontacten binnen hetzelfde circuit van de huisbedrading. Sluit alle audiocomponenten zo veel mogelijk aan op hetzelfde stopcontact of naast elkaar liggende stopcontacten binnen hetzelfde circuit. Het kan nuttig zijn videoschermen (en computers!) aan te sluiten op stopcontacten van een ander circuit, vooral als dat circuit onderdeel uitmaakt van een ander deel van de huisbedrading.
- Pak analoge audiokabels niet samen in een bundel met netsnoerkabels of met coaxiale digitale audiokabels. Indien deze kabels dicht bij elkaar in de buurt moeten liggen, dan kunnen deze het beste een haakse hoek met elkaar maken.
- Gebruik overal goed afgeschermd audiokabels van hoge kwaliteit en zorg ervoor dat alles goed is aangesloten.
- Koperkleurige en goudkleurige contactpunten kunnen met een gum of een speciale contactpunteiniger worden gereinigd voor een goed contact met een lage weerstand. Vermijd onnodig aansluiten en loskoppelen, aangezien de goud- of koperlaag op de contactpunten van standaard kabelconnectoren, zelfs die van zeer goede kwaliteit, gewoonlijk erg dun is en gemakkelijk afslijt.

Spoor zoem-/ruisproblemen component voor component op, te beginnen vanuit de C 717. Dus:

- 1 Sluit alleen de luidsprekers op de C 717 aan en luister of u gezoem hoort.
- 2 Sluit dan slechts één component aan (bijvoorbeeld een cd-speler) en luister of u gezoem hoort.
- 3 Sluit één voor één extra componenten aan op de C 717 en luister of u gezoem hoort.

Indien u bij een van deze stappen gezoem of ruis hoort, controleer dan de audiobekabeling en de netvoedingsaansluitingen van het nieuwe component. In sommige gevallen kan het gezoem worden verholpen door de stekker van het nieuwe component in een ander stopcontact te steken of een ground-lift (3-naar-2-pens adapter) op het netsnoer ervan aan te brengen.

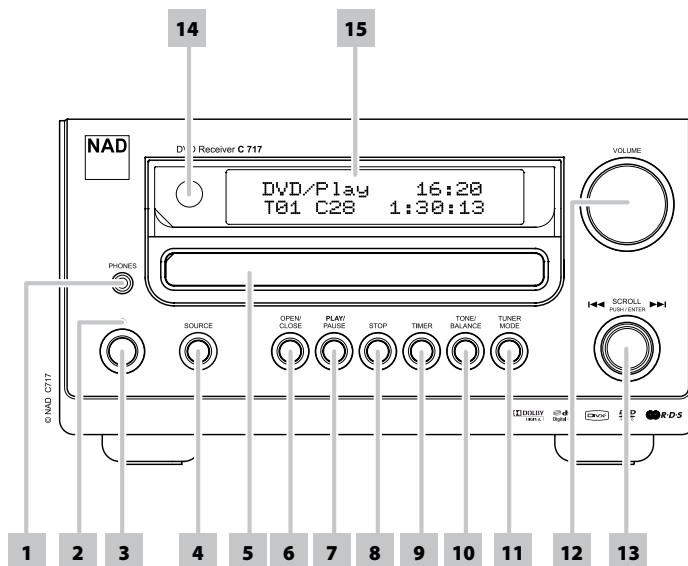

1 PHONES (HOOFDTELEFOON): In deze aansluiting past een stereo-hoofdtelefoon met een standaard 1/8-inch stereo hoofdtelefoonstekker. Wanneer u een hoofdtelefoon aansluit, wordt automatisch het geluid van de luidsprekers en subwoofer onderdrukt (maar niet van de VCR OUT-aansluitingen van de videorecorder). De VFD geeft "H/P ON" (H/P AAN) weer wanneer uw hoofdtelefoon op deze aansluiting is aangesloten en "H/P OUT" (H/P UIT) wanneer uw hoofdtelefoon niet is aangesloten.

2 STANDBY-LED: Deze LED gaat oranje branden wanneer de C 717 de stand standby staat. Wanneer de C 717 in de stand ON (AAN) staat, brandt deze LED blauw. De LED gaat uit wanneer u de stekker uit het stopcontact haalt.

3 STANDBY-TOETS: Druk op deze knop om de C 717 AAN te zetten. De Standby-LED verandert van oranje in blauw en de Vacuum Fluorescent Display (VFD) wordt verlicht. Wanneer u weer op de knop Standby knop drukt, keert de C 717 terug in de stand standby. Normaal gesproken (en dit is ook geen probleem) staat de C 717 in stand-by als u er niet naar kijkt of luistert.

De C 717 kan vanuit de standby-modus ook AAN worden gezet door te drukken op de knop [OPEN/CLOSE] of [PLAY/PAUSE] op het voorpaneel of op de afstandsbediening.

Als de schijflade open is en de C 717 wordt UIT-geschakeld, zal de schijflade dichtgaan en wordt het apparaat UIT-geschakeld.

Opmerking: Wanneer u de unit via de aan/uit-knop op het voorpaneel naar stand-by schakelt, worden de instellingen voor tunerinstellingen en andere instellingen enkele weken bewaard in het backup-geheugen van de C 717.

4 SOURCE: Wanneer u op deze knop drukt, selecteert u achtereenvolgens één van de volgende bronnen:

Interne dvd → interne FM-tuner → interne AM-tuner → TV → VCR → terug naar interne dvd.

Raadpleeg het artikel "BRONNEN INSTELLEN" in het hoofdstuk "DE C 717 INSTELLEN" op de pagina "INSTELLEN".

5 SCHIJFLADE: Doe de SCHIJFLADE open en leg een dvd, cd of andere compatibele mediaschijf in de lade, met de afspelijzide aan de onderkant. Indien u de schijf verkeerdom plaatst (in het geval van een enkelzijdige schijf), verschijnt er een melding "NO DISC" (geen schijf) in zowel het hoofddisplay van de C 717 als op het scherm van de televisie/monitor.

6 OPEN/CLOSE: Druk op deze knop om de schijflade te openen of sluiten en meteen de interne dvd-speler te selecteren. Wanneer het apparaat stand-by staat, zal met deze knop ook meteen de C 717 aan worden gezet en gaat de schijflade open.

7 PLAY/PAUSE: Met deze dubbele-functietoets wordt tussen het starten en stoppen van het afspelen afgewisseld. Druk op deze knop om te schakelen tussen afspelen en pauzeren van een dvd, cd of andere compatibele mediaschijf. Druk hierop om het afspelen te starten of na het pauzeren te hervatten. Staat de schijflade open, druk dan op deze knop om de lade automatisch te sluiten en het afspelen te starten als er een schijf in zit.

Indien u tijdens het afspelen op deze toets drukt, wordt het afspelen tijdelijk onderbroken. De leeslens blijft echter op de huidige positie op het schijfje staan. Om het afspelen op precies hetzelfde punt als waar werd gestopt, te hervatten drukt u nogmaals op [PAUSE/PLAY].

8 STOP: Als u een mediaschijf afspelt, kunt u op deze knop drukken om het afspelen te stoppen of te onderbreken – "PRESS PLAY TO CONTINUE" (DRUK OP AFSPLEN ALS U VERDER WILT GAAN) of "STOP" wordt kort weergegeven in de OSD (On-Screen Display) en "RESUME" (HERVATTEN) in de VFD. Als u tijdens het afspelen herhaaldelijk op de knop [STOP] drukt, komt het afspelen van het schijfje geheel tot stilstand.

9 TIMER: Schakel met deze toets, in combinatie met de knop [SCROLL/PUSH/ENTER] (SCROLLEN/INDRUKKEN/INVOEREN) achtereenvolgens de volgende timer-standen in:

→ Time → Timer → SLEEP →

Zie ook "DE TIMER INSTELLEN" onder het kopje "Bediening".

BEDIENINGSELEMENTEN

VOORPANEEL

10 TONE/BALANCE: Wanneer u op deze knop drukt, kunt u in combinatie met de knop [SCROLL/PUSH/ENTER] achtereenvolgens de toon- en balans -instellingen regelen. Raadpleeg het artikel "BRONNEN INSTELLEN" in het hoofdstuk "DE C 717 INSTELLEN" op de pagina "INSTELLEN".

11 TUNER MODE (STAND TUNER): Selecteer in de stand AM of FM met deze toets, in combinatie met de knop [SCROLL/PUSH/ENTER] (SCROLLEN/INDRUKKEN/INVOEREN), "Preset Tune" (Voorkeuzezender afstemmen) of "Manual Tune" (Handmatig afstemmen). Raadpleeg ook het artikel op SCORE TUNER in het gedeelte NAAR AM/FM-RADIO LUISTEREN op de pagina BEDIENING.

12 VOLUME: Door naar rechts te draaien kiest u een hogere hoofd-volume-instelling; door naar links te draaien kiest u een lagere hoofd-volume-instelling. In het hoofddisplay wordt de instelling weergegeven in stappen van 01 tot en met 59. "VOLUME MIN" wordt getoond wanneer de volume-instelling op het laagste niveau staat en "VOLUME MAX" wanneer de volume-instelling op het hoogste niveau staat.

13 SCROLL/PUSH/ENTER

(SCROLLEN/INDRUKKEN/INVOEREN, [◀/▶]): Gebruik in de stand AM of FM en in combinatie met de toets [TUNER MODE] (STAND TUNER) deze knop voor het omhoog of omlaag doorlopen van opgeslagen voorkeuzezenders of het handmatig afstemmen op AM/FM frequenties.

Draai aan deze knop tijdens het afspelen van een disk als u tracks, hoofdstukken of bestanden UP/DOWN (OMHOOG/OMLAAG) wilt overslaan.

Stel met deze knop in combinatie met de toets [TIMER] de instellingen voor Time (Tijd), Timer of SLEEP (SLUIMER) in.

14 INFRAROODENSOR: Richt de afstandsbediening op de sensor van de afstandsbediening en druk op de knoppen. Stel de afstandsbediening niet bloot aan een krachtige lichtbron zoals direct zonlicht of directe verlichting. Anders kunt u mogelijk de C 717 niet bedienen met de afstandsbediening.

Afstand: Ongeveer 7 m (23 ft) vanaf de voorzijde van de sensor van de afstandsbediening

Hoek: Ongeveer 30 graden in elke richting van de voorzijde van de sensor van de afstandsbediening

15 Vacuum Fluorescent Display (VFD); HOOFDDISPLAY: Geeft visuele informatie over de belangrijke standen, instellingen en functies van het toestel, de status van de actuele bron, zoals CD-afspeeltijd en andere indicatoren.

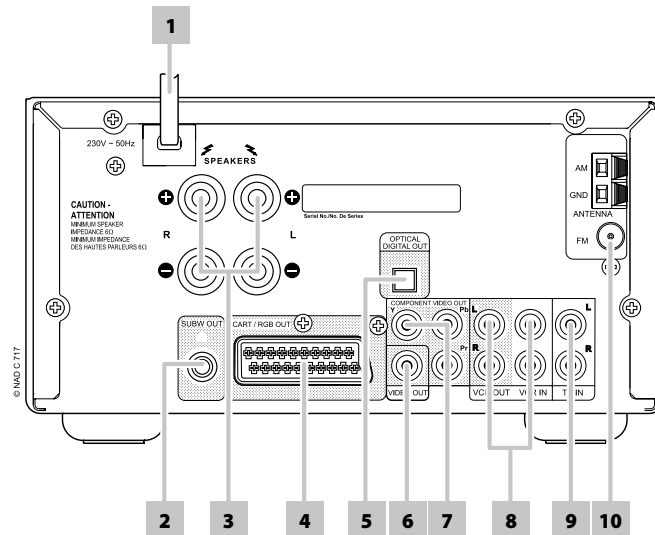

ATTENTIE!

Maak alle aansluitingen op uw C 717 terwijl de stekker nog niet in het stopcontact zit. U kunt het beste ook alle nevencomponenten uitschakelen of de stekker hiervan uit het stopcontact halen voordat u signaal- of voedingsaansluitingen aansluit.

- 1 AC-NETSNOER:** Steek de stekker van het netsnoer in een wandcontactdoos. Voordat de unit op de wandcontactdoos wordt aangesloten, moeten alle andere aansluitingen zijn gemaakt. Sluit de C 717 alleen aan op het voorgeschreven stopcontact, dat wil zeggen op 120V 60 Hz of 230V 50 Hz.
- 2 SUBW (SUBWOOFER) OUT:** Sluit deze uitgang aan op een actieve subwoofer (of een eindversterkerkanaal dat een passief systeem aanstuurt).
- 3 SPEAKERS:** Sluit de luidsprekers op de linker en rechter klem aan. Bij elke uitgang moeten de klemmen "+" (rood) en "-" (zwart) worden aangesloten op de overeenkomstige klemmen "+" en "-" van de luidspreker. Pas goed op dat er geen losse kabels overblijven of dat draden gekruist worden tussen luidsprekers of klemmen aan beide zijden.
- 5 OPTICAL DIGITAL OUT (DIGITALE UITGANG – OPTISCH):** Sluit de poort OPTICAL DIGITAL OUT aan op de bijbehorende digitale S/PDIF-ingang van een geschikt toestel, zoals een receiver, een computer-geluidskaart of andere digitale processoren.
- 6 VIDEO OUT (VIDEO-UITGANG):** Sluit deze aan op de video-ingang van een compatibele monitor/televisie, projector, A/V-receiver of andere digitale processoren via RCA-kabels van goede kwaliteit die speciaal zijn bedoeld voor videosignalen.
- 7 COMPONENT VIDEO OUT (COMPONENT VIDEO-UITGANG):** Sluit de uitgang "COMPONENT VIDEO OUT" van de C 717 aan op de component-video-ingang van een compatibele videomonitor/televisie. Zorg dat u de juiste aansluitingen Y, Cb/Pb, Cr/Pr aansluit op de overeenkomstige bronnen/ingangen. Ga niet alleen af op de kleurcodering van de aansluitingen, aangezien deze per merk kunnen verschillen. De route voor het uitgaande signaal van component-video ligt vast.

OPMERKINGEN

- Gebruik gevlochten kabel van minimaal AWG-waarde 16; speciale luidsprekerkabel is het best (neem contact op met de audiospecialist bij NAD). U kunt aansluitingen op de C 717 maken met banaanstekkers, met niet-beschermde kabel of pennen, door de plastic moer op de klem een stukje los te draaien, een goede en nette verbinding te maken en de moer weer zorgvuldig aan te draaien. Verklein het gevaar op kortsluiting door ervoor te zorgen dat u slechts 1 centimeter niet-beschermde draad of pen gebruikt voor het aansluiten.
- Deze unit levert een optimale geluidskwaliteit wanneer deze is aangesloten op luidsprekers met impedanties die binnen het bedrijfsbereik van de receiver vallen. Controleer of de luidsprekers een nominale waarde hebben van minimaal 6 Ohm per luidspreker.

- 4 SCART/RGB OUT:** Sluit de uitgang "SCART/RGB OUT" van de C 717 aan op de SCART/RGB-video-ingang van een compatibele videomonitor/televisie. Let erop dat de SCART/RGB-stekker correct wordt aangesloten. Zet in het menu Instellingen "VIDEO-UIT" op "RGB", zodat het videosignaal stabiel wordt doorgegeven naar SCART/RGB OUT.

OPMERKINGEN

- Zet in het menu Instellingen "VIDEO-UIT" op "COMPONENT", zodat het videosignaal stabiel wordt doorgegeven naar Component Video OUT.
- Via de aansluiting "COMPONENT VIDEO OUT" worden alleen de videosignalen van de interne dvd weergegeven.

- 8 VCR IN/OUT:** VCR kan worden gebruikt met opname-componenten zoals een cassette-deck. Sluit analoge stereo-audio van dergelijke broncomponenten aan op VCR IN van de C 717. Sluit VCR OUT van de C 717 aan op de opname-ingang van de broncomponenten. N.B. VCR kan vrij worden gebruikt voor componenten die alleen afspelen, in dat geval wordt er niets aangesloten op de OUT-aansluitingen.

OPMERKINGEN

- Zo is er ook geen uitgaand signaal op VIDEO OUT wanneer VCR de actieve bronningang is. Hierdoor wordt terugkoppeling via de opname-component voorkomen en zo wordt ook mogelijke beschadiging van uw luidsprekers voorkomen.
- VCR IN/OUT (VIDEORECORDER IN/UIT) is alleen voor het audiosignaal.

BEDIENINGSELEMENTEN

ACHTERPANEEL

- 9 TV:** Ingang voor extra ingangssignalen op lijnniveau, zoals een cd-speler, mini-disc-speler of het uitgangssignaal van een spanningsverhogende versterker voor een platenspeler. Gebruik een dubbele RCA-naar-RCA-kabel om de linker- en rechter-Audio uitgangen van de extra unit op deze ingang aan te sluiten.

OPMERKING

TV-ingang is alleen voor het audiosignaal.

- 10 FM, AM ANTENE-INGANG:** Sluit de geleverde FM-draadantenne aan op de FM-antenne-ingang. Verleng de draad. Experimenteer naar eigen inzicht met de plaatsing en richting van uw antenne totdat u het helderste signaal ontvangt met de minste achtergrondruis. Zet de antenne vast in de gewenste positie door middel van punaises of ander geschikt bevestigingsmateriaal.

De AM-lusantenne die wordt meegeleverd met de C 717 (of een geschikte vervanging) is nodig om AM te ontvangen. Open de klemhendel, plaats de draad, en zorg ervoor dat de kleurgecodeerde (wit en zwart) uiteinden van de draad overeenkomen met die op de klem. Sluit de hendel en controleer of de draad goed vastzit onder de hendel. De ontvangst kan veranderen door de antenne op een andere plaats te zetten; de beste resultaten worden meestal bij een verticale plaatsing verkregen. Indien de antenne dicht bij grote metalen voorwerpen (toestellen, radiatoren) wordt geplaatst, kan de ontvangst verslechteren. Dit is ook het geval wanneer de draad naar de lus wordt verlengd.

OPMERKING

Met een externe AM-antenne kan de ontvangst op lange afstand wezenlijk verbeteren; neem contact op met uw NAD-audiospecialist of een professionele antenne-installeur. Sluit alleen een lusantenne aan op de klem AM ANTENNA.

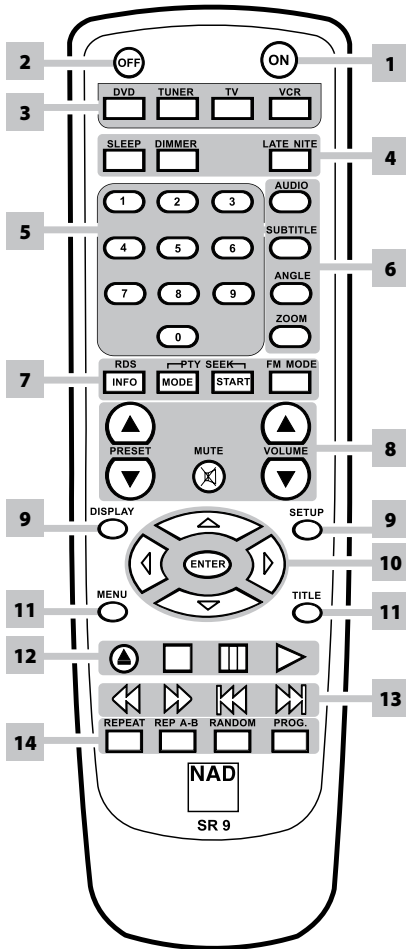

- 1 ON:** C 717 aanzetten.
- 2 OFF:** De C 717 uitschakelen.
- 3 APPARAATKEUZE:** Selecteer direct een Source-toestel (Bron) - [DVD], [TUNER], [TV] en [VCR].
- 4 SLEEP:** Sluimerstand-timer instellen.
DIMMER: Druk meerdere keren op deze toets om achtereenvolgens de helderheid van het hoofddisplay te verminderen of te herstellen.
LATE NIGHT: Maak zachte klanken in vergelijking luider terwijl piekwaarden van luide klanken wordt beperkt.
- 5 CIJFERTOETSSEN 0-9:** Direct invoeren van een track, bestand of opgeslagen nummer van een voorkeuzezender.
- 6 AUDIO:** Selecteert een audiotaal (dvd).
SUBTITLE: Selecteert een ondertitelingstaal.
ANGLE: Selecteert een dvd-camerahoek indien beschikbaar.
ZOOM: Vergroot het videobeeld.
- 7 RDS/INFO:** Toon RDS-display-opties.
PTY/MODE: Geef PTY-standen weer.
SEEK/START: Start PTY-zoeken.
FM MODE: Overschakelen tussen de stand FM stereo en FM Mono.
- 8 PRESET [▲/▼]:** Een hoger of lager opgeslagen voorkeuzeradiozender kiezen.
MUTE: Tijdelijk het geluid naar de luidsprekers en hoofdtelefoons OFF schakelen (UIT).
VOLUME [▲/▼]: Het volumeniveau aanpassen.
- 9 DISPLAY:** Toon OSD-informatie van de disk (On-screen Display) en andere display-informatie.
SETUP: Voor het openen of afsluiten van het instelmenu.
- 10 [▲/▼/◀/▶]:** Voor het selecteren van een item in het menu.
ENTER: Bevestigt de menuselectie.
- 11 MENU:** Opent het menu op een dvd-schijfje.
TITLE: Geeft het titelmenu van het schijfje weer, indien beschikbaar.
- 12 [▲]:** Voor het openen en sluiten van de schijflade.
[■]: Voor het stopzetten van het afspelen.
[||]: Pauzeert het afspelen tijdelijk.
[▶]: Hiermee wordt het afspelen gestart.
- 13 [◀◀/▶▶]:** Snel achteruit/vooruit zoeken.
[◀◀/▶▶|]: Ga naar het begin van het huidige of vorige nummer/bestand/ hoofdstuk; ga naar het volgende nummer/bestand/ hoofdstuk.
- 14 REPEAT:** Herhaal track, hoofdstuk, titel, bestand, mappen van de gehele disk.
RPT A-B: Herhalen van fragment.
RANDOM: Speelt tracks/bestanden in willekeurige volgorde af.
PROG: Programmeermodus in- of uitschakelen.

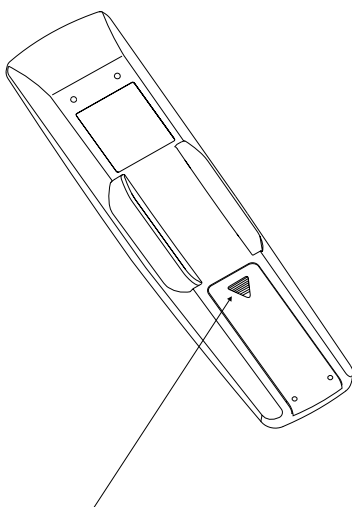

DE BATTERIJEN VERVANGEN

Druk het lipje in en trek het naar boven om het batterijluikje te verwijderen.

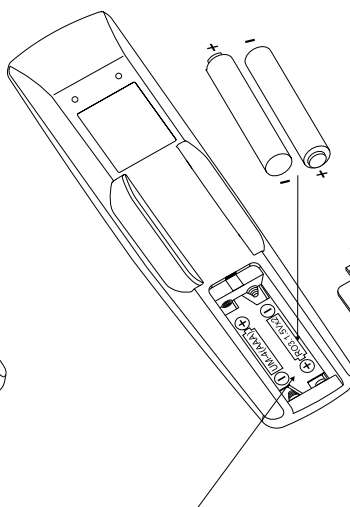

Plaats de batterijen in de opening. Breng ze op de juiste manier aan.

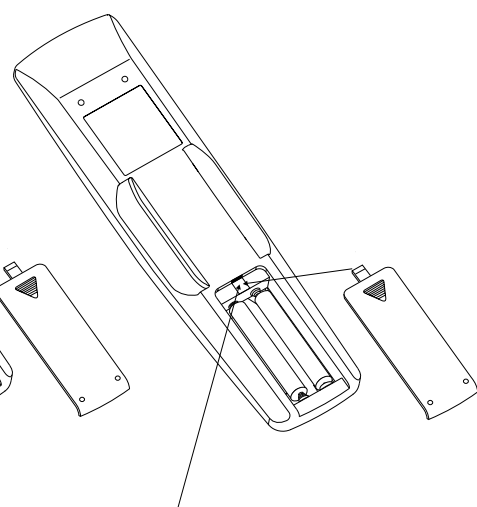

Plaats het klepje terug door de lipjes te lijnen met de openingen en ze erin te drukken. Druk het klepje op zijn plaats totdat u een klik hoort, wat betekent dat het vastzit.

INSTELLEN

DE C 717 INSTELLEN

OVER DE SCHERMDISPLAY

De C 717 biedt een duidelijk schermdisplay-“menu” voor de C 717. Dit menu verschijnt op de aangesloten videomonitor/televisie en is nodig tijdens het instellen van het apparaat (en is handig bij dagelijks gebruik), dus zorg ervoor dat u de monitor/televisie hebt aangesloten voordat u verder gaat met instellen.

MENU INSTELLINGEN WEERGEVEN

Druk op de toets [SETUP] op de SR 9-afstandsbediening om het schermmenu Instellingen te openen. Met behulp van de navigatietoetsen op de SR 9 kunt u verschillende menu's selecteren. Controleer, als het menu Instellingen niet verschijnt, uw video-aansluitingen.

NAVIGEREN DOOR HET SCHERM MENU INSTELLINGEN EN WIJZIGINGEN AANBRENGEN

U kunt als volgt met de SR 9-afstandsbediening door het schermmenu Instellingen navigeren:

- 1 Druk op de toetsen [▲/▼] om omhoog en omlaag te bewegen door de menuselectie.
- 2 Laat de toets [▲/▼] los als u bij een bepaald menu-item wilt stoppen.
- 3 Gebruik de toetsen [◀/▶] om de opties in een bepaald menu te selecteren.
- 4 Druk op [ENTER] als u de optie van uw keuze wilt selecteren en ga tegelijkertijd naar het volgende menu-item.
- 5 Druk op [SETUP] of [PLAY] als u het menu Setup wilt verlaten.

OPMERKING

Het menu SETUP (INSTALLATIE) OSD (On-Screen Display) is alleen toegankelijk in de stand DVD.

SCHERMDISPLAY MEDIASCHIJF WEERGEVEN

De algemene afspeelinformatie over een mediaschijf kunt u weergeven op het televisiescherm. Sommige items daarin kunt u wijzigen via het menu. Gebruik van het schermdisplay:

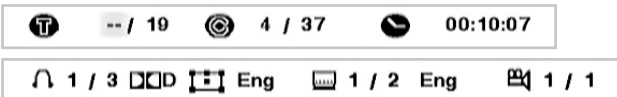

- 1 Druk tijdens het afspelen op [DISPLAY].
- 2 Druk op [◀/▶] om een item te selecteren. Het geselecteerde item wordt gemarkeerd.
- 3 Toets de nummertoes van uw keuze in en druk op [ENTER].

OPMERKINGEN

- De schermdisplayfunctie is mogelijk niet voor alle mediaschijven beschikbaar en is afhankelijk van het medium.
- Disk-OSD Weergeven geldt niet voor disks waarop alleen audio staat, zoals MP3-/WMA-/JPEG-bestanden, omdat deze al worden gepresenteerd in hun eigen menuschermen.
- Met de knop [DISPLAY] op het voorpaneel en de SR 9-afstandsbediening kunt u overschakelen tussen tijd/track/hoofdstukken en ondertitels/hoeken/audioconfiguratie (alleen dvd).
- Als u ongeveer 30 seconden lang geen knop indrukt, verdwijnt het schermdisplay weer.

BRONNEN SELECTEREN

U kunt de bron van uw keuze kiezen door de knop [SCROLL/PUSH/ENTER] te draaien en één van de volgende opties te selecteren:

Interne dvd → interne FM-tuner → interne AM-tuner → TV → VCR → terug naar interne dvd.

U kunt dezelfde bronnen ook rechtstreeks selecteren met behulp van de SR 9-afstandsbediening. Selecteer direct een Source-toestel (Bron) - [DVD], [TUNER], [VCR] en [TV]. U kunt overschakelen tussen de stand “AM” en “FM” door op de toets [TUNER] te drukken.

Wanneer u een andere bron kiest, laat de VFD de geselecteerde bron zien in de regel boven in het scherm.

VOLUME REGELEN

Naast de volumeknop kunt u ook de toetsen [VOLUME ▲/▼] op de afstandsbediening gebruiken om het volume van de C 717 voor alle kanalen te verhogen of verlagen. Door kort te drukken op de toetsen op de SR 9 kunt u het volume in stappen van 1 dB aanpassen. Als u de toetsen [VOLUME ▲/▼] ingedrukt houdt, zal het volumenniveau “doorlopend” wijzigen tot u de toets loslaat.

Aangezien opnamen een behoorlijk variërend gemiddeld geluidsniveau kunnen hebben, is er geen standaardregel voor een bepaald volumenniveau. Een waarde “VOLUME 20” kan bij de ene cd of dvd “net zo luid” klinken als een waarde “VOLUME 10” bij een andere.

Vanuit de stand-by-modus gaat de C 717 aan naar het hoofdgeluidsniveau dat als laatste was gebruikt; maar als de vorige instelling groter was dan “VOLUME 40”, zal de C 717 inschakelen bij “VOLUME 25”. Zo wordt voorkomen dat het geluid plotseling op zeer luid volume begint. Zo wordt voorkomen dat het geluid plotseling op zeer luid volume begint.

GELUID DEMPEN

Met de toets [MUTE] op de afstandsbediening dempt u het geluid op alle kanalen helemaal. “MUTE” (DEMPEN) wordt knipperend weergegeven in de VFD. Deze optie is altijd beschikbaar, welke bron of luistermodus er ook actief is.

OPMERKING

Wanneer u de hoofd-volumestand aanpast via de SR 9 of de knop op het voorpaneel wordt de functie Mute automatisch uitgeschakeld.

TOON- EN BALANSREGELING AANPASSEN

Wanneer u op deze knop drukt, kunt u in combinatie met de knop [SCROLL/PUSH/ENTER] achtereenvolgens de toon- en balansinstellingen regelen - "BASS", "TREBLE" en "BALANCE CENTER". Selecteer de functie die u wilt regelen en doe dat binnen 3 seconden, draai [SCROLL/PUSH/ENTER] naar rechts of naar links als u instellingen van het niveau wilt wijzigen.

HOGE TONEN EN LAGE TONEN

De lage- en hogetoonregelingen zijn alleen van invloed op de lage tonen en hoge tonen, zodat de kritieke middenfrequentie niet wordt gekleurd. De maximum- en minimumwaarden voor alle drie de toonregelniveaus zijn $\pm 10\text{dB}$.

BALANCE

Met de draaiknop BALANCE worden de relatieve niveaus van de linker- en rechterluidsprekers afgesteld. Op de BALANCE CENTER-urstand is het niveau naar de linker- en rechterkanalen gelijk. BALANCE (BALANS) kan op de volgende niveaus worden afgeregeld - "BALANCE R+1" tot "BALANCE R+6".

FABRIEKSINSTELLINGEN

Soms treden er vermogenspieken op of valt het vermogen even weg. Dit kan de functionaliteit van de unit op onverwachte wijze beïnvloeden. Met onderstaande procedure zet u de C 717 terug naar de fabrieksinstellingen.

- 1 Zet de C 717 uit (OFF) met een druk op de STANDBY-toets op het voorpaneel of de toets [OFF] van de SR 9 afstandsbediening.
- 2 Houd de toetsen [TUNER MODE] (STAND TUNER), [SOURCE] (BRON) en STANDBY op het voorpaneel langer dan twee seconden ingedrukt. De C 717 schakelt zichzelf weer ON (AAN). "SERVICE MODE" (STAND SERVICE) wordt weergegeven in de bovenste regel van de VFD en eronder vindt u bijzonderheden over het huidige softwareprogramma.
- 3 Houd de toets [TUNER MODE] (STAND TUNER) ingedrukt en laat de toets los zodra de VFD knippert. De C 717 schakelt zichzelf in de stand Standby. De C 717 is nu teruggezet naar de instellingen af-fabriek.

Let op: wanneer u de C 717 reset naar fabrieksinstellingen, worden alle voorinstellingen voor AM en FM verwijderd. De instellingen van de timer worden ook opnieuw gestart.

BEDIENING

DE INTERNE DVD-SPELER VAN DE C 717 GEBRUIKEN

U kunt de C 717 dvd-receiver bedienen via het voorpaneel of via de SR 9-afstandsbediening. Aangezien u de apparatuur in de meeste gevallen met de afstandsbediening zult bedienen, richten we ons daarop. Lees ook de paragraaf "BEDIENINGSELEMENTEN - VOORPANEEL".

REGIO-INFORMATIE

De interne dvd-speler van de C 717 is zo ontworpen en gemaakt, dat deze reageert op de regio-informatie die is opgenomen op een dvd-schijf. Als het regionummer dat op de dvd-schijf staat niet overeenkomt met het regionummer dat achter op de C 717 staat, kan de interne dvd-speler die schijf niet afspelen. Het schermdisplay geven een "Region Error" ("REGION Err" in het display-venster) wanneer er een incompatibele regioschijf is geplaatst.

DISKS DIE U KUNT AFSPLEN

De C 717 is een bijzonder veelzijdig afspelapparaat. De C 717 speelt DVD-Video, DVD±R, DVD±RW, VCD/SVCD met of zonder afspelregeling (Play Back Control; PBC), Audio CD en CD-R/CD-RW die audiotitels, DivX, MP3, WMA en JPEG-bestanden bevatten.

OPMERKING

*Buiten de bovenstaande schijfjes kunt u geen andere schijfjes afspelen. .
Doet u dit wel, dan kan de C 717 onherstelbaar worden beschadigd.*

SCHIJF PLAATSEN EN AFSPLEN

Er zijn schijfjes in twee verschillende formaten. Plaats het schijfje in de juiste geleider op de lade. Als het schijfje niet in de geleider zit, kan het beschadigd raken en het kan voorkomen dat de C 717 daardoor niet goed functioneert. Indien u de schijf verkeerd plaatst (in het geval van een enkelzijdige schijf), verschijnt er een melding "NO DISC" (geen schijf) in zowel het hoofddisplay van de C 717 als op het scherm van de televisie/monitor.

Hier volgen enkele belangrijke tips voor het laden van een schijf.

- Duw niet tegen de schijflade of trek er niet aan, terwijl de lade in beweging is. Als u dat doet, kan dat tot gevolg hebben dat de C 717 niet goed functioneert.
- Duw de schijflade niet omhoog en leg geen andere voorwerpen dan mediaschijven in de schijflade. Als u dat doet, kan dat tot gevolg hebben dat de C 717 niet goed functioneert.
- Houd uw vingers uit de buurt van de schijflade terwijl deze dichtgaat. Let er vooral goed op dat kinderen hun vingers niet tussen de lade steken, wanneer deze zich sluit, zij zouden zich kunnen bezeren.

Druk op de knop [PLAY ►]. De schijflade gaat automatisch dicht en het afspelen begint. De eerste track wordt afgespeeld als u een CD inlegt. Voor DVD of andere diskmedia kan het afspelen worden bediend via het menuscherm.

OPMERKINGEN

- U kunt PBC in- en uitschakelen via de toets [MENU] op de SR 9.
- Verplaats de C 717 niet tijdens het afspelen. Hierdoor kunnen de schijf en de C 717 beschadigd raken.

INFO OMTRENT DE WEERGAVE VAN HET -SYMBOOL

"" kan eventueel gedurende het gebruik op uw tv-scherm verschijnen. Dit wijst erop dat de functie die u hebt geselecteerd of probeert uit te voeren niet beschikbaar is voor die disk of dat bestand.

MENU INSTELLINGEN



In het menu Instellingen kunt u de bediening van de C 717 aanpassen. Als u de fabriekinstellingen niet geschikt genoeg vindt, zult u zelf met behulp van het menu Instellingen de C 717 moeten configureren.

Kijk voor het openen van het menu Instellingen en navigeren door dit menu hierboven bij "NAVIGEREN DOOR HET SCHERM MENU INSTELLINGEN EN WIJZIGINGEN AANBRENGEN". Het menu Instellingen is alleen beschikbaar in de stand DVD.

TV FORMAAT

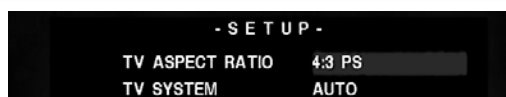

Selecteer bij TV FORMAAT een instelling van een beeldformaat die bij de aspect-verhouding van uw TV/beeldscherm past.

Selecteer deze optie wanneer u een standaard 4:3 televisie hebt aangesloten.

4:3 LB: Hiermee wordt een breed beeld weergegeven, met banden langs de boven- en onderrand van het scherm.

4:3 PS: Hiermee wordt automatisch het breedbeeld over het gehele scherm weergegeven en worden de delen bijgesneden die er niet op passen.

16:9: Selecteer deze optie wanneer u een 16:9 breedbeeldtelevisie hebt aangesloten.

TV SYSTEM

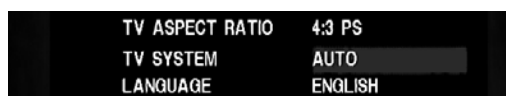

De instelling "AUTO" detecteert automatisch welk soort medium wordt afgespeeld, en geeft deze weer. De andere twee instellingen, "NTSC" en "PAL", kunnen worden geselecteerd om de uitgang van de C 717 naar het gewenste formaat te forceren. U kunt bijvoorbeeld een PAL-medium laden en dat weergeven in NTSC-formaat. En zo kunt u ook een NTSC-medium laden en dat weergeven in PAL-formaat.

Afhankelijk van het soort televisie selecteert u de signaalmodus waarop u uw mediaschijf wilt afspelen.

DE INTERNE DVD-SPELER VAN DE C 717 GEBRUIKEN

OSD-TAAL

TV SYSTEM	AUTO
LANGUAGE	ENGLISH
SUBTITLE	OFF

Selecteer een taal voor het menu Instellingen en het schermdisplay. De volgende talen zijn beschikbaar: Engels, Frans, Duits, Nederlands, Spaans, Italiaans, Russisch en Zweeds.

ONDERTITEL

TV SYSTEM	AUTO
LANGUAGE	ENGLISH
SUBTITLE	OFF
DOWN SAMPLING	OFF

Afhankelijk van de dvd zijn alleen de ondertitelingstalen beschikbaar die op de dvd-schijf zijn opgenomen. Als u een taal hebt gekozen, wordt dat de standaardinstelling, behalve als de dvd-schijf die instelling ongedaan maakt.

Kies Engels, Frans, Duits, Nederlands, Spaans, Italiaans, Russisch of Zweeds als gewenste taal voor de ondertiteling. Als u geen ondertiteling wilt tijdens het afspelen, selecteert u "UIT".

ONDERBEMONSTERING

SUBTITLE	OFF
DOWN SAMPLING	OFF
DIGITAL OUTPUT	BITSTREAM
PARENTAL LOCK	UNLOCK

Mediaschijven worden opgenomen bij een bepaalde sample-snelheid. Hoe hoger de sample-snelheid, hoe beter de geluidskwaliteit. Wanneer u "ONDERBEMONST" op "AAN" zet, kan de C 717 een LPCM-audiobron met een samplesnelheid hoger dan 48kHz down-samplen naar 48kHz. Laat deze instelling uit staan (UIT) om de oorspronkelijke sample-snelheid van de audiobron ongewijzigd te laten.

DIGITALE UITGANG

DOWN SAMPLING	OFF
DIGITAL OUTPUT	BITSTREAM
PARENTAL LOCK	UNLOCK
P-SCAN	OFF

Elke dvd heeft verschillende uitvoeropties voor audio. Stel de "DIGITALE UITGANG" in op basis van het soort audiosysteem dat u gebruikt.

BITSTREAM: Selecteer "BITSTREAM" als u de DIGITAL OUT-aansluiting van de C 717 op een versterker aansluit of op andere apparatuur met een Dolby Digital-, DTS- of MPEG-decoder.

PCM: Selecteer deze optie wanneer u het apparaat hebt aangesloten op een tweekanaals digitale stereoversterker. Dvd's die zijn gecodeerd in Dolby Digital of mpeg worden automatisch omlaag gemixt naar tweekanaals PCM-audio.

KINDERBEVEILIGING

(ALLEEN DISKS DIE GESCHIKT ZIJN VOOR NTSC)

DIGITAL OUTPUT	BITSTREAM
PARENTAL LOCK	UNLOCK
P-SCAN	OFF
SCREEN SAVER	ON

Sommige films bevatten scènes die mogelijk niet geschikt zijn voor kinderen. Veel van die mediaschijven bevatten informatie voor ouders, die betrekking heeft op de gehele schijf of op bepaalde scènes daarop. Films en scènes worden voorzien van een classificatie "NIVEAU 1" tot "NIVEAU 7" en "VOLWASSEN", afhankelijk van het land. Op sommige schijven worden als alternatief scènes aangeboden die wel geschikt zijn voor kinderen.

Met de optie kinderbeveiliging kunt u de toegang blokkeren tot scènes die een hogere classificatie hebben dan u invoert, zodat uw kinderen geen materiaal kunnen bekijken dat u niet geschikt vindt. U activeert de "KINDERBEVEILIG" als volgt:

- 1 Druk op [ENTER] vanuit de optie "ONTGRENDELEN".
- 2 De eerste keer dat u een toegangscode moet invoeren, voert u de fabrieksmatig ingestelde toegangscode 1234 in en drukt u op ENTER. Na het invoeren van de toegangscode gaat u automatisch naar "ONTGRENDELEN" of een andere huidige "NIVEAU __" instelling in het gedeelte "STATUS" (classificatie). Selecteer een classificatie van en druk op [ENTER].
- 3 Blader verder naar "KLAAR" als u klaar bent met het instellen van de "STATUS" of om het menu PASSWORD (toegangscode) te verlaten.

NIVEAU 1-7, VOLWASSEN

Classificatie één heeft de meeste beperkingen, en de minste.

ONTGRENDELEN

Als u ONTGRENDELEN selecteert, is de kinderbeveiliging niet actief en wordt de gehele mediaschijf afgespeeld.

WACHTWOORD

U kunt uw wachtwoord wijzigen door "WIJZIG WACHTW" (WIJZIGEN WACHTWOORD) te selecteren en druk op [ENTER]. Er wordt een nieuw menuvenster geopend, waar u uw bestaande wachtwoord moet invoeren bij WACHTWOORD. Voer daarna uw nieuwe toegangscode in bij "NIEUW WACHTW.", met de nummertoesen op de SR 9-afstandsbediening. Voer uw nieuwe wachtwoord ter controle nogmaals in bij "BEVESTIG WACHTW.".

PASSWORD	----
RATING	UNLOCK
PASSWORD CHANGE	OFF

PASSWORD	----
NEW PASSWORD	----
CONFIRM PASSWORD	----

OPMERKINGEN

- Als u een classificatie instelt voor de speler, worden alle scènes op een mediaschijf van die classificatie of lager afgespeeld. Scènes met een hogere classificatie worden niet afgespeeld, behalve als er een alternatieve scène beschikbaar is op de schijf. Deze alternatieve scène moet dan wel een lagere classificatie hebben. Als er geen geschikt alternatief is gevonden, stopt het afspelen. U moet dan de 4-cijferige wachtwoord invoeren om de mediaschijf af te spelen.
- Bent u uw toegangscode vergeten, reset de C 717 dan naar de fabrieksinstellingen (zie "FABRIEKINSTELLINGEN" onder het kopje "INSTELLEN - DE C 717 INSTELLEN").

BEDIENING

DE INTERNE DVD-SPELER VAN DE C 717 GEBRUIKEN

P-SCAN

DIGITAL OUTPUT	BITSTREAM
PARENTAL LOCK	UNLOCK
P-SCAN	OFF
SCREEN SAVER	ON

Als u een high-definition of "digital ready" televisie hebt, kunt u gebruikmaken van progressief scannen op de C 717, voor de hoogst mogelijke videoresolutie.

- 1 U schakelt het progressief scannen in door eerst "VIDEO-UIT" (zie "VIDEO-UITGANG" hieronder) op "COMPONENT" in te stellen.
- 2 Selecteer dan in het menu "P-SCAN" de instelling "AAN" om het progressief scannen in te schakelen.
- 3 Selecteer "UIT" om de normale Component Video-uitgang te behouden.

SCHERMBEVEILIGING

P-SCAN	OFF
SCREEN SAVER	ON
VIDEO OUT	COMPONENT
DIVX CODE	DISPLAY

Wanneer u "SCHERMBEVEILIG." op "AAN" zet, wordt er een schermbeveiliging in de vorm van een NAD-logo weergegeven op het scherm wanneer u de interne dvd-speler van de C 717 ongeveer een kwartier in de Stop- of Pauze-modus laat staan. Als de schermbeveiliging nog dertig minuten actief blijft, schakelt de C 717 zichzelf daarna automatisch uit.

VIDEO-UITGANG

SCREEN SAVER	ON
VIDEO OUT	COMPONENT
DIVX CODE	DISPLAY

Selecteer "Component" of "RGB" als medium voor het uitgaand videosignaal van uw keuze. Controleer of de juiste video-uitgang van de C 717 is aangesloten op de bijbehorende video-ingang van uw TV/beeldscherm.

OPMERKINGEN

- Als u "RGB" hebt geselecteerd, wordt er geen component video uitgegeven.
- Via de aansluiting "COMPONENT VIDEO OUT" worden alleen de videosignalen van de interne dvd weergegeven.

DIVX CODE

SCREEN SAVER	ON
VIDEO OUT	COMPONENT
DIVX CODE	DISPLAY

DivX is de naam van een revolutionaire nieuwe video-codec, gebaseerd op de nieuwe MPEG-4 compressiestandaard voor beeld. U kunt DivX-schijven afspelen met de interne dvd-speler van de C 717. De registratiecode die u nodig hebt voor de VOD (Video-On- Demand) dienst, kunt u weergeven door op de knop "DISPLAY" te drukken. U kunt DivX-schijven afspelen met de interne dvd-speler van de C 717. De registratiecode die u nodig hebt voor de VOD (Video-On- Demand) dienst, kunt u weergeven door op de knop "DISPLAY" te drukken.



DE INTERNE DVD-SPELER VAN DE C 717 GEBRUIKEN – FUNCTIES

Afhankelijk van het medium biedt de interne dvd-speler van de C 717 nog de volgende andere basisfuncties. Selecteer de instelling "DVD" middels de SR 9-afstandsbediening voordat u verder gaat naar deze specifieke functie.

TITEL- EN MENU TOETSEN

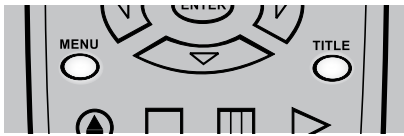

Allebei deze toetsen vindt u alleen terug op de SR 9-afstandsbediening. De toetsen "TITLE" en "MENU" gebruikt u om op het scherm de titels en menu's weer te geven van de dvd of andere geschikte mediaschijf. Sommige filmschijven kunnen twee of meer titels bevatten. Als er op de schijf een titelmenu is opgenomen, kunt u met "TITLE" de gewenste filmtitel selecteren (De precieze bediening hangt af van de gebruikte mediaschijf)

Druk op "TITLE" om een lijst van titels op de mediaschijf weer te geven. Afhankelijk van de schijfopname wordt het afspelen als u nogmaals op "TITLE" drukt, hervat vanaf de scène waarbij u de eerste keer op "TITLE" drukte.

Druk op [ENTER], [▶] of de nummertoes(en) om de gewenste titel te selecteren. De geselecteerde titel wordt nu afgespeeld.

Sommige dvd's hebben unieke menustructuren, die dvd-menu's worden genoemd. Dvd's waarop bijvoorbeeld een complexe inhoud is opgenomen, bevatten gidsmenu's. Dvd's met verschillende talen bevatten menu's voor audiotaal en ondertitelingstaal.

Druk tijdens het afspelen op de knop "MENU"; het op de schijf beschikbare dvd-menu wordt nu weergegeven. Als u nogmaals op "MENU" drukt, wordt het afspelen hervat vanaf de scène waarbij u voor het eerst op MENU drukte.

RANDOM (AFSPELEN IN WILLEKEURIGE VOLGORDE)

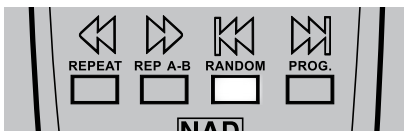

Druk tijdens het afspelen op de toets RANDOM (willekeurig) van de afstandsbediening. Er verschijnt kort een melding "WILLEKEURIGE VOLGORDE AAN" op het televisiescherm. Een bijbehorend "CD/Random Play" (CD/Afspelen in willekeurige volgorde) wordt weergegeven in de bovenste regel van de VFD. Wanneer u drukt op [◀▶] wordt automatisch begonnen met afspelen in een willekeurige volgorde. Druk nogmaals op RANDOM om terug te keren naar normaal afspelen.

REPEAT (HERHALEN)

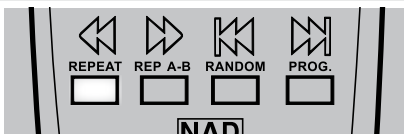

Om een bepaalde track of hoofdstuk nogmaals af te spelen, drukt u eenmaal op de toets [REPEAT] op de afstandsbediening. Als u twee keer op de toets REPEAT drukt, worden alle tracks, mappen of titels herhaald. U schakelt deze modus weer uit door nog een derde keer op REPEAT te drukken. U schakelt deze modus weer uit door nog een derde keer op [REPEAT] te drukken

RPT A-B (HERHALEN A-B)

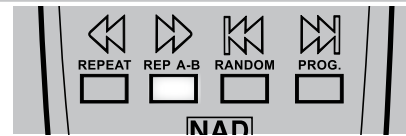

Als u een bepaald gedeelte van de mediaschijf wilt herhalen, gaat u als volgt te werk:

- 1 Druk bij het gewenste startpunt op de toets [RPT A-B]. Er verschijnt kort een melding "A-B INSTELLING A" op het televisiescherm.
- 2 Druk bij het gewenste eindpunt nogmaals op de toets [RPT A-B]. Er verschijnt kort een melding "A-B INSTELLING B" op het televisiescherm. De gewenste delen worden herhaald.
- 3 Druk nogmaals op de toets [RPT A-B] om het herhalen te stoppen. Er verschijnt kort een melding "A-B GEANNULEERD" op het televisiescherm.

SLEEP (SLUIMER)

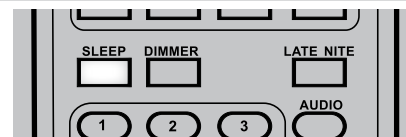

De timer voor de sluimer stand schakelt de C 717 na een vooraf aantal ingestelde minuten automatisch over op standby. Wanneer [SLEEP] (SLUIMER) wordt ingedrukt, neemt de helderheid van de VFD af.

- 1 De inschakelvertraging voor de slaapstand kan worden gewijzigd door tweemaal op de toets SLEEP op de SR 9 te drukken: de eerste keer om de slaaptijdverhogingsstappen te tonen en de tweede keer om de slaaptijdverhogingsstap te wijzigen. De sluimertijd neemt toe en een pictogram "SLEEP" (SLUIMER) wordt in de VFD weergegeven. Iedere keer wanneer er vervolgens op de toets wordt gedrukt, wordt de slaaptijd in stappen van 30 minuten verhoogd (minimum "SLEEP -30" en maximum SLEEP -120").
- 2 U kunt de sluimerstand annuleren door de toets [SLEEP] van de SR 9 te blijven indrukken tot voorbij "SLEEP -120" of wanneer de normale helderheid van de VFD is hersteld. Ook wanneer de C 717 met de toets OFF op de SR 9 of de toets Standby op de C 717 naar standby wordt geschakeld, wordt de slaapfunctie geannuleerd.

ZOOM (ZOOMEN)

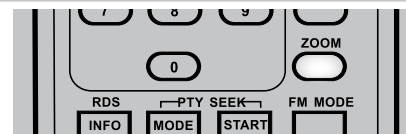

Met de ZOOM-functie kunt u het beeld uitvergroten. Druk tijdens het afspelen of de beeld-voor-beeld weergave op ZOOM om de zoomfunctie te activeren. Afhankelijk van het medium verandert bij elke druk op de ZOOM-toets het televisiescherm, in de volgende volgorde: ZOOMEN X 2, ZOOMEN X 4, ZOOMEN X 16 en ZOOMEN X 32. Met de toetsen [▲/▼/◀/▶] op de afstandsbediening kunt u bewegen door het ingezoomde beeld. Druk herhaaldelijk op ZOOM tot "ZOOMEN UIT" verschijnt om het normaal afspelen te hervatten.

OPMERKING

Bij sommige dvd's kunt u niet inzoomen.

BEDIENING

DE INTERNE DVD-SPELER VAN DE C 717 GEBRUIKEN – FUNCTIES

LATE NIGHT (AFSPELEN BIJ NACHT)

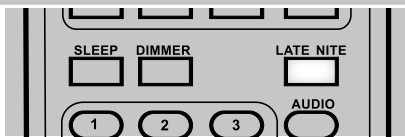

Met de Night listening-modus kunnen zachte geluiden relatief luider worden afgespeeld en wordt de piekgeluidssterkte van harde geluiden afgezwakt. Deze functie is handig wanneer u laat op de avond uw favoriete actiefilm afspeelt, zodat u anderen niet stoort. U kunt overschakelen tussen de stand "NIGHT ON" en "NIGHT OFF" door op de toets [LATE NIGHT] te drukken.

NIGHT ON: De instelling "NIGHT ON" is het beste voor laat op de avond of andere momenten waarop u de beste verstaanbaarheid van dialogen wilt behouden terwijl u toch het algehele volumeniveau verlaagt. Dit is alleen van toepassing voor Dolby Digital-soundtracks.

NIGHT OFF: Om het volledige dynamische bereik te behouden, zet u op "NIGHT OFF".

AFSPELEN STILSTAAND BEELD EN BEELD-VOOR-BEELD

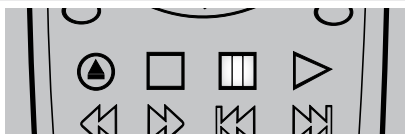

Druk tijdens het afspelen op de afstandsbediening op de knop [PLAY/PAUSE] op het voorpaneel. U kunt de weergave beeld-voor-beeld laten verdergaan door herhaaldelijk op de toets [▶▶] te drukken. Druk op [PLAY] om de modus beeld-voor-beeld te verlaten.

PROGRAMMEREN

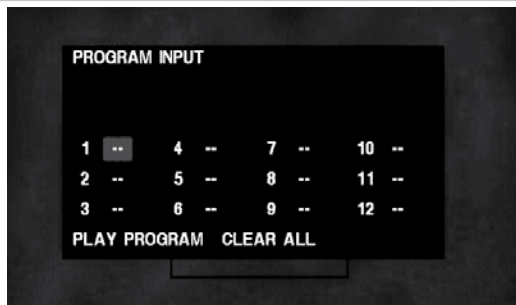

Met de programmeerfunctie kunt u favoriete tracks van elke mediaschijf in het geheugen van de C 717 opslaan. Voor het programmeren van een reeks tracks moet de C 717 in de Stopmodus staan. U programmeert de reeks als volgt:

- 1 Druk op de toets [PROGRAM] op de afstandsbediening om de programmeermodus in te schakelen. Er verschijnt een menu "PROGRAM INPUT" (programma invoeren).
- 2 Voer met de nummertoeets de gewenste track in het programma in. Druk op de toets [▲/▼/◀/▶] om omhoog en omlaag te bewegen door de reeks en tegelijkertijd de ingevoerde track op te slaan. Als u de geprogrammeerde tracks wilt bewerken, keert u terug naar het programmanummer en voert u het tracknummer van uw keuze opnieuw in. Blader omlaag naar "ALLES WISSEN" om de hele programmeerreeks ongedaan te maken.
- 3 U kunt maximaal 12 tracks opslaan in een programmeerreeks. Druk op de toets [PLAY] of blader omlaag naar "PROGR-SPELEN" om de programmeerreeks te starten. De bovenste regel van de VFD geeft tijdens de weergave van het programma "CD/Program" (CD/Programma) weer.

OPMERKING

Het programmeren van MP3/WMA-bestanden wordt niet ondersteund door de C 717.

MP3/WMA AFSPELEN

Met de C 717 kunt u opnames in mp3-/wma-indeling afspelen op cd-r of cd-rw, en mediaschijven met jpeg-bestanden bekijken. Op één mediaschijf mogen verschillende bestandstypen staan.

- 1 Leg de mediaschijf in de schijflade. In het schermdisplay verschijnt een lijst van mappen of bestanden. Met de toetsen [▲/▼/◀/▶] op de afstandsbediening bladert u door de mappen of bestanden. U moet in stop-modus staan om de mappen aan de linkerzijde van het menuvenster te kunnen openen.
- 2 Druk bij het bestand van uw keuze op [ENTER] of [PLAY] (AFSPELEN) als u het afspelen wilt starten.

Wanneer informatie over de Song (Nummer), Album, Genre, Artist (Artiest), Year (Jaar) en Comment (Commentaar) beschikbaar is, wordt deze weergegeven in het onderste gedeelte van het scherm.

AFSPELEN IN WILLEKEURIGE VOLGORDE

Druk op de toets [RANDOM] op de afstandsbediening om de toepasselijke bestandstypen in willekeurige volgorde af te spelen. Druk herhaaldelijk op de toets [REPEAT] tot "FOLDER REPEAT" (MAP HERHALEN) in de OSD (On-screen Display) verschijnt, als u het in willekeurige volgorde afspelen van alle beschikbare MP3/WMA-bestanden of mappen wilt starten. Start daarna het afspelen in willekeurige volgorde met een druk op [RANDOM] en [▶].

RANDOM afspelen voor JPEG- bestanden geldt alleen voor beschikbare JPEG-bestanden en omvat niet MP3/WMA en vice-versa.

REPEAT (HERHALEN)

Druk meerdere keren op de toets [REPEAT] op de afstandsbediening om een enkel bestand, map of de gehele mappenlijst te herhalen, of schakel "HERHALEN UIT". De herhaalmodus wordt weergegeven in het schermdisplay en op het hoofddisplay.

BEELD DRAAIEN

Druk tijdens de weergave van een beeld op de toetsen [▲/▼/◀/▶] om het beeld "90 Deg" (90 graden), "180 Deg" (180 graden) "270 Deg" (270 graden) te draaien, of terug te gaan naar "Original" (oorspronkelijke normale positie).



DIVX-WEERGAVE

U kunt met deze speler DivX-disks afspelen.

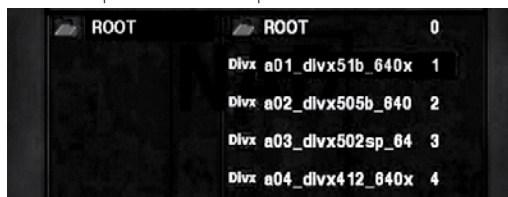

- 1 Voer een schijfje in en sluit de lade. In het schermdisplay verschijnt een lijst van mappen of bestanden.
- 2 Met de toetsen [▲/▼] op de afstandsbediening bladert u door de mappen of bestanden.
- 3 Druk bij het bestand van uw keuze op [ENTER] of [PLAY] als u het afspelen wilt starten.

TIMER-BEDIENING ACTIVEREN

Met de TIMER-knop op de SR 9 afstandsbediening kunt u een aantal timerstanden activeren. Doorloop vervolgens met [TIMER] de volgende standen:



Raadpleeg de VFD wanneer u de standen Time (Tijd), Timer en SLEEP (SLUIMER) instelt.

DE KLOK GELIJKZETTEN

1 Doorloop vervolgens met [TIMER] de volgende standen:



- 2 Druk in de stand "Time" (Tijd) op de knop [SCROLL/PUSH/ENTER] (SCROLLEN/INDRUKKEN/INVOEREN) - "uur" waarde knippert. Stel het actuele uur in door de knop [SCROLL/PUSH/ENTER] te draaien.
- 3 Druk opnieuw de knop [SCROLL/PUSH/ENTER] in - "minuten"-waarde knippert. Stel het actuele minuten in door de knop [SCROLL/PUSH/ENTER] te draaien. Druk de knop [SCROLL/PUSH/ENTER] in - zowel het ingestelde "uur" als de ingestelde "minuten" knipperen.
- 4 Bevestig met een druk op de knop [SCROLL/PUSH/ENTER] de instelling van de "Time" (Tijd) en sluit de stand voor het instellen van de "Time" (Tijd) af.

OPMERKINGEN

- De C 717 gebruikt de 24-uurs-aanduiding.
- Wanneer 1 minuut lang geen actie wordt ondernomen, wordt de stand voor het aanpassen van de tijd uitgeschakeld.
- U kunt de stand voor het instellen van de tijd uitschakelen door [STOP] te drukken.

DE AAN/UIT-TIMER INSTELLEN

Zet de klok op tijd voordat u de timer instelt.

- 1 Druk op de toets [TIMER] totdat "Timer" wordt weergegeven in de display. Druk de knop [SCROLL/PUSH/ENTER] in - "Timer Off" (Timer Uit) wordt weergegeven.
- 2 Schakel over naar "Timer On" (Timer Aan) door de knop [SCROLL/PUSH/ENTER] te draaien. Druk opnieuw de knop [SCROLL/PUSH/ENTER] in - "uur" waarde knippert.
- 3 Stel het actuele uur in door de knop [SCROLL/PUSH/ENTER] te draaien.
- 4 Druk opnieuw de knop [SCROLL/PUSH/ENTER] in - "minuten"-waarde knippert. Stel het actuele minuten in door de knop [SCROLL/PUSH/ENTER] te draaien.
- 5 Druk de knop [SCROLL/PUSH/ENTER] in - "SOURCE DVD" (BRON DVD) verschijnt in de VFD.
- 6 Maak een keuze tussen "Source DVD" (Bron DVD) en "Source TUNER" (Bron TUNER) door de knop [SCROLL/PUSH/ENTER] te draaien. De C 717 ontwaakt uit de stand Standby in de stand DVD of TUNER afhankelijk van welke standaard-Bron is geselecteerd.
- 7 Druk de knop [SCROLL/PUSH/ENTER] in - "Timer Off" (Timer Uit) verschijnt in de VFD. De instelling "Timer Off" (Timer Uit) kan voor maximaal 90 minuten worden ingesteld.
- 8 Stel het actuele minuten in door de knop [SCROLL/PUSH/ENTER] te draaien.
- 9 Bevestig met een druk op de knop [SCROLL/PUSH/ENTER] de instelling van de "Timer" en sluit de stand voor het instellen van de "Timer" af.

Er gaat een timer-LED (rood "wijzerplaat"-pictogram) in de display branden.

DE SLUIMER-TIMER INSTELLEN

Zet de klok op tijd voordat u de timer instelt.

- 1 Druk op de toets [TIMER] totdat "SLEEP 00" (de standaardinstelling) wordt weergegeven in de display.
- 2 Verleng de tijd van de sluimertijd door de knop [SCROLL/PUSH/ENTER] te draaien. Bij iedere klik die u bij het draaien van de knop [SCROLL/PUSH/ENTER] hoort, neemt de sluimertijd in stappen van 5 minuten toe van "SLEEP -00" minuten tot "SLEEP -60" minuten. Vanaf de instelling "SLEEP -60" neemt de sluimertijd toe in stappen van 10 minuten. De Sluimertijd kan worden afgesteld op maximaal "SLEEP - 240".
- 3 Bevestig met een druk op de knop [SCROLL/PUSH/ENTER] de instelling van de "SLEEP" en sluit de stand voor het instellen van de "SLEEP" af. Een bijbehorend pictogram "SLEEP" licht op in de VFD

Wanneer de sluimerstand [SLEEP] wordt ingeschakeld, neemt de helderheid van de VFD af. U kunt de normale helderheid van de VFD laten terugkeren door de knop [SCROLL/PUSH/ENTER] verder te draaien naar "SLEEP -00".

BEDIENING

NAAR AM/FM-RADIO LUISTEREN

De interne AM-/FM-tuner van de C 717 levert geluid van zeer hoge kwaliteit van radiozenders. De ontvangst en de geluidskwaliteit zijn wel altijd in bepaalde mate afhankelijk van de gebruikte antenne(s), en ook van de afstand tot de bron van de uitzending, de geografie en de weersomstandigheden.

AM/FM SELECTEREN

Druk herhaaldelijk op de knop [SOURCE] tot u de stand AM/FM bereikt. Wanneer u de toets [TUNER] gebruikt, selecteer dan met de toets [TUNER] de AM- of FM-band.

OVER ANTENNES

Sluit de geleverde FM-draadantenne aan op de FM-antenne-ingang. Verleng de draad. Experimenteer naar eigen inzicht met de plaatsing en richting van uw antenne totdat u het helderste signaal ontvangt met de minste achtergrondruis. Zet de antenne vast in de gewenste positie door middel van punaises of ander geschikt bevestigingsmateriaal. In gebieden waar de FM-band slecht te ontvangen is, kan een buitenantenne de kwaliteit van het geluid sterk verbeteren. Indien u graag naar de radio luistert, dan kan het de moeite waard zijn de hulp van een professionele antenne-installeur in te roepen om uw systeem te optimaliseren.

De bijgeleverde AM-lusantenne geeft gewoonlijk een goede ontvangst. Een buitenantenne voor het AM-bereik kan de ontvangst echter sterk verbeteren. Vraag advies aan een deskundige op het gebied van antennes als u meer informatie wenst.

LUSANTENNE MONTEREN



- 1 Draai het buitenste frame van de antenne.
- 2 Plaats de onderrand van het buitenste frame in de groef in de staander.
- 3 Trek het antennesnoer naar buiten.

STAND TUNER

Druk op de knop [TUNER MODE] (STAND TUNER) op het voorpaneel totdat de bovenste display "Manual tune" (Handmatig afstemmen) of "Preset tune" (Voorkeuzezender afstemmen) weergeeft. Selecteer "Manual tune" (Handmatig afstemmen) of "Preset tune" (Voorkeuzezender afstemmen) door de toets [TUNER MODE] los te laten. Draai onmiddellijk de knop [SCROLL/PUSH/ENTER] met verwijzing naar het volgende;

HANDMATIG AFSTEMMEN

Draai even de knop [SCROLL/PUSH/ENTER] als u een hogere of lagere AM- of FM-frequentie wilt kiezen. Stop met draaien wanneer u de zender van uw keuze hebt gevonden. U kunt de knop [SCROLL/PUSH/ENTER] ook snel draaien en loslaten - de tuner van de C 717 stopt bij het volgende signaal dat sterk genoeg is.

VOORKEUZEZENDER AFSTEMMEN

Gebruik de knoppen [SCROLL/PUSH/ENTER] op het voorpaneel om door de voorinstellingen te bladeren. De toetsen [PRESET ▲/▼] op de afstandsbediening werken net zo. Lege voorinstellingen worden tijdens het afstemmen op voorinstellingen overgeslagen.

FM MODUS SELECTEREN

De toetsen [FM MODE] op de afstandsbediening heeft twee functies. In de normale stand worden de symbolen "STEREO" en "TUNED" in het hoofddisplay verlicht. U kunt alleen luisteren naar zenders met een sterk signaal, en de ruis tussen de zenders wordt gedempt.

Wanneer u nogmaals op de knop [FM MODE] drukt (Het pictogram "STEREO" gaat uit; alleen "TUNED" brandt) kunt u ook verre en mogelijk ruisgevende zenders ontvangen. Ruis wordt onderdrukt als het signaalniveau van de FM-zender lager is dan de FM-stereodrempel (aangezien er bij mono FM altijd minder sprake is van ruis), hoewel hierbij wel het stereo-effect wordt uitgeschakeld.

VOORINSTELLINGEN VAN DE RADIO INSTELLEN

De C 717 kan tot 60 van uw favoriete radiozenders opslaan (30 FM-zenders en 30 AM-zenders), zodat u deze gemakkelijk weer kunt oproepen.

HANDMATIGE VOORKEUZE

- 1 Door op de toets [TUNER] van de SR 9 te drukken selecteert u de AM- of FM-band.
- 2 U slaat een radio-voorkeuzestation op door eerst op de frequentie van uw keuze af te stemmen (zie hierboven) en vervolgens op de toets [SCROLL/PUSH/ENTER]. Het volgende beschikbare nummer van een voorkeuzezender, bijvoorbeeld, "11", begint te knippen. Voer met behulp van de knoppen van het Direct-Entry numerieke toetsenblok het nummer van het voorkeuzestation van uw keuze in. Bijvoorbeeld, als u het nummer van Voorkeuzestation "1" wilt invoeren, drukt u op "0" en daarna op "1". N.B. als u het cijfer "0" als eerste intoetst, knippert "0_" ten teken dat van u wordt verwacht dat u een tweede cijfer intoetst. Wanneer u het tweede cijfer intoetst (d.w.z., nummer "1"), houdt "01" op met knippen. Dit duidt aan dat de eerste programma-invoer is voltooid. U kunt ook de knop [SCROLL/PUSH/ENTER] indrukken als u de gewenste frequentie op het weergegeven beschikbare nummer van de voorkeuzezender wilt opslaan.
- 3 Herhaal de stappen 1 en 2, u kunt tot 30 FM- en 30 AM-stations opslaan.

OPMERKINGEN

- In plaats van met de numerieke toetsen van de SR 9 kunt u met de knop [SCROLL/PUSH/ENTER] de toewijzing van het nummer van de voorkeuzezender van uw keuze selecteren.
- U kunt een nieuw station direct invoeren op de plaats van een bestaand geprogrammeerd voorkeuzestation in het geheugen. Het nieuwe station overschrijft alle gegevens die eerder op dat nummer voorkeuzestation zijn opgeslagen.

AUTOMATISCHE VOORKEUZE

Voorinstelde radiozenders kunnen ook automatisch voor de hele FM-bandbreedte (of AM-bandbreedte) worden geprogrammeerd.

- 1 Door op de toets [TUNER] van de SR 9 te drukken selecteert u de AM- of FM-band.
- 2 Houd de knop [SCROLL/PUSH/ENTER] ingedrukt. Laat [SCROLL/PUSH/ENTER] los wanneer de AM- of FM-frequentie snel begint te bewegen of te veranderen. Tot 30 van de FM-stations (of 30 AM-stations) die het best worden ontvangen, worden automatisch opgeslagen.

EEN VOORKEUZEZESTATION WISSEN

- 1 Selecteer het voorkeuzenummer dat u wilt wissen.
- 2 Druk de knop [STOP] in - de huidige opgeslagen voorkeuze-instelling wordt gewist.

Het Radiovoorkeuzestation kan alleen worden gewist met de knoppen op het voorpaneel.

RDS-WERKING

Radio Data System (RDS) verzend herkenningstekens van radiostations netwerk-informatie, programmatypen van stations, tekstberichten over het station of bijzonderheden van een muziekselectie en de tijd.

Niet iedere FM-zender biedt echter RDS aan in het uitzendingsignaal. In de meeste gebieden zult u een of meerdere zenders met RDS vinden, maar het is natuurlijk altijd mogelijk dat uw favoriete zenders geen RDS-gegevens uitzenden.

OPTIES RDS-STAND

Wanneer u op een FM-uitzending afstemt die geschikt is voor RDS, gaat er een "RDS"-pictogram branden in de display van de C 717.

Als u herhaaldelijk [RDS/INFO] indrukt, wordt het volgende weergegeven:

PROGRAM SERVICE

"Program Service" knippert ongeveer 3 seconden en vervolgens wordt de naam van de programmaservice of de naam van een station weergegeven. "P S", wat staat voor "Program Service", wordt weergegeven links boven in de display. Als er geen gegevens over de programma-service beschikbaar zijn, wordt de frequentie weergegeven.

RDS PROGRAM TYPE

Met behulp van Program Type (PTY) kunnen gebruikers gelijksoortige programmeringen zoeken op genre. Het Programmatype verschijnt na 3 seconden. Ondertussen knippert het woord "RDS PROGRAM TYPE" op de display. De Programmatype wordt dan weergegeven, als die beschikbaar is. "PTY", wat staat voor "Program Type", wordt weergegeven links boven in de display. Zie onderstaande hoofdstuk over "PROGRAM TYPE (PTY)" voor meer om informatie over RDS Program Type.

RDS RADIO TEXT

Er wordt in de display een Radio Text-bericht getoond dat speciale informatie van het RDS-station bevat. Het tekstbericht verschijnt na 3 seconden. Ondertussen knippert het woord "RDS RADIO TEXT" op de display. De Radio Text wordt dan weergegeven, als die beschikbaar is. "R T", wat staat voor "Radio Text", wordt weergegeven links boven in de display. Als er geen Radiotekst beschikbaar is, geeft de display de Programmaservice weer.

RDS CLOCK TIME

De juiste tijd CLOCK TIME zoals die door de radiozender wordt uitgezonden. Het duurt 3 à 5 seconden alvorens de tijd verschijnt. Ondertussen knippert het woord RDS CLOCK TIME op de display. De tijd wordt dan weergegeven, als die beschikbaar is. Let wel dat de precisie van het tijdsbericht door de radiozender wordt bepaald, en niet door de C 717 Tuner. "C T", wat staat voor "Clock Time", wordt weergegeven links boven in de display. Als er geen gegevens over de tijd worden verstrekt, wordt "00:00" weergegeven.

PROGRAM TYPE (PTY)

Een belangrijk voordeel van RDS is dat uitzendingen kunnen worden gecodeerd met PTY-codes (PTY - Program Type) die een aanduiding geven van het type materiaal dat wordt uitgezonden.

- 1 Door op de knop [SOURCE] te drukken selecteert u de FM-band.
- 2 Druk op de toets [RDS/INFO] van de SR 9 totdat "RDS PROGRAM TYPE" wordt weergegeven in de display. Selecteer de optie "RDS PROGRAM TYPE" (RDS PROGRAMMATYPE) door onmiddellijk de toets [MODE] (STAND) van de SR 9 in te drukken.
- 3 Selecteer met behulp van de toets [PRESET ▲/▼] van de SR 9 het RDS PROGRAM TYPE van uw keuze.
- 4 Wanneer u eenmaal het programmatype waarnaar u wilt luisteren hebt gevonden, start u het PTY-zoeken met een druk op de toets [START] van de SR 9 (het Programmatype en "SEARCH >" zullen afwisselend knipperen in de display).
- 5 Wanneer op een geschikt station wordt afgestemd, stopt het zoeken en laat de display de bijbehorende PTY-informatie van het station waarop is afgestemd, zien.

OPMERKING

U kunt het PTY-zoeken afbreken door op de knop [START] te drukken.

Hier volgt een lijst van beschikbare Programmatype-selecties.

News	Nieuws.
Current Affairs	Actualiteiten.
Information	Informatie. Referenties zoals consumentenhandleidingen, medische hulpverlening, enz.
Sport	Sport.
Education	Onderwijskundige en culturele informatie.
Drama	Drama.
Cultures	Nationale en lokale cultuur omvat onder meer religieuze evenementen, filosofie, theater, enz.
Science	Programma's over natuurwetenschappen en technologie.
Varied Speech	Populaire programma's zoals een quiz, amusement, comedy, satire, enz.
Pop Music	Programma's met commerciële en populaire songs.
Rock Music	Praktische moderne muziek over het algemeen gecomponeerd en uitgevoerd door jonge muzikanten.
Easy Listening	Easy listening music.
Light Classics M	Klassieke muziek, instrumentale muziek, koormuziek en lichte muziek.
Serious Classics	Orkestmuziek, waaronder grote opera's, symfonische muziek, kamermuziek, enz.
Other Music	Andere muziekstijlen (rhythm & blues, reggae, enz.)
Weather & Metr	Weerberichten, voorspellingen.
Finance	Financiële rapporten, commercie, handel.
Children's Progs	Kinderprogramma's. Social Affairs
Religion	Religieuze programma's
Phone In	Programma waarin het publiek standpunten kan doorgeven via de telefoon.
Travel & Touring	Reisreportages
Leisure & Hobby	Programma's over activiteiten in de recreatieve sfeer.
Jazz Music	Jazzmuziek.
Country Music	Country muziek.
National Music	Nationale muziek.
Oldies Music	Muziek uit de zogeheten gouden jaren van de populaire muziek.
Folk Music	Folk muziek.
Documentary	Documentaires.
Alarm Test	Alarm test
Alarm-Alarm!	Een programma dat berichten doorgeeft in het geval van een noodsituatie of een natuurramp.

WAT IS ER MIS	MOGELIJKE OORZAKEN	MOGELIJKE OPLOSSINGEN
Geen klank.	• De stekker zit niet in het stopcontact.	• Controleer de kabel, de aansluiting en het stopcontact
	• Apparaat niet ingeschakeld.	
	• Geen stroom op het stopcontact.	
Geen geluid uit sommige kanalen.	• Ondeugdelijke/ontbrekende kabels.	• Controleer de kabels.
Geen geluid uit de subwoofer.	• De Subwoofer staat uit, er staat geen stroom op het stopcontact, of er is iets niet in orde met de aansluitingen.	• Zet de subwoofer aan, controleer of er stroom op het stopcontact staat of controleer de aansluitingen.
Het apparaat is AAN, maar de interne dvd-speler werkt niet.	• Geen schijfje in de lade.	• Plaats een disk.
Geen beeld.	• De televisie is niet ingesteld op het ontvangen van dvd-signalen.	• Selecteer de gewenste video-ingangsmodus op de televisie zodat het beeld vanaf de dvd-speler op het televisiescherm verschijnt. • C 717 appears on the TV screen output.
	• De videokabel is niet goed aangesloten.	• Sluit de videokabel goed aan op de aansluitingen.
	• De aangesloten televisie is niet ingeschakeld.	• Zet de televisie aan.
Slecht beeld.	• Het schijfje is vuil.	• Maak het schijfje schoon.
De interne dvd-speler begint niet met afspelen.	• Geen schijfje in de lade.	• Plaats een disk.
	• Er ligt een schijfje in de lade dat niet kan worden afgespeeld.	• Plaats een dvd.
	• Het schijfje ligt ondersteboven in de lade.	• Plaats het schijfje met de af te spelen zijde omlaag in de lade.
	• Er wordt een menu weergegeven op het televisiescherm.	• Druk op [SETUP] van de SR 9 om het menuscherm te sluiten.
Kinderbeveiliging kan niet worden gewijzigd.	• De ingevoerde toegangscode is onjuist.	• Voer de juiste toegangscode in.
C 717 reageert niet op de SR 9-afstandsbediening.	• De batterijen zijn leeg of niet goed ingezet.	• Controleer de batterijen.
	• IR-zender op de afstandsbediening, of de IR-ontvanger op de C 717 is afgeschermd.	• Controleer de IR-vensters en zorg voor een vrije doorkijk tussen de afstandsbediening en de C 717.
	• Het voorpaneel van de C 717 wordt fel verlicht door de zon of door omgevingslicht.	• Verminder het zonlicht/de verlichting in het vertrek.

AANTEKENINGEN OVER SCHIJFJES

SCHIJFJES HANTEREN

Raak de afspelbare zijde van het schijfje niet aan. Houd het schijfje vast aan de buitenzijde om vingerafdrukken op het oppervlak te vermijden. Kleef nooit papier of plakband op het schijfje.

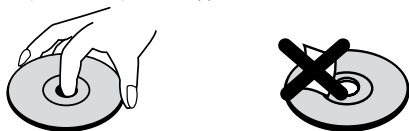

SCHIJFJES OPSLAAN

Steek de schijfjes na het afspelen weer terug in hun doosje. Stel het schijfje niet aan rechtstreeks zonlicht of warmtebronnen bloot en laat het nooit in een geparkeerde wagen in rechtstreeks zonlicht liggen.

SCHIJFJES REINIGEN

Vingerafdrukken en stof op het schijfje verslechteren de weergave van het beeld en vervormen de klank. Reinig het schijfje met een schone doek alvorens het af te spelen. Veeg het schijfje vanuit het midden schoon.

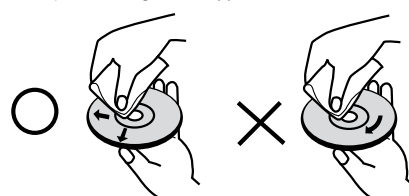

Gebruik geen krachtige oplosmiddelen zoals alcohol, benzine, verdunner, in de handel verkrijgbare reinigingsmiddelen of antistatische spray voor oude grammofoonplaten.

VERSTERKER-GEDEELTE

Continu uitgangsvermogen naar 6 Ω	20 W
IHF dynamisch vermogen, 6 Ω	30 W
Toonregeling - Hoge tonen	±10 dB
Lage tonen	±10 dB
Dempingsfactor	> 30
Ingangsimpedantie (R & C) (Weerstand en Capacitatie)	47 kΩ
Ingangsgevoeligheid	300 mV
Spanningsversterking	33 dB
Frequentierespons	± 3 dB (ref. 10 Hz – 12 kHz)
Signaal-/ruisratio, A-GEW,	90 dB
Totale harmonische vervorming bij nominaal vermogen	0,3 %
Uitgangsimpedantie koptelefoon	32 Ω

TUNER-GEDEELTE

FM-GEDEELTE

Afstembereik	87,50 MHz - 108,00 MHz
Bruikbare gevoeligheid	20 dBu (98 MHz, Signaal-/ruisratio 30 dB)
Signaal-/ruisratio (60 dBμ IHF-WTD Mono)	65 dB
(60 dBμ IHF-WTD Stereo)	60 dB
Frequentierespons	- 3dB (ref. 20 Hz – 12 kHz)
Kanaalscheiding (60 dBμ) - 30 Hz	30 dB
1 kHz	30 dB
10 kHz	30 dB
Opvangrendement (40 dBμ)	3 dB
AM-onderdrukking	40 dB
Beelddemping (119.4 MHz)	75 dB
Interferentiedemping (10.7 MHz)	75 dB
Onderdrukking Pilot-signaal	40 dB
Totale harmonische vervorming - Mono	1,0 %
Stereo	1,0 %
Automatisch Zoeken	60 dB
RDS decode-gevoeligheid	1 %

AM-GEDEELTE

Afstembereik	522 kHz - 1629 kHz
Bruikbare gevoeligheid	73 dB
Signaal/ruis-verhouding	32 dB
Totale harmonische vervorming	3 %
Interferentiedemping (450 kHz)	40 dB
Beelddemping (F+2xIF)	30 dB
Selectiviteit	30 dB
Frequentierespons	- 6 dB (ref. 100 Hz – 1,85 kHz)

DVD-/CD- GEDEELTE

SYSTEEM

Signaalsysteem	PAL/NTSC/AUTO
Laser	Laserdiode met twee golflengten
CD	Golflengte 790Nm
DVD	Golflengte 650Nm
Frequentierespons - CD	± 3 dB (ref. 10 Hz - 20 kHz)
DVD	± 3 dB (ref. 10 Hz - 20 kHz)
Signaal/ruis-verhouding (audio) - CD	95 dB
DVD	95 dB
Signaal/ruis-verhouding (video)	65 dB
Dynamisch bereik (audio)	75 dB
Totale harmonische vervorming	0,007%

UITGANGEN

Video-uitgang	1Vp-p/75Ω
Component (Y-signaal)	1Vp-p/75Ω
Component (Cb/Cr-signaal)	0,7Vp-p/75Ω
Scart (R/G/B signaal)	0,7Vp-p/75Ω
Scart (CVBS signaal)	1Vp-p/75Ω
Digitale-uitgang (optisch)	-15 dBm tot -21 dBm
Audio-uitgang	300 mV
Subwoofer-uitgangsniveau	210 mV

AFMETINGEN EN GEWICHT

Afmetingen van de unit (B x H x D)	218 x 119 x 316 mm
Nettogewicht	2,9 kg
Transportgewicht	4,4 kg

Specificaties kunnen zonder kennisgeving vooraf worden gewijzigd. Bezoek voor de laatste nieuwe documentatie en bijzonderheden www.nadelectronics.com, u vindt hier de meest recente informatie over uw C 717.

Vervaardigd onder licentie van Dolby Laboratories. Dolby en het dubbel-D-symbool zijn handelsmerken van Dolby Laboratories.

Gefabriceerd onder licentie onder Amerikaanse octrooinummers: 5,451,942 & andere Amerikaanse en wereldwijde octrooien uitgereikt en aangevraagd. DTS en DTS Digital Out zijn geregistreerde handelsmerken en de DTS-logo's en het symbool zijn handelsmerken van DTS, Inc. © 1996-2007 DTS, Inc. Alle rechten voorbehouden.

DivX, DivX Certified en bijbehorende logo's zijn handelsmerken van DivX, Inc en worden onder licentie gebruikt.

MPEG Layer-3 audio decodeertechnologie waarvoor een licentie is verleend door Fraunhofer IIS en Thomson Multimedia.

Dit product bevat technologie die auteursrechtelijk beschermd is onder methoderechten van bepaalde Amerikaanse octrooien en andere intellectuele eigendomsrechten die in bezit zijn van Macrovision Corporation en andere rechthebbenden. Het gebruik van deze auteursrechtelijk beschermde technologie moet worden geautoriseerd door Macrovision Corporation, en is alleen bedoeld voor thuisgebruik en ander beperkt gebruik, behalve indien anders geautoriseerd door Macrovision Corporation. Reverse engineering of demontage is verboden.



www.NADelectronics.com

**©2008 NAD ELECTRONICS INTERNATIONAL
A DIVISION OF LENBROOK INDUSTRIES LIMITED**

All rights reserved. No part of this publication may be reproduced, stored or transmitted in any form without the written permission of NAD Electronics International

C 717 Owner's Manual Issue 1-09/08