



C 715

CD Receiver



Bruksanvisning

VIKTIGA SÄKERHETS FÖRESKRIFTER

- 1 Läs instruktionerna** - Alla säkerhets och användarinstruktioner skall läsas innan apparaten tas i bruk.
- 2 Spara instruktionerna** - Säkerhets och bruksanvisningen skall sparas för framtida bruk.
- 3 Beakta varningarna** - Alla varningar på apparaten och i bruksanvisningen måste följas.
- 4 Följ instruktionerna** - Alla instruktioner om drift och skötsel skall följas.
- 5 Rengöring** - Koppla ur apparaten från elnätet innan rengöring. Använd inte flytande eller sprej rengöringsmedel. Använd en lätt fuktad trasa för rengöring.
- 6 Tillbehör** - Använd inga tillbehör som inte rekommenderas av tillverkaren eftersom de kan orsaka skada.
- 7 Vatten och fukt** - Använd inte denna produkt i närheten av vatten, exempelvis nära ett badkar, vask, diskbänk eller tvättbalja. Vi avråder även från att använda den i en fuktigt källare eller nära en simbassäng och liknande.
- 8 Kringutrustning** - Placera inte denna produkten på en instabil vagn, stativ eller bord. Produkten kan falla och orsaka allvarlig skada på barn eller vuxna, och skada på produkten. Använd bara vagnar, stativ, väggfäste som rekommenderas av tillverkaren eller säljs tillsammans med produkt. All montering av produkten skall följa tillverkarens instruktioner och använda monteringsutrustning som tillverkaren rekommenderar.
- 9**  Om produkten skall flyttas på en vagn skall detta ske med största försiktighet. Snabba stopp, för mycket kraft och ojämnt underlag kan ogöra att vagnen välter.
- 10 Ventilation** - Galler och öppningar i apparatens hölje är till för att ge apparaten tillräcklig ventilation för stabil drift och förhindra överhettning. Öppningarna får inte blockeras genom att ställa apparaten i en soffa, på en säng eller på en tjock matta eller liknande yta. Produkten får inte byggas in i en bokhylla eller i en ställning om det inte finns tillräcklig ventilation eller att tillverkarens instruktioner beaktas.
- 11 Nätspänning** - Denna produkt skall enbart användas med den typ av nätspänning som indikeras av etiketten på apparatens baksida. Om du är osäker på vilken nätspänning du har hemma bör du kontakta din handlare eller ditt elbolag. Den bästa metoden för att helt koppla bort förstärkaren från elnätet är att koppla ur nätsladden. Se till att nätkontakten alltid är lätt åtkomlig. Koppla ur nätkabeln ur nätuttaget om apparaten inte skall användas på ett par månader.
- 12 Skydda nätsladden** - Nätsladdar skall dras så att man inte riskerar att trampa på dem eller att de kommer i kläm. Man skall vara extra noga med kontakterna, uttagen och vid anslutningen i apparaten.
- 13 Nätkontakt** - När en nätkontakt eller en nätbrunn används som anslutnings gränssnitt, skall apparaten vara klar att användas.
- 14 Jordning av utomhusantennen** - Om en utomhus antenn eller kabelradioantenn är ansluten till apparaten, försäkradig om att antennen eller kabelradiosignalen är jordad så att den skyddas mot överslag och statiska urladdningar. Gällande USA/Kanada: Article 810, National Electrical Code, ANSI/NFPA 70, ger information angående korrekt jordning och av antennens mast och stöttning, jordning av inkommande kabel till en urladdningsenhet, storlek på jordanslutningar, placering av urladdningsenhet, anslutning till jordelektroder, och specifikationer för jordningselektroder.

INFORMATION TILL KABEL-TV-INSTALLATÖRER

Detta är en påminnelse till kabel-TV-installatörer om artikel 820-40 i den amerikanska National Electrical Code, som tillhandahåller riktlinjer för korrekt jordning och som särskilt specificerar att jordkabellens jord skall vara förbunden med byggnadens jordsystem, så nära kabelns ingångspunkt som möjligt.

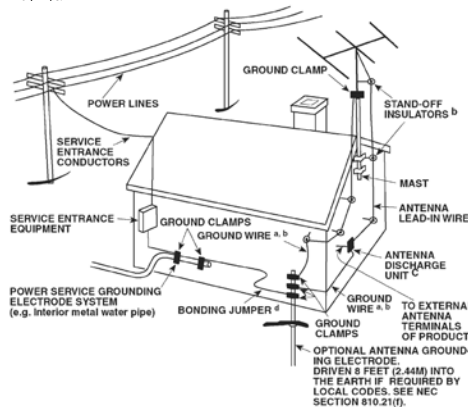

- 15 Blixtnedslag** - För ökat skydd av produkten mot blixtnedslag, eller när den lämnas oanvänd under längre tidsperioder rekommenderar vi att antennen eller kabelantennen kopplas ur. Detta kommer att förhindra skada på apparaten mot blixtnedslag och mot störningar via kabelnätet.
- 16 Kraftledningar** - En utomhusantenn bör inte placeras i närheten av kraftledningar eller andra ledningar som kan komma i kontakt med antennen. När man installerar en utomhusantenn bör man vara extremt noga med att inte vidröra kraftledningar eller liknande ledningar. Det kan innebära livsfara.
- 17 Överbelastning** - Överbelasta inte vägguttag, förlängningskablar eller uttag på apparaten eftersom detta kan resultera i brand eller elektriska stötar.
- 19 Om föremål eller vätska kommer in i apparaten** - Tryck aldrig in någon form av föremål i apparaten genom dess öppningar. De kan komma i kontakt med farlig spänning och kortsluta delar i apparaten vilket kan resultera i brand eller stötar. Spill aldrig vätska i apparaten.
- 20 Hörlurar** - Överdrivna ljudvolymmer från hörlurar kan orsaka hörselskador.
- 21 Skador som kräver service** - Koppla ur apparaten från elnätet och överlämna den till kvalificerad servicepersonal under följande villkor:
 - a) När nätsladden eller kontakten skadats.
 - b) Om vätska kommit in i apparaten.
 - c) Om produkten varit utsatt för vatten eller annan vätska.
 - d) Om produkten inte fungerar normalt enligt bruksanvisningen. Justera enbart de kontroller som beskrivs i bruksanvisningen eftersom en felaktig inställning av andra kontroller kan resultera i skador på apparaten som kan kräva omfattande reparationer för att återställa apparaten.
 - e) Om apparaten tappats eller skadats på något sätt.
 - f) Om apparaten visar klara skillnader i prestanda är detta ett tecken på att den behöver lämnas in för reparation.
- 22 Reservdelar** - När man behöver reservdelar, försäkra dig om att serviceteknikern använder sig av de delar som servicemanualen specificerar eller har samma karaktäristik som originaldelarna. Utbyte till delar som inte motsvarar specifikationen kan resultera i brand, elektriska stötar eller andra olyckor.

23 Hantering av gamla batterier - När man slänger gamla batterier skall man följa myndigheternas riktlinjer eller miljörekommendationerna för ditt land eller område.

24 Säkerhetskontroll - Efter att service gjorts på apparaten be teknikern att utföra en säkerhetskontroll på apparaten för att se om den fungerar som avsett.

25 Vägg eller takmontering - Produkten skall enbart monteras på sätt som rekommenderas av tillverkaren.

VARNING



FÖR ATT FÖRHINDRA BRAND ELLER RISK FÖR ELCHOCK, UTSÄTT INTE APPARATEN FÖR REGN ELLER VÄTSKA. BLIXTPILSYMBOLLEN, INSKRIVEN I EN LIKSIDIG TRIANGEL, ÄR AVSEDD ATT VARNAN ANVÄNDAREN FÖR FÖREKOMSTEN AV OISOLERADE DELAR MED LIVSFARLIG SPÄNNING INUTI APPARATENS HÖLJE SOM KAN VARA AV TILLRÄCKLIGSTYRKA ATT SKADA EN PERSON.



SYMBOLLEN MED ETT UTROPSTECKEN I EN LIKSIDIG TRIANGEL ÄR AVSEDD ATT UPPMÄRKSAMMA ANVÄNDAREN PÅ VIKTIGA INSTRUKTIONER I BRUKSANVISNINGEN.



VARNING

Ändringar eller modifikationer som uttryckligen inte godkänts av NAD Electronics för överensstämmelse kan häva rätten att använda apparaten.

KONTAKTUTTAGET SKALL INSTALLERAS NÄRA APPARATEN OCH VARA LÄTT ÅTKOMLIGT.

OBSERVERA!

Denna utrustning använder sig av ett lasersystem. För att du säkert skall använda produkten på rätt sätt ber vi dig att läsa igenom bruksanvisningen noggrant och spara den för framtida bruk. Om apparaten skulle behöva service bör du kontakta en auktoriserad verkstad. Du skall inte använda reglage, göra justeringar eller någonting annat med receiveern som inte finns angivet här, eftersom du då kan exponeras för laserstrålning. Öppna inte apparatens hölje, eftersom du då kan exponeras direkt för laserstrålningen. Laserljuset är synligt när höljet är öppnat.

TITTA INTE IN I LASERSTRÅLEN.

FCC-DEKLARATION

Denna utrustning har testats och befunnits uppfylla kraven för digital utrustning av klass B, enligt avsnitt 15 i FCC-reglerna. Kraven är utformade för att ge ett rimligt skydd mot skadliga störningar vid installation i hemmiljö.

Apparaten genererar, använder och kan utsända radiofrekvensenergi och kan, om den inte installeras och används i enlighet med bruksanvisningen, orsaka skadliga störningar på radiokommunikationen. Det finns dock ingen garanti att störningar inte kan uppträda i en given installation. Om utrustningen orsakar skadliga störningar i radio- eller TV-mottagningen, vilket kan fastställas genom att man stänger av utrustningen och sätter på den igen, rekommenderas användaren att försöka avhjälpa störningen genom en eller flera av följande åtgärder:

- Flytta eller rikta om mottagningsantennen.
- Öka avståndet mellan utrustningen och mottagaren.
- Anslut utrustningen till ett eluttag i en annan krets än den som mottagaren är ansluten till.
- Ta kontakt med försäljaren eller en erfaren radio/TV-tekniker.

FCC-VARNING

Ändringar eller modifieringar av apparaten som inte uttryckligen godkänts av den part som ansvarar för utrustningens uppfyllande av nämnda regler och krav kan upphäva användarens rätt att använda utrustningen.

KRAV ENLIGT INDUSTRY CANADA

Denna digitala apparat av klass B uppfyller alla krav i de kanadensiska regelverken för "Interference-Causing Equipment".

VARNING ANGÅENDE PLACERING

För att säkra god ventilation, var noga med att lämna plats runt om apparaten (från de mest utstickande delarna på höljet) lika med eller större än det som visas nedan.

- Vänster och höger paneler: 10 cm
- Bak panel: 10 cm
- Bak panel: 50 cm

VIKTIG INFORMATION FÖR KUNDER I STORBRITANNIEN

VARNING Klipp aldrig av nätkontakten från utrustningen. Om den monterade kontakten inte passar i dina vägguttag eller om kabeln är för kort ber vi dig att skaffa en passande godkänd adapter eller förlängningskabel eller kontakta din handlare. Om kontakten klippts av i alla fall skall SÄKRINGEN TAS BORT och kontakten kastas direkt, för att undvika olyckor med att den avklippta kontakten kopplas in i ett vägguttag. Om produkten levereras utan nätkontakt, följ instruktionerna nedan:

VIKTIGT

Kablarna i nätkabeln är färgade med följande färger:

- BLÅ – NEUTRAL
- BRUN – FAS

I det fall dessa färger kanske inte motsvarar färgerna i kontakten gör du på följande sätt:

- Den BLÅ kabeln måste anslutas till terminalen märkt med bokstaven 'N' eller med färgen SVART.
- Den BRUN kabeln måste anslutas till terminalen märkt med bokstaven 'N' eller med färgen SVART.
- När du byter en säkring, använd enbart rätt storlek och typ och var säker på att sätta i den rätt och sätt tillbaka höljet ordentligt.

OM DU TVIVLAR BER VI DIG ATT KONTAKTA EN ELEKTRIKER.

VIKTIGA SÄKERHETSFÖRESKRIFTER

CE Denna produkten är tillverkad i enlighet med radiointerferens kraven i EEC DIRECTIVE 2004/108/EC.

MILJÖSKYDDSANVISNINGAR



När produkten inte längre kan användas, får den inte kasseras som hushållsavfall, utan måste lämnas på en återvinningscentral som tar emot elektrisk och elektronisk utrustning. På produkt, förpackningen och bruksanvisning finns en symbol som markerar detta.

Materialen kan återanvändas i enlighet med sin märkning. Genom återanvändning, återvinning av råvaror eller andra former av återvinning av gamla produkter bidrar du aktivt till att skydda vår miljö. Ditt lokala miljökontor kan lämna upplysningar om närmaste återvinningsställe.

ANTECKNA APPARATENS MODELLNUMMER (NU NÄR DU LÄTT KAN SE DET)

Apparatens modellbeteckning och serienummer finner du på apparatens baksida. För framtida bruk föreslår vi att du antecknar dem här:

Modell Nr :
Serie Nr :

VIKTIGA SÄKERHETSFÖRESKRIFTER	2
--	----------

INTRODUKTION

HUR DU KOMMER IGÅNG	6
UPPACKNING OCH INSTALLATION.....	6
SNABBSTART.....	6
HUR DU MINIMERAR BRUM OCH BRUS.....	6
ÅTERSTÄLLA FABRIKSINSTÄLLNINGARNA.....	6

IDENTIFIERING AV DE OLIKA REGLAGEN

APPARATENS FRAMSIDA	7
APPARATENS BAKSIDA	9
SR 7 FJÄRRKONTROLL	10

HANDHAVANDE

HUR DU ANVÄNDER DIN C 715 – CD LÄGE	11
CD-R & CD-RW AUDIO SKIVOR.....	11
SPELA MP3/WMA.....	11
PROGRAMMERING.....	11
HUR DU ANVÄNDER DIN C 715 – USB LÄGE	13
HUR DU LYSSNAR VIA EN USB ENHET.....	13
HUR DU VÄLJER MAPPAR ELLER FILER.....	13
INSPELNING.....	13
INSTÄLLNING AV INSPELNINGSLÄGE.....	13
INSPELNING TILL USB.....	14
RADERA FRÅN USB-ENHETEN.....	14
HUR DU KOPPLAR UR EN EXTERN USB-ENHET.....	14
HUR DU ANVÄNDER DIN C 715 – TUNER LÄGE	15
HUR DU LYSSNAR FÖR AM/FM.....	15

OM ANTENNER.....	15
SÄTTA IHOP RAMANTENNEN.....	15
TUNER LÄGE.....	15
STÄLLA IN RADIOSNABBVAL.....	15
VÄLJA FM MUTE/MODE.....	16
HUR DU ANVÄNDER RDS.....	16
OLIKA RDS FUNKTIONER.....	16
PROGRAM TYP (PTY).....	17
HUR DU ANVÄNDER DIN C 715 – EXTERNA SIGNALKÄLLOR OCH TIMER .	18
HUR DU LYSSNAR PÅ EXTERNA SIGNALKÄLLOR.....	18
INSTÄLLNING AV KLOCKAN.....	18
STÄLL IN AV- OCH PÅSLAG.....	18
AKTIVERA TIMER FUNKTIONERNA.....	19
HUR DU ANVÄNDER DIN C 715 – ANDRA FUNKTIONER	20
TONE/BALANCE/DIMMER.....	20
ANDRA SR 7 FUNKTIONER.....	20
SIFFERTANGENTER.....	20
REPEAT.....	20
REPEAT A-B.....	20
RANDOM PLAY (SLUMPMÄSSIG UPPSPELNING).....	21
TIME.....	21
TEXT.....	21
HUR DU STÄNGER AV LJUDET (MUTE).....	21
SLEEP (INSOMNINGSLÄGET).....	21

REFERENS

FELSÖKNING	22
INFORMATION OM SKIVOR	22
SPECIFIKATIONER	23

TACK FÖR ATT DU VALDE NAD!

C 715 CD-receiver är en tekniskt avancerad produkt med många möjligheter, men samtidigt har vi ansträngt oss för att göra den riktigt lättanvänd. Vi har varit noggranna med att göra C 715 så musikaliskt transparent och spatialt korrekt som möjligt och vi har inorporerat många av våra erfarenheter av ett kvarts sekel av att designa ljud- och bildkomponenter för hemmabruk.

Vi ser gärna att du nu ägnar några minuter åt att läsa igenom denna bruksanvisning. Att lägga ner lite tid så här i början kan bespara dig en hel del tid senare, och det är det överlägset bästa sättet att garantera att du utnyttjar din investering i C 715 optimalt och får ut så mycket som möjligt av denna kraftfulla och flexibla hembiokomponent.

En sak till: Vi uppmanar dig verkligen att registrera dig som ägare till C 715 på NADs webbsida:

<<http://NADelectronics.com/warranty>>

För garantiärenden ber vi dig att kontakta din lokala återförsäljare.

INTRODUKTION

HUR DU KOMMER IGÅNG

UPPACKNING OCH INSTALLATION

VAD FINNS DET I KARTONGEN

Tillsammans med din C 715 hittar du:

- En ramantenn för AM-mottagning
- En FM antenn av bandtyp.
- SR 7 fjärrkontroll med 2 (två) AAA-batterier
- Bruksanvisning

SPARA FÖRPACKNINGSMATERIALET

Vi ber dig att spara kartongen och allt förpackningsmaterial till C 715. Om du skulle flytta eller av annan anledning behöva transportera din C 715, är detta det överlägset säkraste sättet att packa in den. Vi har sett alldeles för många för övrigt perfekta apparater som transportskadats p.g.a. brist på lämplig transportkartong, så snälla: Spara kartongen!

VAL AV PLACERING

Välj en väl ventilerad plats, som lämnar minst 1 dm fritt utrymme på båda sidorna och bakom apparaten), och som dessutom ger fri sikt inom 7 m mellan frontpanelen på C 715 och din huvudsakliga lyssnar/tittarplats. Detta för att fjärrkontrollens infraröda kommunikation skall fungera perfekt. C 715 alstrar en viss värme, men det är inget som skall orsaka problem för andra komponenter i närheten. Det är fullt möjligt att ställa C 715 ovanpå andra komponenter.

SNABBSTART

Om du bara inte kan vänta på att få uppleva det som din nya C 715 DVD-receiver från NAD kan erbjuda, kan du använda nedanstående "Snabbstart"-instruktioner för att komma igång.

Koppla in alla sladdar till C 715 med nätkontakten utdragen. Vi rekommenderar också att du stänger av strömmen eller drar ur kontakten till alla tillhörande apparater medan du ansluter eller kopplar ur signal- eller nätkablar.

SPELA EN CD

- Anslut vänster och höger fronthögtalare till C 715:s utgångar märkta "L" och "R". Var noga så att du kopplar röd till röd ("+") och svart till svart ("-"), och se till att inga trådar hänger löst eller löper mellan de båda terminalerna. Om du har en aktiv subwoofer i ditt system, kopplar du ihop jacket märkt "SUBWOOFER OUT" på C 715 med subwoofers linjeingång.
- Sätt i stickkontakten i eluttaget; lysdioden på frontpanelen tänds och lyser orange som en signal på att C 715 är i standbyläge, klar att ta emot kommandon antingen från strömbrytaren på frontpanelen eller från fjärrkontrollen SR 7.
- För att starta CD-avspelning, tryck på [SOURCE] knappen på apparatens framsida tills du kommer till "CD" eller tryck på SR 7s [CD] källknapp. Tryck på [▲] för att öppna skivsläden.
- Sätt i skivan och tryck på knappen ► [PLAY] för att starta uppspelning.

HUR DU MINIMERAR BRUM OCH BRUS

Brum och brus kan ibland skapa problem i ljudanläggningar. Tänk på följande punkter för att minimera risken:

- Anslut alla komponenter i ditt ljudsystem till eluttag som hör till samma fas i husets elinstallationer. Försök så långt det är möjligt att ansluta alla komponenterna till ett och samma uttag, eller ett par grannuttag i samma fas. Det kan också vara bra att ansluta TV/monitorer (och datorer!) till en annan fas, speciellt om den fasen försörjs av en helt annan "gren" av husets elsystem.
- Bunta inte ihop analoga ljudsignalkablar med nätkablar eller koaxialkablar för digitalt ljud. Om kablarna måste korsa varandra skall detta helst ske i rät vinkel.
- Använd genomgående högkvalitativ, väl skärmad audiokabel, och se till att alla kontakter är väl intryckta.
- Du kan använda ett vanligt radergummi för att rengöra koppar- och guldbläterade kontakter för att få en god kontakt med låg resistans. Det går också bra att använda speciella rengöringsmedel för kontakter. Undvik att sätta i och ta ur kontakterna i onödan, eftersom kontaktskiktet av guld (eller koppar) på typiska kontakter (även av extremt hög kvalitet) är mycket tunt och lätt nöts ned.

Försök spåra källan till brum/brusproblemen genom att koppla in en komponent i taget. Arbeta dig då baklänges från receivern, d.v.s.

- 1 Anslut enbart högtalarna till C 715 och kontrollera om du får några störningar.
- 2 Anslut sedan en enda ytterligare komponent (t.ex. en CD-spelare) och kontrollera om du får några störningar.
- 3 Anslut övriga komponenter, en i taget, och kontrollera hela tiden om du får några störningar.

I varje steg ska du, om det dyker upp brum och/eller brus, undersöka hur ljudkablar och nätkablar till den nya komponenten löper. I vissa fall kan du eliminera brummet genom att flytta komponentens nätkontakt till ett annat uttag eller koppla in en skiljetransformator i nätanslutningen.

ÅTERSTÄLLA FABRIKSINSTÄLLNINGARNA

Ibland kan det hända att störningar i elnätet får CD-receiver att fungera annorlunda än avsett. Gör då på följande sätt för att återställa fabriksinställningarna i CD-receiver

- 1 Stäng av C 715 genom att trycka på Power-knappen på apparatens framsida eller på SR 7 fjärrkontrollens [OFF] knapp.
- 2 Tryck in och håll inne [FM MODE/II] knappen på framsidan i mer än två sekunder. C 715 kommer att sättas på av sig själv och fabriksinställningarna återställs.

Observera att när du återställer fabriksinställningarna i receivern så raderas också AM-och FM-snabbvalen.

IDENTIFIERING AV DE OLIKA REGLAGEN

APPARATENS FRAMSIDA

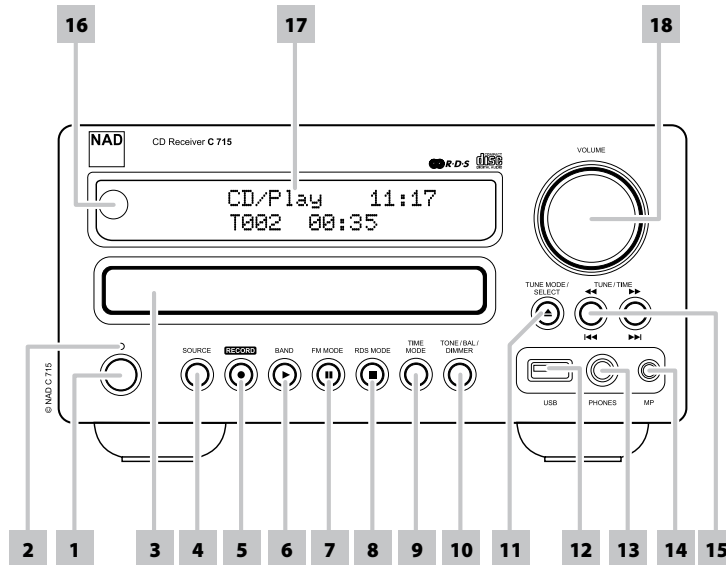

1 POWER: Tryck på denna knapp för att sätta på C 715. Standby-indikatorn ändrar färg från orange till blått och displayen tänds. Trycker man på knappen en gång till stängs apparaten av till standbyläget igen.

Om skivsläden är öppen och det ligger en skiva i den, kan du trycka på den här knappen för att automatiskt stänga släden och starta uppspelning.

2 INDIKATOR: Denna indikator lyser orange när C 715 är i standbyläge. När C 715 är påslagen lyser denna blått.

3 SKIVSLÄDE: När skivsläden är öppen kan du lägga i en CD eller annan kompatibel skiva med den blanka sidan nedåt.

"No Disc" (ingen skiva) visas på C 715-displayen om skivan satts in upp och ner.

4 SOURCE: Tryck på denna knapp för att bläddra bland de olika signalkällorna:



5 RECORD: Använd denna knapp för att starta inspelning till en USB-enhet.

6 BAND/ (PLAY) [▶]: Tryck på denna knapp i USB eller i CD-läge för att starta avspelning. Om skivsläden är öppen och det ligger en skiva i den, kan du trycka på den här knappen för att automatiskt stänga släden och starta uppspelning.

I AM/FM-läge använder man denna knapp för att växla mellan AM och FM-läge.

7 FM MODE/ (PAUSE) [II]: Trycker man på den här knappen i FM-läget växlar man mellan FM stereo och FM mono-läget för FM-mottagning. Knappen [FM MODE] på frontpanelen har två funktioner. I normalläget lyser ikonerna "STEREO" och "TUNED" på displayen; du kan bara lyssna på stationer med stark signal, och bruset mellan stationerna filtreras bort.

Om du trycker på [FM MODE] ("STEREO"-ikonerna släck och bara "TUNED" lyser) du kan ta emot avlägsna (och därmed kanske brusiga) stationer. Om signalnivån på FM-stationen ligger under tröskelvärdet för FM-stereo får du lägre brus (eftersom mono-FM med automatik är mindre benäget till brus), även om du då får ofrån stereo-effekten.

I CD eller USB-läge, tryck på knappen för att växla mellan Pause och Play på en kompatibel media skiva.

8 RDS MODE/ (STOP) [■]: Använd denna knapp för att bläddra mellan olika RDS-funktioner.

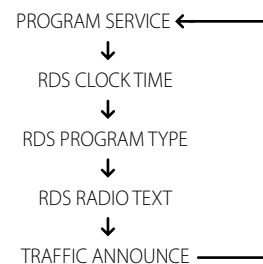

Se även avsnittet "ALTERNATIV FÖR RDS-LÄGEN" för en beskrivning av ovan nämnda funktioner.

I CD eller USB-läge, STOPP-knappen avbryter avspelning och nollställer eventuellt repeteringsalternativ och laserpickupen återgår till skivans startläge. I fönstret visas antal spår på skivan och skivans totala speltid eller totalt antal WMA/MP3/ljudfiler. Om C 715 har programmerats att spela ett urval av låtar från skivan, lagras det i spelarens minne.

IDENTIFIERING AV DE OLIKA REGLAGEN

APPARATENS FRAMSIDA

9 TIME MODE: Du kan använda [TUNE/TIME] knapparna för att bläddra mellan följande timer lägen:

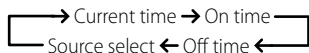

Se även avsnittet "INSTÄLLNING AV KLOCKAN" och "INSTÄLLNING AV TIMER" för en beskrivning av ovan funktioner.

10 TONE/BAL/DIMMER: Använd denna knapp för att växla mellan tonkontroll, balans och dimmerinställningar tillsammans med [VOLUME] ratten.

11 TUNE MODE/SELECT/ [OPEN/CLOSE ▲]: I FM/AM läget använder du denna knappen för att bläddra mellan följande avstämningsslägen:

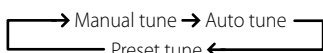

I CD läge, Tryck på den här knappen för att öppna och stänga skivsläden.

Använd denna knapp tillsammans med andra relevanta knappar för att ställa in Timern.

Om C 715 är i standbyläge när du trycker på knappen går receivern först över i läge ON, varpå skivsläden öppnas.

12 USB: Koppla in en extern USB enhet till denna ingång.

13 PHONES: Passar för stereohörlurar med en 1/8-tums hörlurskontakt av standardtyp. När du kopplar in hörlurarna stänger receivern automatiskt av ljudet från högtalarna; Subbasutgången kommer inte att kopplas ur.

14 MP: Anslut din MP3-spelares standard hörlursuttag till denna ingång.

15 TUNE/TIME/[<</>>]/[<<</>>>]: I FM/AM-läge kan du trycka på denna knapp för att stega uppåt eller nedåt bland de lagrade radiosnabbvalen.

I CD eller USB-läge kan du trycka på >>> för att hoppa ett spår eller fil framåt eller på <<< för att hoppa bakåt. Släpp knappen för att återgå till normal avspelning.

Använd denna knapp tillsammans med andra relevanta knappar för att ställa in Timern.

Dessa knappar används också för att bläddra genom de olika alternativ, antingen var för sig eller i kombination med andra knappar.

16 SENSOR FÖR FJÄRRKONTROLL: Rikta fjärrkontrollen SR 7 mot sensorn och tryck på önskad knapp. Utsätt inte sensorn för någon stark ljuskälla, som direkt solljus eller starkt lampljus. Om du gör det kan det hända att du inte kan styra C 715 med fjärrkontrollen.

Räckvidd: Cirka 7 m från sensorns främre yta.

Mottagningsvinkel: Cirka 30° i varje riktning räknat från sensorns främre yta.

17 DISPLAY PÅ APPARATENS FRAMSIDA: Denna ger visuell information om apparatens olika inställningar, funktioner och status som den aktuella källan, speltid och annan information.

18 VOLUME: Vrid ratten medurs för att höja volymen, moturs för att sänka den. Displayen visar inställningen i steg från 1 upp till 62. "VOLUME MIN" visas när volyminställningen är inställd på den lägsta nivån och "VOLUME MAX" när volymen är på sin högsta nivå.

Tillsammans med [TONE/BAL/DIMMER] knappen vrider man på [VOLUME] med eller motsols för att justera ton, balans och dimmer funktionerna.

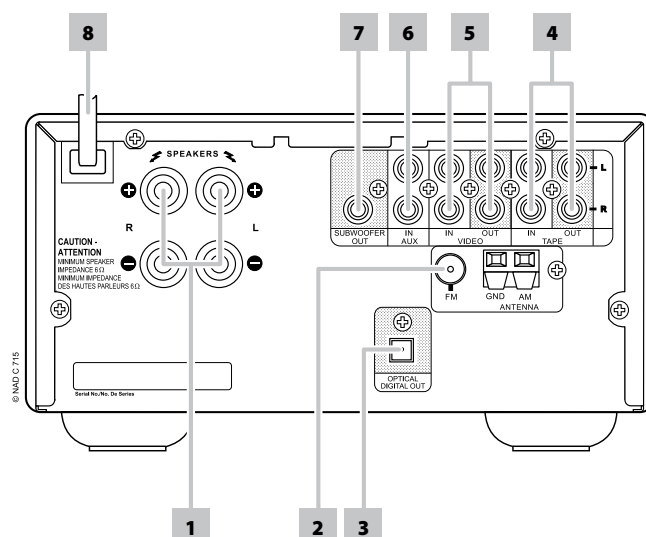

OBSERVERA!

Koppla in alla sladdar till C 715 med nätkontakten utdragen. Vi rekommenderar också att du stänger av strömmen eller drar ur kontakten till alla tillhörande apparater medan du ansluter eller kopplar ur signal- eller nätkablar.

1 SPEAKERS: Anslut vänster- (L) och höger- (R) terminalerna till motsvarande högtalare. För varje utgång måste "+"-terminalen (röd) och "-"-terminalen (svart) anslutas till motsvarande "+"- och "-"-terminal på högtalaren. Var extra noga med att inga trådar hänger löst eller löper mellan de båda terminalerna.

OBS!

- Använd tvinnad kabel med en grovlek på minst 1,4 mm² (16 gauge AWG), det lönar sig ofta att satsa på speciell högtalarkabel (rådfråga din NAD-handlare). Högtalarkablarna kan anslutas till C 715 med banankontakter, eller med skalade kabeländar eller stift. Lossa plastmuttern på terminalen, gör en ren fin anslutning och dra sedan åt muttern igen. Använd det tvärgående hålet genom terminalen för kabeländar eller stift. För att minimera risken för kortslutning får den skalade kabeldelen eller stiftet inte vara längre än 1,5 cm.
- Denna enhet är konstruerad för att ge optimal ljudkvalitet när den ansluts till högtalare med impedanser som ligger inom receivers funktionsområde. Kontrollera att högtalarna anges ha en impedans på minst 6 ohm per högtalare.

2 FM, AM ANTENNINGÅNG: Anslut den medföljande FM antennen till FM antenningången. Sträck ut kabeln. Experimentera gärna med placeringen och orientering av antennen tills du hittar det klaraste ljudet med minst bakgrundsstörningar.. Fixera antennen i önskad position med häftstift eller nålar eller annan lämplig metod.

Den ramantenn för AM som medföljer C 715 (eller en adekvat ersättningsprodukt) är nödvändig för AM-mottagning. Fäll upp spärren till klämterminalen. Stick in antenssladden, och var då noga med att matcha de färgkodade ändarna (vit respektive svart) med färgerna på terminalen. Fäll sedan ner spärren igen och kontrollera att spärren låser sladden på plats. Det kan löna sig att prova olika lägen för antennen för att få bästa mottagning; en lodrät ställning ger oftast bäst resultat. Om antennen befinner sig nära metallföremål (apparater, värmelement) kan mottagningen försämrats. Samma sak gäller om du använder en förlängningssladd till ramantennen.

3 OPTICAL DIGITAL OUT: Anslut den OPTICAL DIGITAL OUT utgången till motsvarande S/PDIF digitalingång på en kompatibel apparat som en CD inspelare, receiver, datorljudkort eller annan digital processor.

4 TAPE IN/OUT: Anslutning för en analog inspelnings/upsplennings utrustning av något slag.. Använd en dubbel RCA-kabel för att ansluta höger och vänster kanal ljudutgång på inspelningsapparaten till TAPE IN kontakterna för avspelning och monitorlyssning. Anslut höger och vänster ljudingång på inspelningsutrustningen till TAPE OUT kontakterna för inspelning.

NOTERA

Det finns ingen signal ut på TAPE OUT när TAPE är vald. På samma sätt kommer det inget på VIDEO OUT när VCR är den aktiva källan. Detta är för att förhindra rundgång genom den inspelande apparaten och skydda skador på dina högtalare.

5 VCR IN/OUT:VCR kan användas för att användas med inspelningsutrustning som exempelvis kassettdäck genom att ansluta dessa komponenters inspelningsutgångar till motsvarande på C 715 VCR IN kontakterna. VCR kan givetvis användas till apparater med enbart uppsplenningsfunktion, i de fallen lämnas OUT kontakterna utan att anslutas.

6 AUX IN: Ingång för en extra ljudkälla med signal på linjenivå som exempelvis ytterliggare CD-spelare. Använd en dubbel RCA-kabel för att ansluta till den andra apparatens höger och vänster ljudutgångar.

7 SUBWOOFER OUT: Anslut detta jack till utgången på en aktiv subbas (eller till ett slutsteg som driver en passiv subbas).

8 NÄTSLADD: Koppla in nätsladden till ett fungerande vägguttag. Se till att du är klar med alla anslutningar innan du kopplar in apparaten till elnätet.

IDENTIFIERING AV DE OLIKA REGLAGEN

SR 7 FJÄRRKONTROLL

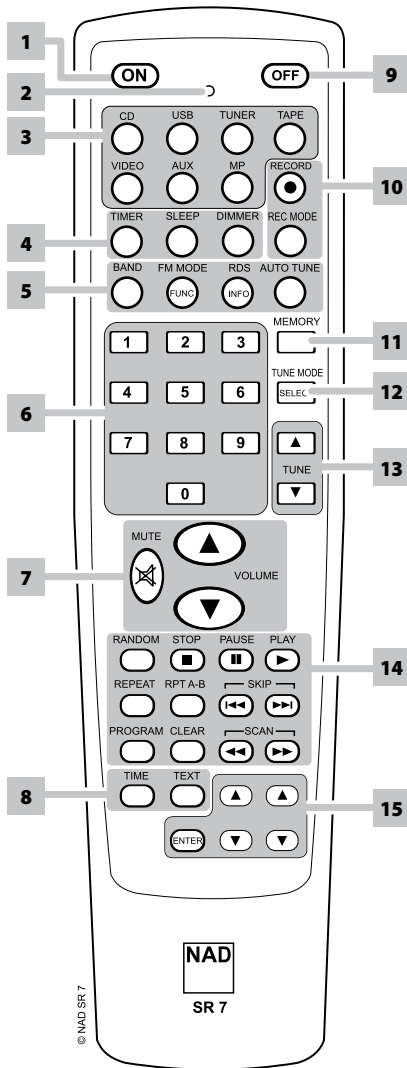

- 1 ON :** Sätt på Sätt på C 715.
- 2 Indikator :** Blinkar när ett commando sänds.
- 3 CD, USB, TUNER, TAPE, VIDEO, AUX, MP :** Välj en signalkälla.
- 4 TIMER :** Ger återkomst till timer-lägena.
SLEEP : Ställer in insomningsläget.
DIMMER : Växla för att reducera eller återställa ljusstyrkan på displayen.
- 5 BAND :** Välj AM eller FM läge.
FM MODE : Växla mellan FM stereo och FM Mono.
RDS : Ger återkomst till de olika RDS funktionerna.
- 6 0-9 sifvertangenterna :** Direktnmatning av spar eller filnummer.
- 7 MUTE :** Tystar ljudet.
VOLUME ▲/▼ : Justerar ljudnivån .
- 8 TIME :** Visar avspelningstiden.
TEXT : Visar filinformation.
- 9 OFF :** Stänger av C 715.
- 10 RECORD :** Starta inspelning.
REC MODE : Väljer önskat inspelningsläge.
- 11 MEMORY :** Sparar aktuell station i snabbvalsminnet.
- 12 SELECT :** Välj avställningsläge.
- 13 TUNE ▲/▼ :** Stega/stall in uppåt eller neråt med önskat avställningsläge.
- 14 RANDOM :** Spelar spårn/filerna i slumpmässigordning.
STOP : Stoppa uppspelningen.
PAUSE : Pausa uppspelningen tillfälligt.
PLAY : Starta uppspelningen.
REPEAT : Upprepa spår, fil eller allt.
RPT A-B : Upprepa en sekvens.
SKIP ►► : Gå till nästa fil eller spår.
SKIP ◄◄ : Gå till början på aktuellt fil eller spår eller gå till föregående fil eller spår.
PROGRAM : Börja eller avsluta programläge.
CLEAR : Radera ett spårnummer eller fil i programlistan.
SCAN ►► : Tryck för att söka snabbt framåt.
SCAN ◄◄ : Tryck för att söka snabbt bakåt.
- 15 FOLDER ▲/▼ :** Bläddrar i mapplistor.
FILE ▲/▼ : Bläddrar bland WMA/MP3 filer.
ENTER : Väljer önskad map eller WMA/MP3 fil.

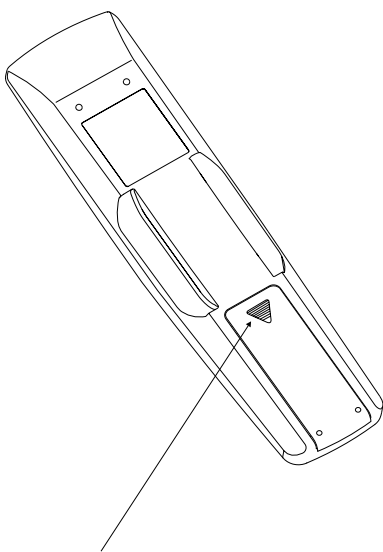

TRYCK IN OCH LYFT FLIKEN FÖR ATT AVLÄGSNA BATTERILOCKET.

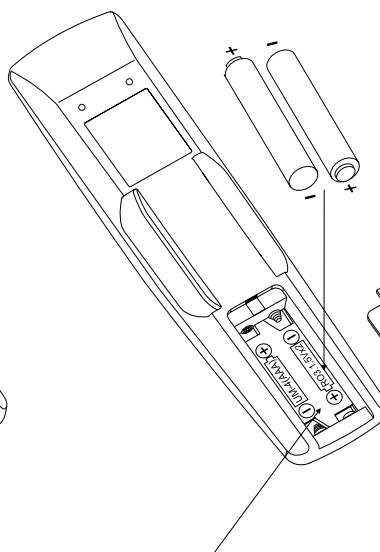

SÄTT I BATTERIERN. SE TILL ATT DE ÄR RÄTT PLACERADE.

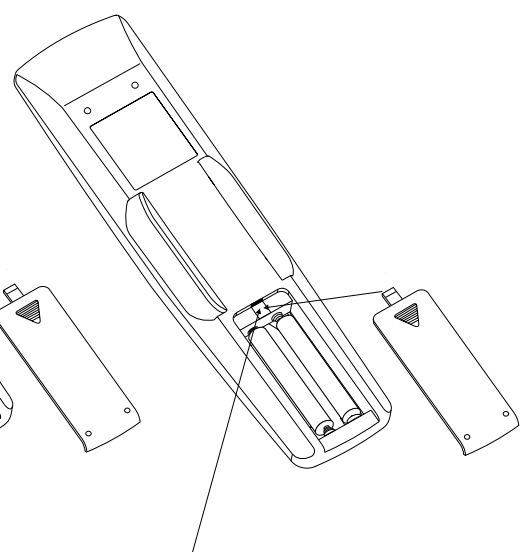

SÄTT TILLBAKS BATTERILOCKET GENOM ATT PASSA IN DE TVÅ FLIKARNA I HÅLEN. STÄNG BATTERILOCKET GENOM ATT TRYCKA PÅ DET TILLS DET KLICKAR PÅ PLATS.

CD-R & CD-RW AUDIO SKIVOR

Förutom vanliga CD skivor kan C 715 spela CD-R och CD-RW ljudskivor som spelas in på en dator eller CD inspelare. Spelaren kan dock inte spela CD-RW skivor. Tänk dock på att kvaliteten varierar mycket på dessa skivor och det påverkar förmågan för CD-spelare att kunna läsa av dem. Följande faktorer kan påverka spelbarheten:

- Kvaliteten på själva skivan. Skivor från kända leverantörer ger ofta ett bättre resultat än omärkta "no name" skivor.
- Kvaliteten på CD-brännaren eller den inspelningsbara CD-spelaren.
- Vissa brännare/spelare ger ett bättre resultat än andra.
- Vilken hastighet skivan är bränd med. Oftast blir det bättre kvalitet på en skiva som bränts på lägre hastighet än högre.

SPELA MP3/WMA

C 715 kan spela upp inspelningar i MP3/WMA-format från CD-R- eller CD-RW-skivor. Du kan blanda dessa filformat hur du vill på disken. Med fjärrkontrollen SR 7 kan man välja bland MP3/WMA-mapparna och -filerna och också börja uppspelning med följande steg

- 1 Sätt i den skiva du vill spela. Tryck på [TIME MODE] knappen.
- 2 Tryck [FOLDER ▲/▼] för att välja önskad mapp. Tryck på [ENTER] knappen.

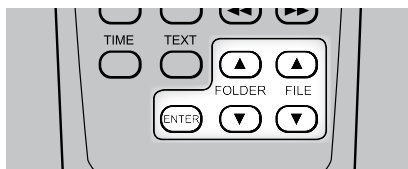

- 3 Tryck [FILE ▲/▼] för att välja önskat filnummer. Du måste vara i STOP-läge för att kunna nå båda mapparna. Tryck [ENTER] för att börja uppspelning.

NOTERA

- *Man kan få tillgång till mappar och filer i antingen stoppläget eller avspelningsläge.*
- *Information om sångtitel, album och artistnamn, om tillgängligt, kommer att rulla genom displayen under uppspelning.*
- *Filnumret känns igen per skiva, inte per mapp – dvs det nummer som tilldelats varje fil motsvarar filsekvensen på skivan.*
- *Om du vill välja filnummer "9" på en skiva där det finns 100 eller fler MP3/WMA-filer, tryck på "0" två gånger och sedan på "9."*

PROGRAMMERING

Programmeringsfunktionen ger dig möjlighet att organisera dina favoritlåtar i den ordning du önskar. När du programmerar en sekvens av spår måste C 715 vara i STOP-läge. Med fjärrkontrollen SR 7 anger du önskad programsekvens med följande steg

- 1 Tryck på [PROGRAM] knappen. Displayen visar "P01 T00".



- 2 Använd siffrorna på direktinmatningsknappsatsen för att ange det första spåret i den sekvens du planerar. För att lägga till spår "1", trycker du först på "0" och sedan "1". Notera att när siffran "0" matas in kommer "T_ _" att blinka för att indikera att den väntar på den andra siffran skall matas in. När den andra siffran matats in (i.e., nummer "1"), kommer displayen att sluta blinka och visa "P-01 T01." Detta för att visa att första programmerade spåret lagts till.

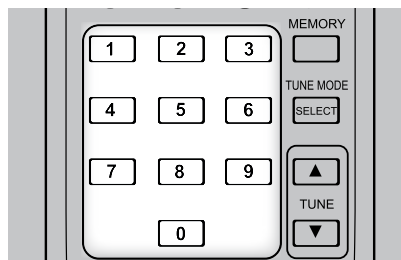

- 3 Nu är C 715 redo för det andra spåret att matas in. Mata in det spår som önskas som nummer två. Precis som i steg 2, kommer displayen att blinka tills den andra siffran matats in. Så snart spårnumret lagts in, slutar blinkandet och programsekvensen är färdig.
- 4 Upprepa steg 2 och 3 för att välja och lagra andra spårnummer i minnet, upp till maximalt 30 inmatningar. Om du försöker programmera mer än 30 spår eller filer, visas "P-FULL" i displayen.
- 5 Tryck [PROGRAM] för att avsluta programmet – displayen visar "P-End".
- 6 Tryck [▶] för att börja programuppspelning.

NOTERA

- *Proceduren för programmering av MP3/WMA filer och USB filer är samma som ovan.*
- *I CD-läge, programmerade sekvenser/innehåll förloras sinte om C 715 stängs av (standby) eller om signalkällan ändras. Den förloras bara när skivsläden öppnas.*
- *För att starta en programmerad sekvens trycker du på [PROGRAM] och sedan på [▶] för att spela upp sekvensen.*

HANDHAVANDE

HUR DU ANVÄNDER DIN C 715 – CD LÄGE

GRANSKA PROGRAMLISTA

- 1 För att gå igenom vad du programmerat in trycker du på [PROGRAM] i STOP läge.



- 2 Displayen visar först Program Numret.
- 3 Tryck på [PROGRAM] flera gånger för att bläddra igenom programsekvensen. När "P-End" visas i displayen har du kommit till sista låten.

REDIGERA PROGRAMLISTA

- 1 För att gå igenom vad du programmerat in trycker du på [PROGRAM] i STOP läge.



- 2 Displayen visar först Program Numret.
- 3 Tryck på [PROGRAM] flera gånger för att bläddra igenom programsekvensen. Stanna vid den programsekvens du vill ändra.
- 4 För att ändra de programmerade spår/filerna i en speciell sekvens, använder du de numeriska tangenterna för att skriva över den aktuella spåret/filen.

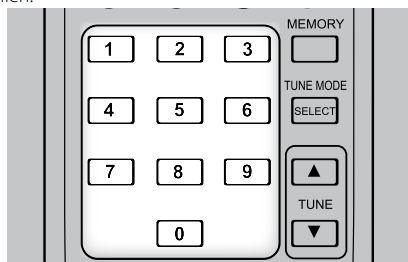

- 5 Tryck på [PROGRAM] igen för att fortsätta med andra spårändringar och tryck sedan [STOP] för att avsluta redigeringen.

RADERA PROGRAM

- 1 För att radera en programmerat spår/fil, trycker du på [PROGRAM] knappen i STOP läge tills önskad programsekvens hittas. Tryck på SR 7's [CLEAR] knappen en gång och spåret/filen raderas. Programsekvensen ändras eftersom spår/filer raderas.



- 2 För att tömma programminnet, utför något av följande steg
 - Tryck [OPEN] för att öppna skivfacket.

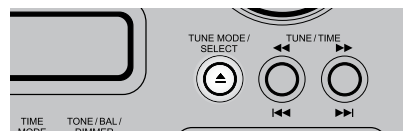

- Tryck på [PROGRAM] i stoppläge och håll sedan inne SR 7's [CLEAR] knapp tills apparaten återgår till den ursprungliga visningen, i.e. totalt antal spår och avspelningsstid.



C 715 kan spela upp MP3/WMA filer som lagrats på en extern USB (Universal Serial Bus) enhet. Följande gäller för C 715s möjligheter för uppspelning från USB enheter.

- 1 Uppspelning av MP3/WMA filer inspelade på diverse USB enheter som exempelvis USB-minnen, MP3 eller Hårddiskspelare. Hårddiskspelare måste vara formaterade i antingen FAT 16 eller FAT 32 men inte NTFS.
- 2 Support för USB 1.1 full hastighet (12Mbps)
- 3 C 715 hanterar upp till 2000 filer på en USB enhet.

HUR DU LYSSNAR VIA EN USB ENHET

- 1 Bläddra fram "USB" genaom att trycka på [SOURCE] knappen. Om det inte finns någon ansluten USB-enhet, kommer displayen att visa "Not Connected"

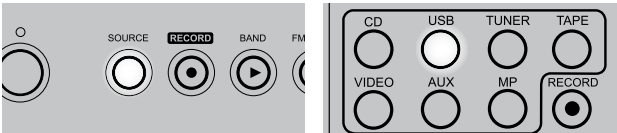

- 2 Koppla in en USB-enhet till USB ingången – "USB reading" kommer att blinka i displayen och det totala antalet filer visas. Om man ansluter en hårddiskspelare kommer det att ta flera minuter för att visa antalet filer.
- 3 Tryck [▶] för att börja uppspelning.

HUR DU VÄLJER MAPPAR ELLER FILER

Följande steg beskriver hur du väljer mappar och MP3 eller WMA filer under avspelning eller i stoppläge.

- 1 Anslut den externa USB enheten till USB ingången på apparatens framsida.
- 2 Tryck [FOLDER ▲/▼] för att välja önskad mapp. Tryck på [ENTER] knappen.

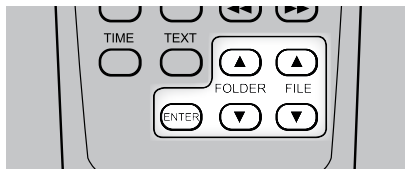

- 3 Tryck [FILE ▲/▼] för att välja önskat filnummer.
- 4 Tryck [ENTER] för att börja uppspelning. Information om sångtitel, album och artistnamn, om tillgängligt, kommer att rulla genom displayen under uppspelning.

INSPELNING

Med en extern USB enhet kan C 715 också spela in music från CD, kassetband och radiodelar, såväl som MP3 eller WMA filer.

INNAN MAN GÖR EN INSPELNING

Följande är bra att veta innan man bärjar spela in

- 1 Innan du börjar bör du förvissa dig om det finns tillräckligt med utrymme på din USB enhet så att din inspelning får plats. Detta görs enklast med en dator.
- 2 Justera volymen på den externa ljudkällan så att den blir lagom för inspelning. Annars kan inspelningskvaliteten bli för dålig.

INSTÄLLNING AV INSPELNINGSLÄGE

RECORD läget kan ställas in på följande sätt

- 1 Tryck på SR 7s [REC MODE] knap pi USB läget.



- 2 Bläddra med [FOLDER ▲/▼] för att välja mellan de olika alternativen:

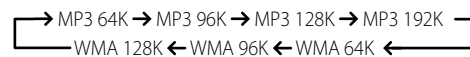

- 3 För att välja önskad RECORD MODE för MP3 trycker du på [ENTER] (inom tre sekunder) när du är på önskad inställning. Upprepa detta för WMA.

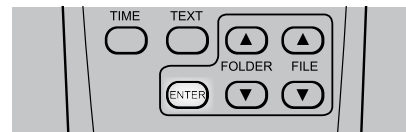

BIT HASTIGHET

[64K], [96K], [128K] eller [192K] är de bithastigheter som indikerar mängden datakompersion som används (mängd data per sekund). Ju högre bithastighet, desto större datamängd, detta betyder inte nödvändigtvis att ljudkvaliteten blir bättre, det kommer an på källmaterialet. [128K] inställningen rekommenderas för acceptabelt resultat.

HANDHAVANDE

HUR DU ANVÄNDER DIN C 715 – USB LÄGE

INSPELNING TILL USB

Med en extern USB-enhet kan man spela in källor som CD, MP3/WMA-skivor, kassettdäck, radio eller andra externa signalkällor i MP3/WMA-format.

- 1 Anslut den externa USB-enheten till USB-ingången på apparatens framsida.
- 2 Tryck på [SOURCE] för att välja signalkällan du vill spela in.

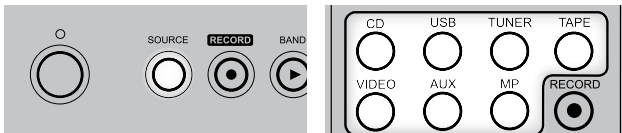

- 3 Tryck på [RECORD] knappen och inspelningen startar.

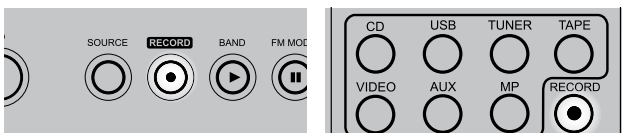

- 4 För att stoppa inspelningen trycker du på [STOP] knappen.

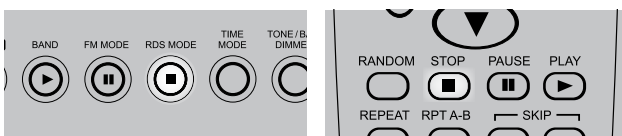

NOTERA

- Koppla inte ur USB-kabeln eller strömkabeln under inspelning. Det kan skada din C 715.
- De inspelade filerna lagras i AUDIO-mappen folder. Filnamnen sparas automatiskt som AUDIO001.MP3, AUDIO002.MP3,....

RADERA FRÅN USB-ENHETEN

- 1 Tryck på SR 7s [FOLDER ▲/▼] knap på USB-läget.

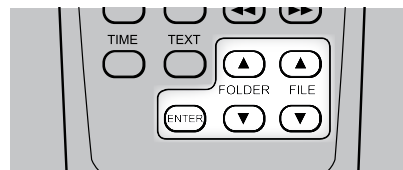

- 2 Tryck [FILE ▲/▼] för att välja önskat filnummer.
- 3 Tryck på [CLEAR] knappen och håll den intryckt tills displayen visar [USB/DELETE?]
AUDIO001.MP3



- 4 Tryck på [CLEAR] knappen igen inom 3 sekunder, annars genomförs inte raderingen.

HUR DU KOPPLAR UR EN EXTERN USB-ENHET

- 1 Tryck på [TIME MODE] tills displayen blinkar "Pls, remove USB."

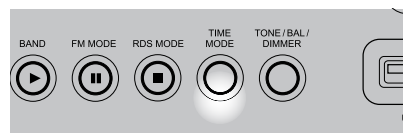

- 2 Koppla ur den externa USB-enheten från USB-ingången på apparatens framsida.

HUR DU ANVÄNDER DIN C 715 – TUNER LÄGE

HUR DU LYSSNAR FÖR AM/FM

C 715:s inbyggda AM/FM-tuner ger dig ett radioljud med mycket hög kvalitet. Mottagningen och ljudkvaliteten är dock alltid delvis beroende på vilken typ av antenn(er) som används och på avståndet till sändaren, geografiska förhållanden och väderförhållanden.

HUR DU VÄLJER AM/FM

Tryck på [SOURCE] knappen till du kommer till AM/FM läget. Välj AM eller

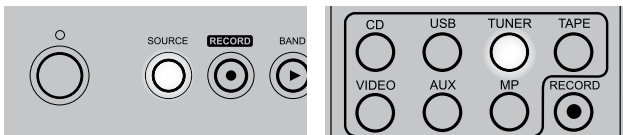

FM band med [BAND] knappen.

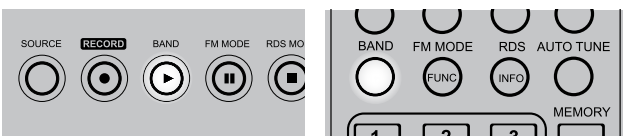

OM ANTENNER

Anslut den medföljande FM antennen till FM antenningången. Sträck ut kabeln. Experimentera gärna med placeringen och orientering av antennen tills du hittar det klaraste ljudet med minst bakgrundsstörningar. Fixera antennen i önskad position med häftstift eller nålar eller annan lämplig metod. I områden med dålig FM-mottagning kan en utomhusantenn ge dramatiska kvalitetsförbättringar. Om det är viktigt att kunna lyssna på radio för dig bör du överväga att anlita en yrkesman för att optimera ditt system.

Den medföljande ramantennen för AM ger vanligen tillfredsställande mottagning. Du kan dock använda en utomhusantenn för AM för att förbättra mottagningen. Ta kontakt med en antenninstallatör för mer information.

SÄTTA IHOP RAMANTENNEN



1 Roter antennis yttre ram.



2 Stick in nederkanten på den yttre ramen i skåran i foten.

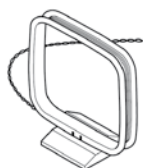

3 Veckla ut antennkabeln.

TUNER LÄGE

Bläddra med knappen [TUNE MODE/SELECT] på apparatens framsida (eller SR 7s [MEMORY/SELECT] knapp) och den över displayen visar [Manual Tune], [Auto tune] och [Preset tune].

MANUELL AVSTÄMNING

Tryck momentant på [◀▶/◀▶▶] på frontpanelen (eller SR 7s [TUNE ▲/▼]) för att stega uppåt eller nedåt mellan FM- eller AM-frekvenserna. Släpp knappen när du hittat önskad station.

AUTO TUNE

Tryck in och håll kvar ◀◀ eller ▶▶ i minst 2 sekunder om du vill söka uppåt eller nedåt; C 715:s tuner stannar vid nästa tillräckligt starka station som den hittar. Om du trycker på ◀◀ eller ▶▶ medan sökningen pågår så avbryts den.

PRESET TUNE

Använd [◀▶▶/◀▶▶▶] på frontpanelen för att stega uppåt eller nedåt bland snabbvalen. Tryck in och håll kvar [◀▶▶/◀▶▶▶] för att "bläddra" kontinuerligt uppåt eller nedåt. [TUNE ▲/▼]-knapparna på fjärrkontrollen fungerar likadant. "Tomma" snabbvalspositioner hoppas över när du stegar bland snabbvalen.

STÄLLA IN RADIOSNABBVAL

Med C 715 kan du lagra hela 60 favoritstationer (30 på FM-bandet och 30 på AM-bandet) som du sedan kan komma åt omedelbart.

MANUAL PRESET

1 Välj AM eller FM band med [BAND] knappen.

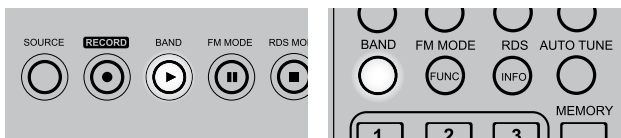

2 För att lagra ett radiosnabbval ställer du först in önskad frekvens (se ovan), tryck sedan på SR 7s [MEMORY] knapp.



- "CH _ _" börjar blinka och indikerar att den väntar på att du skall lägga in önskat snabbvalsnummer. Använd sifvertangenterna för att lägga in snabbvalsnumret. För att lägga till snabbval "1", trycker du först på "0" och sedan "1". Notera att när siffran "0" matas in kommer "CH0 _" att blinka för att indikera att den väntar på den andra siffran skall matas in. När du lägger till den andra siffran (i.e., nummer "1"), slutar "CH01" att blinka. Detta för att visa att första snabbvalet lagts till.
- 3 Repetera steg 2 och 3 för att lagra upp till 30 FM och 30AM stationer.

NOTERA

En ny station kan matas in direkt i ett redan programmerat snabbval. Den nya stationen kommer att skriva över all tidigare data i det snabbvalet.

HANDHAVANDE

HUR DU ANVÄNDER DIN C 715 – TUNER LÄGE

AUTOMATIC PRESET

Snabbval kan även programmeras automatiskt för hela AM eller FM band

1 Välj AM eller FM band med [BAND] knappen.

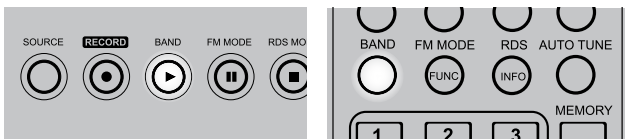

2 Tryck in SR 7s [MEMORY] knapp. Släpp [MEMORY] knappen när "Auto Memory" börjar blinka i displayen. Upp till 30 av de bästa mottagna FM stationerna (eller AM stationer) kommer att lagras automatiskt.



VÄLJA FM MUTE/MODE

Trycker man på den här knappen i FM läget växlar man mellan FM stereo och FM mono läget för FM mottagning. Knappen [FM MODE] på frontpanelen har två funktioner. I normalläget lyser ikonerna "STEREO" och "TUNED" på displayen; du kan bara lyssna på stationer med stark signal, och brusket mellan stationerna filtreras bort.

Om du trycker på [FM MODE] ("STEREO" ikonen släck och bara "TUNED" lyser) du kan ta emot avlägsna (och därmed kanske brusiga) stationer. Om signalnivån på FM-stationen ligger under tröskelvärdet för FM-stereo får du lägre brus (eftersom mono-FM med automatik är mindre benäget till brus), även om du då får offra stereoeffekten.

HUR DU ANVÄNDER RDS

Radio Data System (RDS) sänder stationernas namn och nätverksinformation, stationens programtyp, textmeddelanden om stationen eller musikurvalet.

Alla stationer sänder dock inte RDS-information. På de flesta platser kommer du att hitta en eller flera stationer som sänder RDS-information, men det kan mycket väl hända att dina favoritstationer inte gör det.

OLIKA RDS FUNKTIONER

När en station som sänder RDS tas emot kommer en "RDS" ikon att lysa i C 715s display.

Tryck på [RDS MODE] för att visa följande:

PROGRAM SERVICE

"Program Service" blinkar i 3 sekunder och sedan visas program servicenamnet eller stationens namn. "P S" som står för "Program Service" visas i den övre vänstra delen av displayen. Om inte det finns någon programserviceinformation visas stationens frekvens istället.

RDS CLOCK TIME (RDS KLOCKA)

Den aktuella tiden, CLOCK TIME som den sänds av stationen. Det tar 3-5 sekunder för tiden att visas. Under tiden visas RDS CLOCK TIME blinkande i displayen. När den är tillgänglig visas tid. Noggrannheten på tiden som visas beror på sändaren, inte på C 715. "CT" som står för "CLOCK TIME" visas i den övre vänstra delen av displayen. Om inga tidsdata sänds kommer "00:00" att visas.

RDS PROGRAM TYP

Program Type (PTY) gör att man kan söka efter vissa programtyper. Se även avsnittet nedan om "PROGRAM TYPE (PTY)" för mer information om RDS Program Type.

RDS RADIO TEXT

Ett Radio Textmeddelande kan innehålla specialinformation från RDS stationen och rullar fram i displayen (upp till 64 tecken kan visas). Det kan ta 3 sekunder för texten att visas, under tiden visas RDS RADIO TEXT blinkande i displayen. När den är tillgänglig visas Radio Text automatiskt. "R T" som står för "Radio Text" visas i den övre vänstra delen av displayen. Om ingen Radio Text sänds, visar displayen Program Service.

TRAFFIC ANNOUNCE

När man väljer TA, blinkar TRAFFIC ANNOUNCE i 3 sekunder. Efter 3 sekunder kommer mottagaren att söka igenom FM bandet efter tillgänglig trafikinformation. "T A" som står för "TRAFFIC ANNOUNCE" visas i den övre vänstra delen av displayen.

"TRAFFIC ANNOUNCE (T A)" läget byts till Service (P S) läget när man hittar ett trafikprogram. När en station som sänder trafikprogram signal väljs kommer C 715 att sluta söka efter trafikprogram och kopplar sedan om till "Program Service" läget.

PROGRAM TYP (PTY)

En stor fördel med RDS är möjligheten att kunna koda sändningar med Program Type (PTY) koder som visar vilken typ av material som sänds.

1 Välj FM band med [BAND] knappen.

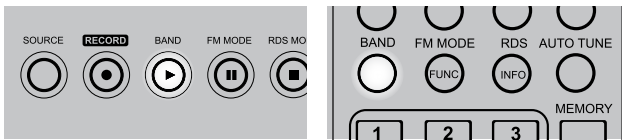

2 Tryck på [RDS MODE] knappen tills "RDS PROGRAM TYPE" visas i displayen.

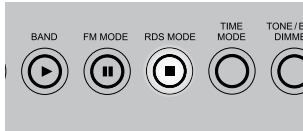

3 Använd [TUNE/TIME] knappen på apparatens framsida (eller SR 7s [TUNE ▲/▼]) för att välja önskad RDS PROGRAM TYPE.



4 När du har hittat programtypen du letar efter trycker du på [TUNE MODE / SELECT].

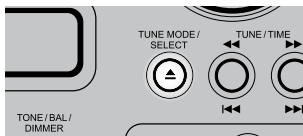

5 Använd [TUNE/TIME] knappen på apparatens framsida (eller SR 7s [TUNE ▲/▼]) för att starta PTY sökning (Program type eller SEARCH ">" kommer att blinka under tiden i displayen).

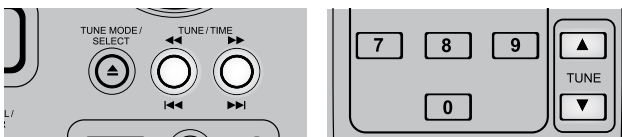

6 När en station som motsvarar kriterierna hittas kommer sökningen att stanna och den hittade stationens PTY visas.

NOTERA

För att avbryta PTY sökningen trycker du på [RDS MODE] knappen.

Följande är en lista på olika programtyper.

News	Nyheter
Current Affairs	Nyhetsprogramprogramprogram
Information	Information. Kan vara konsumentvägledning, medicinska inslag mm.
Sport	Sport:
Education	Utbildning och kultur.
Drama	Drama.
Cultures	Nationell och lokal kultur inkluderande religiösa sändningar, filosofi, teater osv.
Science	Naturvetenskapliga och teknikprogram.
Varied Speech	Populärprogram som frågeprogram, underhållning, komedi, satir osv.
Pop Music	Program med kommersiell och populärmusik
Rock Music	Rockmusik
Easy Listening	Lättare underhållningsmusik
Light Classics M	Klassisk Musik, instrumental musik, körverk mm.
Serious Classics	Seriös klassisk musik som opera, symfonier, kammarmusik mm.
Other Music	Andra musikaliska stilar (rhythm and blues, reggae, etc.)
Weather & Metr	Väder
Finance	Ekonominyheter.
Children's Progs	Barnprogram
Social Affairs	Samhällsprogram
Religion	Religiösa program
Phone In	Telefonväkterier
Travel & Touring	Reseprogram
Leisure & Hobby	Fritids och hobby program
Jazz Music	Jazzmusik
Country Music	Countrymusik
National Music	Nationell musik
Oldies Music	Gamla favoriter
Folk Music	Folkmusik
Documentary	Dokumentärer
Alarm Test	Test av larmfunktioner
Alarm-Alarm!	Program för att varna allmänheten om olyckor eller naturkatastrofer.

HANDHAVANDE

HUR DU ANVÄNDER DIN C 715 – EXTERNA SIGNALKÄLLOR OCH TIMER

HUR DU LYSSNAR PÅ EXTERNA SIGNALKÄLLOR

När den är korrekt anslutning till rätt C 715 ingång, kan man lyssna på externa källor som exempelvis en Videobandspelare, Media spelare, bandspelare eller andra apparater.

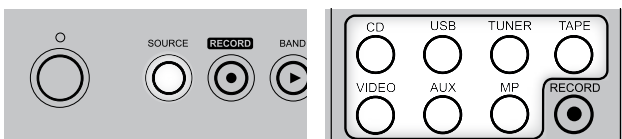

Tryck på [SOURCE] knappen för att välja [TAPE], [VIDEO], [AUX] eller [MP] läget. Se även avsnittet ovan om "Reglage på apparatens framsida" och "Anslutningar på apparatens baksida" för mer information om externa källor.

INSTÄLLNING AV KLOCKAN

- 1 Tryck på [TIME MODE] knappen. Bläddra med [TIME MODE] för att välja mellan de olika alternativen:

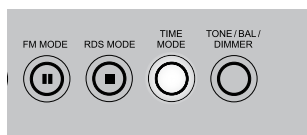
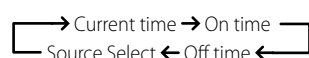

- 2 Vid rätt tid, tryck på [TUNE /TIME] för att ställa in rätt timme – "hour" blinkar. Tryck på [TUNE MODE/SELECT] knappen.

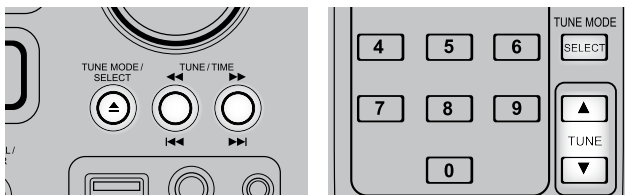

- 3 "Minute" blinkar. Tryck på [TUNE/TIME] för att ställa in rätt minut. Tryck på [TUNE MODE/SELECT] knappen. Klockan startar på "00" sekunder.

NOTERA

- C 715 använder 24 timmars visning.
- Om inga justeringar görs inom en minut lämnar apparaten tidsinställningsläget.
- För att lämna tidsinställningsläget trycker man [STOP].

STÄLL IN AV- OCH PÅSLAG

Ställ klockan innan du ställer in Timern.

- 1 Tryck på [TIME MODE] knappen tills "On time" visas i displayen. Vid "On time" läget blinker "hour".

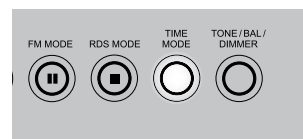

- 2 Tryck på [TUNE/TIME] för att ställa in rätt timme. Tryck på [TUNE MODE/SELECT] knappen.

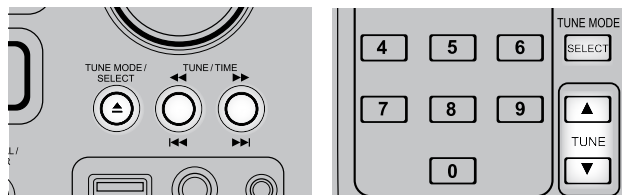

- 3 "Minute" blinkar. Tryck på [TUNE/TIME] för att ställa in rätt minut. Tryck på [TUNE MODE/SELECT] knappen.
- 4 "Off time" visas i displayen och "hour" blinkar. Repetera steg 2 och 3 ovan för att ställa in "Off time".

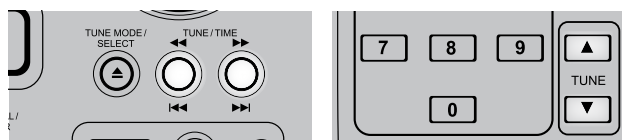

- 5 Tryck på [TUNE/TIME] för att välja vilken SOURCE där timerinställningarna skall gälla.
- 6 Tryck på [TUNE MODE/SELECT] knappen. Timerinställningarna är nu lagrade i minnet.

HUR DU ANVÄNDER DIN C 715 – EXTERNA SIGNALKÄLLOR OCH TIMER

AKTIVERA TIMER FUNKTIONERNA

När man trycker på TIMER knappen på SR 7 fjärrkontrollen kan man aktivera flera olika timer lägen. Bläddra med [TIMER] för att välja mellan de olika alternativen:

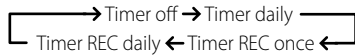

TIMER DAILY

- 1 Efter man ställt in "On time" och "Off time", trycker man på [TIMER] knappen tills "Timer Daily" visas. En timer indikator (Röd klocksymbol) tänds i displayen.

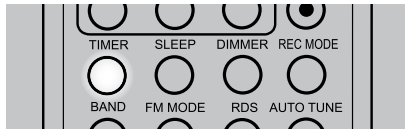

- 2 Förbered för timer avspelning genom att ställa in volym, stall in rätt radiostation, ladda en skiva eller andra lämpliga förberedelser.
- 3 Stäng av C 715 genom att trycka på POWER knappen.

TIMER INSPELNING

Du kan ställa in C 715 för att spela in program via den externa USB enheten vid önskad tidpunkt. Anslut den externa USB enheten till USB ingången på apparatens framsida.

- 1 Efter man ställt in "On time" och "Off time", trycker man på [TIMER] knappen tills "Timer Daily" visas. Timer indikatorn och "RECORD" kommer att lysa i displayen.

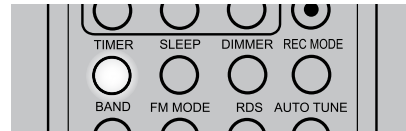

- 2 Förbered för timerinspelning genom att ställa in önskad radiostation.
- 3 Stäng av C 715 genom att trycka på POWER knappen.

TIMER OFF

Tryck på [TIMER] för att välja "Timer Off" om du inte vill aktivera timerfunktionerna. Timer indikatorn försvinner från displayen.

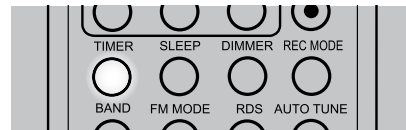

HANDHAVANDE

HUR DU ANVÄNDER DIN C 715 – ANDRA FUNKTIONER

STONE/BALANCE/DIMMER

Använd denna knapp för att växla mellan tonkontroll, balans och dimmerinställningar tillsammans med [VOLUME] ratten. Bläddra med [TONE/BAL/DIMMER] för att välja mellan de olika alternativen:

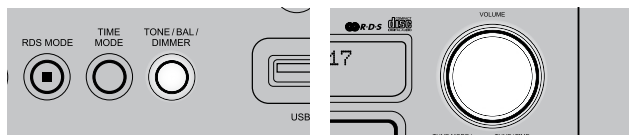

Välj den funktion du vill justera inom 3 sekunder, vrid på [VOLUME] medsols eller motsols för att ändra nivåinställningarna.

TONKONTROLLER - DISKANT OCH BAS

Bas och diskantkontrollerna påverkar enbart den lägsta basen och den högsta diskanten medan det kritiska mellanregistret lämnas intakt. Dessa kontroller medger att man justerar frekvensgången under drift.

Max och minimi värden för alla tre kontrollerna är +/- 10 dB

BALANCE

BALANCE kontrollen styr den relativa nivån mellan höger och vänster kanal på högtalarna. Mittläget "BALANCE CENTER" ger samma nivå i bägge kanalerna. Vrider man kontrollen medsols flyttas balansen mot höger. Vrider man kontrollen motsols flyttas balansen mot vänster.

DIMMER

Används för att reglera ljusstyrkan på displayen.

ANDRA SR 7 FUNKTIONER

De flesta av knapparna på fjärrkontrollen har sin motsvarighet på fronten av apparaten och fungerar på samma sätt. Dessutom är fjärrkontrollen utrustad med några extra knappar t ex följande funktionstangenter.

SIFFERTANGENTER

En extra funktion på fjärrkontrollen är siffertangenterna. Här kan man lätt slå in numret på önskat spår direkt. För att lyssna på spår 5, tryck på "5," vill du lyssna på låt 20, tryck "2,""0."

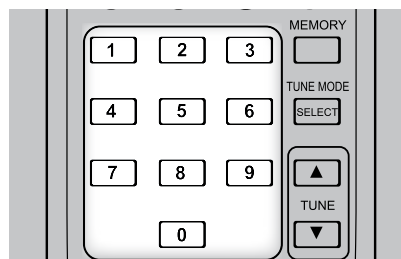

REPEAT



För att upprepa uppspelningen av upp ett visst spår eller kapitel trycker du en gång på "REPEAT"-knappen på fjärrkontrollen. Tryck på [REPEAT] knappen för att repetera alla spår, filer, mappar eller tills repetitions läget stängs av.

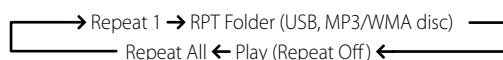

REPEAT A-B

Om du vill upprepa en viss sekvens gör du så här:



- 1 Tryck på "REPEAT A-B" vid den startpunkt som du har valt - displayen visar "RPT A-B". "B" blinkar när den väntar på att slutpositionen läggs till.
- 2 Tryck på "REPEAT A-B" igen vid den slutpunkt som du har valt. Uppreppningssekvensen börjar spelas.
- 3 Tryck på "REPEAT A-B" igen för att avbryta sekvensen.

HUR DU ANVÄNDER DIN C 715 – ANDRA FUNKTIONER

RANDOM PLAY (SLUMPMÄSSIG UPPSPELNING)



Tryck på [RANDOM]-tangenten under uppspelning eller i stoppläge - displayen visar "Random Play." Uppspelning av det första slumpvis valda spåret eller filen börjar automatiskt. Tryck på RANDOM igen för att återgå till normal uppspelning.

TIME



Tryck på [TIME] knappen i avspelningsläget för att visa förfluten tid eller återstående tid på den aktuella spåret/filen.

TEXT



Tryck på [TEXT] medan du spelar MP3/WMA filer för att visa information (om det finns) om den aktuella filen.

GRUND VISNING (BLÄDDRING)

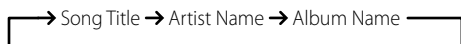

INFORMATIONSDISPLAY

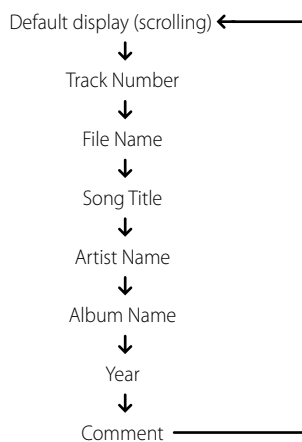

HUR DU STÄNGER AV LJUDET (MUTE)

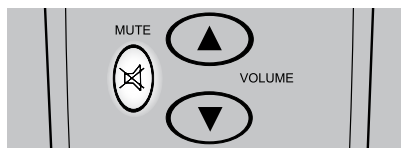

Du kan dämpa ljudet helt med <Mute> knappen. Denna funktionen kan alltid användas oavsett inställningarna. En ökning av volymen kopplar ur muting-funktionen. Tryck på [MUTE] igen för att återgå till den aktuella volymen.

SLEEP (INSOMNINGSLÄGET)

Insomningsläget stänger av C 715 i Standby-läget automatiskt efter ett förutbestämt antal minuter.



- 1 Tryck på SR 7s [SLEEP] knapp för att välja insomningstid – varje tryckning minskar tiden med 10-minuters stegfrån 90 till 10 minuter.
- 2 För att stänga av insomningstimern, fortsätt att trycka på SR 7s [SLEEP] knapp till "Sleep" i displayen släcks.

NOTERA

- Displayen dämpas när du aktiverar insomningstimern.
- För att kontrollera återstående tid till insomning, trycker du på [SLEEP] en gång – den återstående tiden visas i 3 sekunder för att sedan återgå till normal visning.

REFERENS

FELSÖKNING

TILLSTÅND	TROLIG ORSAK	MÖJLIGA LÖSNINGAR
Ingen ström.	<ul style="list-style-type: none">Nätsladden är inte ansluten.	<ul style="list-style-type: none">Sätt i sladden ordentligt i vägguttaget.
Inget ljud.	<ul style="list-style-type: none">Nätkabeln ej ansluten eller apparaten ej påslagen."Mute" är inkopplat.Hörlurar inkopplade.	<ul style="list-style-type: none">Kontrollera nätkabeln och att apparaten är påslagen.Koppla ur "Mute."Koppla ur hörlurarna.
Inget ljud i ena kanalen.	<ul style="list-style-type: none">Balansen inte inställd i mittläget.Högtalarna inte korrekt anslutna eller trasiga.	<ul style="list-style-type: none">Centrera Balanskontrollen.Kontrollera anslutningarna till högtalarna.
Svag bas/dåligt stereoperspektiv.	<ul style="list-style-type: none">Högtalarna är kopplade ur fas.	<ul style="list-style-type: none">Kontrollera alla högtalaranslutningarna.
CD-receiver startar inte uppspelning.	<ul style="list-style-type: none">Ingen skiva isatt.Skivan är isatt uppochner.Skivan är smutsig.Med en extern USB källa, det finns ainga WMA/MP3 filer på enheten.	<ul style="list-style-type: none">Sätt i en skiva.Lägg i skivan med den blanka sidan nedåt.Rengör skivan.Kontrollera om den finns MP3/WMA filer på mediet.
Ljudet hoppar vid avspelning av en skiva.	<ul style="list-style-type: none">Spelaren utsätts för vibrationer eller mekaniska stötar.Skivan är skadad och/eller repig.	<ul style="list-style-type: none">Flytta på spelaren.Byt skiva.
Brus och störningar.	<ul style="list-style-type: none">Svag signal.	<ul style="list-style-type: none">Kontrollera stationsinställningen. Justera eller bytantenn.
Visslingar och surranden.	<ul style="list-style-type: none">Interferens från annan elektrisk utrustning -dator, TV-spel.	<ul style="list-style-type: none">Kontrollera stationsinställning. Stäng av ellerflytta störkällan.
C 715 svarar inte på kommandon från SR 7-fjärrkontrollen.	<ul style="list-style-type: none">Batterierna är slut eller felaktigt isatta.Fjärrkontrollens sändarfönster eller C 715s mottagarfönster för IR är smutsiga eller dolda.Frontpanelen på C 715 utsätts för starkt solljus eller stark belysning.	<ul style="list-style-type: none">Kontrollera batterierna.Kontrollera IR-fönstren och att det är fri sikt mellan fjärrkontrollen och C 715.Minska solljuset/rumsbelysningen.

INFORMATION OM SKIVOR

HANTERING AV SKIVOR

Berör aldrig skivans uppspelningssida. Håll skivorna om kanterna så att fingeravtryck inte hamnar på ytan. Fäst inga etiketter eller tejp på skivan.

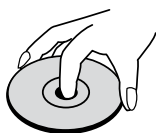

RENGÖRING AV SKIVOR

Fingeravtryck och damm på skivan kan ge dålig ljudkvalitet. Torka av skivan med en ren trasa innan du spelar den. Torka skivan från mitten och utåt.

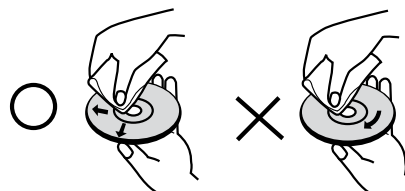

FÖRVARING AV SKIVOR

Förvara alltid skivorna i fodralen när de inte spelas. Utsätt inte skivan för direkt solljus eller värmekällor. Lämna aldrig en skiva i en parkerad bil där den kan utsättas för direkt solljus.

Använd inte starka rengöringsmedel som t.ex. alkohol, bensin, thinner eller andra kommersiella rengöringsmedel. Rengöringsmedel avsedda för gamla vinylskivor bör ej heller användas.

FÖRSTÄRKARDELEN

Uteffekt i stereoläge	25W (6 ohm, inom angiven distorsion, 1kHz)
Dynamisk effekt (IHF), 6 ohm	28 W
Total harmonisk distorsion vid märkeffekt	<0,15 %
Dämpningsfaktor (6 ohm)	>102
Ingångskänslighet och impedans (Tape IN)	370mV/27kohms
Frekvensgång	+ 1dB/-3dB (ref. 1 kHz, 20 Hz–20 kHz)
Signal/brusförhållande,	>95 dB (ref. märkeffekt/6 ohm A-WTD)
Signal/brusförhållande,	>80 dB (ref. 1 W/6 ohm A-WTD)

TUNERDELEN**AM-DELEN**

Frekvensomfång	520 kHz–1710 kHz (nordamerikansk version, 10 kHz-steg) 522 kHz–1629 kHz (europeisk version, 9 kHz-steg)
Användbar känslighet	60dB μ V
Signal/brusförhållande	40 dB
Total harmonisk distorsion	1,5 %
Selektivitet	25 dB
Frekvensgång	- 6 dB (ref. 400 Hz, 80 Hz–2,2 kHz)

FM-DELEN

Frekvensomfång	87,50MHz–108MHz (50 kHz-steg)
Användbar känslighet, MONO	10 dBf
Signal/brusförhållande MONO	60 dB
Signal/brusförhållande STEREO	55 dB
Total harmonisk distorsion, MONO	0,3 %
Total harmonisk distorsion, STEREO	0,5%
Frekvensgång	- 3 dB (ref. 1 kHz, 20 Hz–15 kHz)
Kanalseparation	35 dB
Känslighet RDS-dekoder	29dB μ V

CD-DELEN

Utnivå	1,16V
Frekvensgång	+ 1dB (ref. 0dB 20Hz-20kHz)
Total harmonisk distorsion (ref. 1kHz, VIDEO OUT)	<0,04%
Signal/brusförhållande,	100dB (A-WTD, ref. 1kHz VIDEO OUT)
Kanalbalans (ref. 0dB 1kHz)	0,5dB
Dynamikomfång (A-WTD, VIDEO OUT)	82dB
Kanalseparation	78dB (1kHz) 78dB (10kHz)

FYSISKA SPECIFIKATIONER

Mått (B x H x D)	213x103x324mm (Netto) 213x116x362mm (Brutto)
Nettovikt	4,5kg
Transportvikt	6,0kg

Obs! Bruttodimensioner omfattar fötter, utstickande knappar och terminaler på baksidan.

Specifikationerna kan ändras utan föregående meddelande. För uppdaterad dokumentation och ändrade funktioner hänvisar vi till www.NADelectronics.com där du hittar den senaste informationen om din C 715.



www.NADelectronics.com

**©2007 NAD ELECTRONICS INTERNATIONAL
A DIVISION OF LENBROOK INDUSTRIES LIMITED**

All rights reserved. No part of this publication may be reproduced, stored or transmitted in any form without the written permission of NAD Electronics International

C 715 Manual 09/07