



C 715

CD Receiver



Gebruikershandleiding

BELANGRIJKE VEILIGHEIDSLINSTRUCTIES

- 1. Lees de instructies** - Alle veiligheids- en bedieningsinstructies moeten worden doorgelezen, voordat het product wordt gebruikt.
- 2. Instructies bewaren** - De veiligheids- en bedieningsinstructies moeten worden bewaard voor toekomstig gebruik.
- 3. Volg de waarschuwingen op** - Alle waarschuwingen op het product en in de bedieningsinstructies moeten worden opgevolgd.
- 4. Volg de instructies** - Alle bedienings- en gebruiksinstructies moeten worden opgevolgd.
- 5. Reinigen** - Trek de stekker van dit product uit het stopcontact alvorens het te reinigen. Gebruik geen vloeibare reinigingsmiddelen of spuitbussen. Gebruik een vochtige doek voor het reinigen.
- 6. Hulpstukken** - Gebruik nooit bevestigingen die niet door de fabrikant van dit product worden aangeraden, aangezien zij gevaar kunnen opleveren.
- 7. Water en vocht** - Gebruik dit product niet in de buurt van water, bijvoorbeeld een bad, een bak water of de gootsteen, in een vochtige kelder of in de buurt van een zwembad of iets dergelijks.
- 8. Accessoires** - Plaats het product niet op een onstabiele wagen, rek, driepoot, steun of tafel. Het product kan vallen en ernstig letsel veroorzaken bij een kind of volwassene. Ook kan het product ernstig beschadigd worden. Zet het product alleen op een wagen, rek, driepoot, steun of tafel die door de fabrikant wordt aangeraden of bij het product wordt verkocht. Bij het opstellen van het product moeten de instructies van de fabrikant worden gevolgd en moet een bevestiging worden gebruikt die door de fabrikant wordt aangeraden.
- 9. Wagen** - Bij het verplaatsen van het product en wagen moet voorzichtig te werk worden gegaan. Door snel stoppen, te veel kracht uit te oefenen en onregelmatige oppervlakken kunnen het product en wagen kantelen of omvallen.
- 10. Ventilatie** - Gleuven en openingen in de behuizing dienen voor ventilatie en een betrouwbare werking van het product. Ook beschermen zij het product tegen oververhitting. Deze openingen mogen niet worden verstopt of afgedekt. Deze openingen mogen nooit worden geblokkeerd door het product op een bed, bank, mat of iets dergelijks te plaatsen. Dit product mag niet in een omsloten plaats worden gezet, zoals een boekenkast of rek, tenzij er voor een goede ventilatie wordt gezorgd of de instructies van de fabrikant zijn opgevolgd.
- 11. Vermogensbronnen** - Dit product mag alleen worden aangesloten op het soort vermogensbron dat op het etiket staat aangegeven en worden aangesloten op een geaard stopcontact dat rechtstreeks is aangesloten op het lichtnet. Indien u niet zeker weet welke vermogensbron in uw huis wordt gebruikt, neem dan contact op met de dealer of het plaatselijke elektriciteitsbedrijf.
- 12. Bescherming van netsnoer** - Netsnoeren moeten zo worden gelegd dat er niet op kan worden gestapt en dat ze niet klem kunnen raken door voorwerpen die erop of ertegen worden geplaatst. Er moet met name op de ligging worden gelet bij de stekkers, bij de aanvullende stopcontacten en bij het punt waar de kabels uit het product komen.
- 13. Netvoedingsstekker** - Wanneer de netvoedingsstekker of een apparaat-coupler als het uitschakelapparaat dienst doet, dan moet het uitschakelapparaat altijd in goede staat worden gehouden.
- 14. Aarding buitenantenne** - Als er een buitenantenne of een kabelsysteem op het product is aangesloten, dan moet de antenne of het kabelsysteem zijn geaard. Op deze manier wordt er een zekere mate van bescherming geboden tegen spanningspieken en statische ontladingen. Artikel 810 van de National Electrical Code (ANSI/NFPA 70) bevat informatie over het op de juiste manier aarden van de mast en de draagconstructie, het aarden van de aansluitdraad op een antenne-ontladingseenheid, de afmeting van de aardingsconnectoren, de locatie van de antenne-ontladingseenheid, de verbinding met de aardelektroden en de vereisten voor de aardelektrode.



OPMERKING VOOR INSTALLATEUR VAN CATV-SYSTEEM

Deze opmerking dient als herinnering voor de installateur van het CATV-systeem dat hij Section 820-40 van de National Electrical Code (nationale elektrische code) dient op te volgen. Deze code schrijft voor dat de aardingskabel op het aardingsstelsel van het gebouw moet worden aangesloten en wel zo dicht als praktisch mogelijk bij het punt waar de kabel het gebouw binnenkomt.

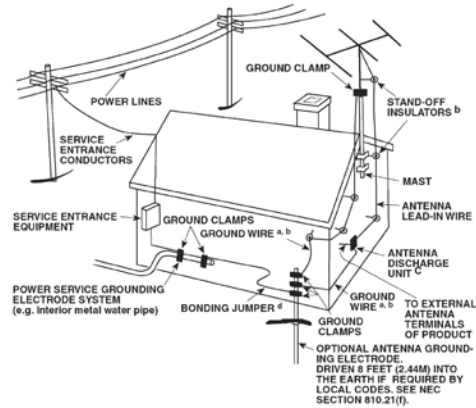

- 15. Bliksem** - Ter extra bescherming van dit product tijdens onweer of wanneer het langere tijd niet gebruikt zal worden, moet de stekker uit het wandstopcontact worden getrokken en de antenne of het kabelsysteem worden losgekoppeld. Op deze manier wordt voorkomen dat het product wordt beschadigd door onweer en stroompieken.
- 16. Hoogspanningskabels** - Een buitenkabelsysteem mag niet in de buurt van hoogspanningskabels of andere elektrische licht- of vermogenscircuits worden geplaatst. Een dergelijk systeem mag ook niet zodanig worden geplaatst dat het met deze kabels of circuits in aanraking kan komen. Bij het installeren van een buitenantennesysteem moet er zorgvuldig op worden gelet dat dergelijke hoogspanningskabels of circuits niet worden aangeraakt, aangezien dit dodelijke gevolgen kan hebben.
- 17. Overbelasting** - Belast stopcontacten, verlengsnoeren en ingebouwde aanvullende stopcontacten niet te hoog, omdat dit kan leiden tot brand of elektrische schok.
- 18. Open vuur** - Er mag geen open vuur, zoals aangestoken kaarsen, op het product worden geplaatst.
- 19. Voorwerpen en vloeistof** - Duw nooit voorwerpen via openingen in dit product, omdat zij gevaarlijke spanningsdelen kunnen raken of kortsluiting kunnen veroorzaken met brand of een elektrische schok tot gevolg. Mors nooit vloeistof op dit product.
- 20. Koptelefoon** - Een te hoge geluidsdruk uit oor- en koptelefoons kan gehoorverlies veroorzaken.
- 21. Beschadigingen waarvoor onderhoud nodig is** - Trek de stekker uit het stopcontact en laat het onderhoud over aan erkend onderhoudspersoneel indien de volgende omstandigheden zich voordoen:
 - a. Het netsnoer of de stekker is beschadigd.
 - b. Er is vloeistof op het product gemorst of er zijn voorwerpen in het product gevallen.
 - c. Het product werd aan regen of water blootgesteld.
 - d. Het product werkt niet naar behoren wanneer de bedieningsinstructies worden opgevolgd. Stel alleen die bedieningselementen af die in de instructies staan beschreven aangezien door een onjuiste afstelling van andere bedieningselementen schade kan ontstaan. Om het product weer naar behoren te laten werken, zal een erkende monteur vaak een langdurige procedure moeten uitvoeren.
 - e. Het product is gevallen of beschadigd geraakt.
 - f. Indien er een duidelijke verandering in de prestaties van het product optreedt, zal onderhoud nodig zijn.

22. Vervangingsonderdelen - Indien vervangingsonderdelen nodig zijn, let er dan op dat de monteur de vervangingsonderdelen gebruikt die door de fabrikant zijn aangegeven of die dezelfde kenmerken hebben als het originele onderdeel. Door niet-geautoriseerde vervangingen kan er brand ontstaan, kunnen er elektrische schokken worden opgelopen of kunnen andere gevaren optreden.

23. Batterijen weggooien - Neem bij het weggooien van gebruikte batterijen de wettelijke bepalingen en regelingen in acht die in uw land of regio van toepassing zijn.

24. Veiligheidscontrole - Na het uitvoeren van onderhoud of reparaties aan de product, dient u de monteur te vragen veiligheidscontroles uit te voeren om na te gaan of het product naar behoren werkt.

25. Bevestiging tegen muur of plafond - Het product mag alleen op de door de fabrikant aanbevolen manier tegen een muur of een plafond worden bevestigd.

WAARSCHUWING



De bliksemflits met de pijlpunt in een gelijkzijdige driehoek maakt de gebruiker erop attent dat er een niet-geïsoleerde "gevaarlijke spanning" bestaat in de kast van het product en dat deze spanning hoog genoeg kan zijn om gevaar voor elektrische schokken op te leveren.



Het uitroepteken in een gelijkzijdige driehoek maakt de gebruiker erop attent dat er belangrijke bedienings- en onderhoudsinstructies in de documentatie bij het apparaat zijn opgenomen.



WAARSCHUWING : OM HET RISICO VOOR BRAND EN ELEKTRISCHE SCHOKKEN TE VERMINDEREN, MAG DIT APPARAAT NIET WORDEN BLOOTGESTELD AAN REGEN OF VOCHT. OOK MOGEN ER GEEN MET VLOEISTOF GEVULDE VOORWERPEN, ZOALS VAZEN, OP DIT APPARAAT WORDEN GEPLAATST."

HET STOPCONTACT MOET IN DE BUURT VAN HET APPARAAT ZIJN GEÏNSTALLEERD EN MOET GEMAKKELIJK BEREIKBAAR ZIJN.

LET OP

Deze apparatuur maakt gebruik van een lasersysteem. Lees deze gebruikershandleiding aandachtig door, zodat u het product op de juiste manier kunt gebruiken. Berg de handleiding voor toekomstig gebruik veilig op. Mocht er onderhoud aan de unit nodig zijn, neem dan contact op met een erkende serviceplaats. Het gebruik van bedieningselementen en het uitvoeren van afstellingen en procedures die niet in deze handleiding vermeld staan, kunnen leiden tot blootstelling aan laserstraling. Om rechtstreekse blootstelling aan de laserstraal te voorkomen, mag de behuizing niet worden geopend. Er is een zichtbare laserstraling wanneer de behuizing wordt geopend.

KIJK NIET IN DE LASERSTRAAL.

FCC-KENNISGEVING

Deze apparatuur is getest en voldoet aan de limieten voor een digitaal apparaat van klasse B, overeenkomstig deel 15 van de FCC-richtlijnen. Deze limieten zijn afgestemd op een aanvaardbare bescherming tegen schadelijke storingen bij een installatie in een woning.

Deze apparatuur wekt radiofrequentie-energie op, gebruikt deze en kan deze ook uitstralen. Indien de apparatuur niet volgens de instructies wordt geïnstalleerd en gebruikt, kan deze de radiocommunicatie ernstig verstoren. Er kan echter geen garantie worden gegeven dat er in een bepaalde installatie geen storingen zullen optreden. Indien deze apparatuur de radio- of televisie-ontvangst verstoort (wat kan worden bepaald door de apparatuur uit- en in te schakelen), probeer dan een van de volgende maatregelen:

- verplaats de antenne of verander de richting waarin deze wijst;
- zet de apparatuur en de receiver verder uit elkaar;
- sluit de apparatuur aan op een uitgang van een ander circuit dan dat waarop de receiver is aangesloten;
- schakel de dealer in, of een ervaren radio- en tv-monteur.

FCC-WAARSCHUWING

Door wijzigingen of modificaties die niet uitdrukkelijk zijn goedgekeurd door de partij die de verantwoordelijkheid draagt voor conformiteit aan de regelgeving, kan de gebruiker het recht worden ontzegd de apparatuur te gebruiken.

VEREISTE CANADESE INDUSTRIE

Dit digitale apparaat van klasse B voldoet aan alle vereisten van de "Canadian Interference-Causing Equipment Regulations".

WAARSCHUWING M.B.T. PLAATSING

Voor een goede ventilatie moet er een ruimte rond de unit worden gelaten die gelijk is aan of groter is dan hieronder aangegeven. Deze ruimte moet worden genomen van de grootste buitenafmetingen, waaronder uitsteeksel.

Linker en rechter panelen: 10 cm

Achterpaneel: 10 cm

Bovenpaneel: 50 cm

BELANGRIJKE INFORMATIE VOOR KLANTEN IN HET VERENIGD KONINKRIJK

Snij de stekker voor de netvoeding **NIET** af. Indien de aangebrachte stekker niet geschikt is voor de stopcontacten in uw huis of indien de kabel te kort is, zorg dan voor een veilige verlengkabel of neem contact op met uw dealer. Indien desondanks de hoofdstekker wordt afgesneden, **VERWIJDER** dan DE ZEKERING en gooi de **STEKKER** onmiddellijk weg om een mogelijke elektrische schok door het per ongeluk aanraken van de netvoeding te voorkomen. Indien bij dit product geen stekker voor de netvoeding is geleverd of indien er een moet worden aangebracht, volg dan onderstaande instructies.

BELANGRIJKE VEILIGHEIDSIINSTRUCTIES

BELANGRIJK

Maak GEEN aansluiting op het grotere aansluitpunt met de letter E of met het veiligheidssymbool voor massa of met de kleur GROEN of GROEN EN GEEL. De draden in de netkabel van dit product hebben de volgende kleuren:

- BLAUW - NEUTRAAL
- BRUIN - SPANNINGVOEREND

Aangezien deze kleuren niet noodzakelijkerwijs overeenkomen met de gekleurde markeringen voor de aansluitpunten in uw stekker, dient u als volgt te werk te gaan:

- De BLAUWE draad moet op het aansluitpunt met de letter N of met een ZWARTE kleur worden aangesloten.
- De BRUINE draad moet op het aansluitpunt met de letter L of met een RODE kleur worden aangesloten.
- Bij het vervangen van de zekering mag alleen een zekering van de juiste sterkte en een goedgekeurd type worden gebruikt. Vergeet niet de zekeringafdekking weer terug te plaatsen.

NEEM BIJ TWIJFEL CONTACT OP MET EEN GOEDE ELEKTRICIEN.



Dit product is geproduceerd in overeenstemming met de EEG-richtlijnen 2004/108/EEG inzake vereisten voor radio-storingen.

AANTEKENINGEN BIJ MILIEUBESCHERMING



Aan het einde van de levensduur mag dit product niet bij het huishoudelijk afval worden gegooid. Het moet daarentegen bij een verzamelpunt voor de recycling van elektrische en elektronische apparatuur worden ingeleverd. Dit wordt door het symbool op het product, in de gebruikershandleiding en op de verpakking aangegeven.

De materialen kunnen op de aangegeven manier worden gerecycled. Door hergebruik, het recyclen van grondstoffen of andere manieren van recycling, draagt u een belangrijk steentje bij aan de bescherming van ons milieu.

Bij het betreffende gemeentekantoor kunt u navragen waar u met uw afvalproducten terecht kunt.

NOTEER HET MODELNUMMER (NU, TERWIJL U HET KUNT ZIEN).

Het model- en serienummer van uw nieuwe C 715 bevinden zich aan de achterkant van de behuizing. Wij raden u aan deze nummers hier te noteren, zodat u ze gemakkelijk terug kunt vinden:

Modelnr:

Serienr:

BELANGRIJKE VEILIGHEIDSINSTRUCTIES..... 2

INLEIDING

AAN DE SLAG	6
UITPAKKEN EN INSTALLEREN	6
DIRECT BEGINNEN	6
ZOEMGELUIDEN EN RUIS	6
FABRIEKSINSTELLINGEN	6

BEDIENINGSELEMENTEN

VOORPANEEL	7
ACHTERPANEEL	9
SR 7 AFSTANDSBEDIENING	10

BEDIENING

DE C 715 GEBRUIKEN – STAND CD	11
CD-R- EN CD-RW-AUDIOSCHIJFJES	11
MP3/WMA AFSPLELEN	11
PROGRAMMEREN	11
DE C 715 GEBRUIKEN – STAND USB	13
LUISTEREN NAAR HET USB-TOESTEL	13
INDEXEN OF BESTANDEN SELECTEREN	13
OPNEMEN	13
DE OPNAMESTAND INSTELLEN	13
OPNEMEN NAAR USB	14
EEN BESTAND VAN USB WISSEN	14
EXTERN USB-TOESTEL LOSKOPPELEN	14
DE C 715 GEBRUIKEN – STAND TUNER	15
NAAR AM/FM LUISTEREN	15

ANTENNES	15
LUSANTENNE MONTEREN	15
STAND AFSTEMMEN	15
VOORINSTELLINGEN VAN DE RADIO INSTELLEN	15
FM MODUS SELECTEREN	16
RDS-WERKING	16
OPTIES RDS-STAND	16
PROGRAM TYPE (PTY)	17
DE C 715 GEBRUIKEN – EXTERNE BRONNEN EN DE TIMER	18
NAAR EXTERNE BRONNEN LUISTEREN	18
DE KLOK GELIJKZETTEN	18
DE AAN/UIT-TIMER INSTELLEN	18
TIMER-BEDIENING ACTIVEREN	19
DE C 715 GEBRUIKEN – ANDERE FUNCTIES	20
TONE/BALANCE/DIMMER	20
DE SR 7 AFSTANDSBEDIENING GEBRUIKEN	20
CIJFERTOETSEN	20
REPEAT (HERHALEN)	20
RPT A-B (HERHALEN A-B)	20
RANDOM (WILLEKEURIG)	21
TIME (TIJD)	21
TEXT	21
MUTE (GELUID DEMPEN)	21
SLEEP (SLAAPFUNCTIE)	21

NASLAG

HET OPLOSSEN VAN PROBLEMEN	22
AANTEKENINGEN OVER SCHIJFJES	22
SPECIFICATIES	23

WIJ WENSEN U VEEL PLEZIER MET UW NIEUWE APPARATUUR VAN NAD

Hoewel de C 715 cd-receiver een technisch zeer geavanceerd en ingenieus systeem is, hebben we er alles aan gedaan om er een eenvoudig en gebruiksvriendelijk product van te maken. De C 715 beschikt over een scala aan nuttige opties voor stereoweergave, waarvoor gebruik wordt gemaakt van krachtige digitale signaalverwerking en uitermate nauwkeurige digitale audiocircuits. We hebben er echter ook zorgvuldig op gelet dat de C 715 de muziek zo helder en ruimtelijk mogelijk weergeeft. Hiervoor hebben we gebruik gemaakt van onze kennis, die we in 25 jaar ontwerpen van componenten voor audiosystemen. Zoals dat voor alle producten van NAD geldt, staat ook bij het ontwerp van de C 715 onze filosofie "muziek voorop" centraal, zodat wij u vol vertrouwen kunnen beloven dat u de komende jaren zult kunnen genieten van audiofiële muziekkwaliteit.

We raden u aan nu even tijd te besteden aan het doorlezen van deze handleiding. Door er meteen aan het begin wat tijd in te investeren, kan u dat later heel wat tijd besparen. Bovendien is het de beste manier om te zorgen dat u ten volle profiteert van uw investering in de C 715 en dat u alles uit dit krachtige en flexibele thuisbioscoopcomponent haalt.

En dan nog iets: We raden u aan uw C 715 te registreren op de website van NAD:

<http://NADelectronics.com/warranty>

Neem voor informatie over garantie contact op met uw plaatselijke dealer.

INLEIDING

AAN DE SLAG

UITPAKKEN EN INSTALLEREN

WAT ZIT ER IN DE DOOS

In de doos treft u, naast de C 715, het volgende aan:

- een AM-lusantenne.
- een FM-draadantenne.
- de SR 7-afstandsbediening met 2 (twee) AAA-batterijen.
- deze handleiding.

BEWAAR DE VERPAKKING

We bevelen u aan de doos en alle verpakking van uw C 715 te bewaren. Mocht u verhuizen of de C 715 om een andere reden moeten vervoeren, dan is dit veruit de veiligste verpakking daarvoor. Het gebeurt maar al te vaak dat een verder perfect werkend component door gebrek aan een geschikte verpakking beschadigd raakt tijdens het vervoer, dus: bewaar de doos!

EEN LOCATIE KIEZEN

Kies een goed geventileerde locatie (met enkele centimeters ruimte aan beide zijden en de achterkant), met een goede zichtlijn van maximaal 7 meter tussen het frontpaneel van de C 715 en uw voornaamste kijk-/luisterpositie. Op deze manier is een betrouwbare infraroodcommunicatie via de afstandsbediening mogelijk. De C 715 wekt wat warmte op, maar niet voldoende om van invloed te zijn op omliggende componenten. De C 715 kan zonder problemen op andere componenten worden geplaatst, maar het omgekeerde dient te worden vermeden.

DIRECT BEGINNEN

Popelt u om de prestaties van uw nieuwe NAD C 715 uit te proberen, dan helpen we u met onderstaande instructies meteen op weg.

Maak alle aansluitingen op uw C 715 terwijl de stekker nog niet in het stopcontact zit. U kunt het beste ook alle nevencomponenten uitschakelen of de stekker hiervan uit het stopcontact halen voordat u signaal- of netvoedingsaansluitingen aansluit.

EEN CD

- Sluit de linker en rechter frontluidsprekers aan op de uitgangen "L" en "R" van de C 715. Let er daarbij op dat rood op rood ("+") en zwart op zwart ("-") wordt aangesloten. Laat geen draden loshangen en sluit draden niet omgekeerd op de klemmen aan. Hebt u bij uw systeem een actieve subwoofer, sluit de aansluiting "SUBWOOFER OUT" van de C 715 dan op de ingang van deze subwoofer aan.
- Steek de stekker in het stopcontact. De LED op het frontpaneel gaat oranje branden om aan te geven dat de C 715 stand-by staat voor opdrachten van de voedingsschakelaar op het frontpaneel of vanaf de SR 7-afstandsbediening.
- Als u een CD wilt afspelen, drukt u op de knop [SOURCE] op het voorpaneel tot de stand "CD" is ingeschakeld of u drukt direct op de [CD]-brontoets van de SR 7. U kunt de schijflade openen door op [▲] te drukken.
- Plaats de dvd en druk op de toets ► [PLAY] om het afspelen te starten.

ZOEMGELUIDEN EN RUIS

Zoemgeluiden en ruis vormen soms een echte uitdaging bij audiosystemen. Onderstaande adviezen helpen bij het voorkomen van zoemen en andere geluidsproblemen:

- Sluit alle audiocomponenten van het systeem aan op stopcontacten binnen hetzelfde circuit van de huisbedrading. Sluit alle audiocomponenten zo veel mogelijk aan op hetzelfde stopcontact of naast elkaar liggende stopcontacten binnen hetzelfde circuit. Het kan nuttig zijn videoschermen (en computers!) aan te sluiten op stopcontacten van een ander circuit, vooral als dat circuit onderdeel uitmaakt van een ander deel van de huisbedrading.
- Pak analoge audiokabels niet samen in een bundel met netsnoerkabels of met coaxiale digitale audiokabels. Indien deze kabels dicht bij elkaar in de buurt moeten liggen, dan kunnen deze het beste een haakse hoek met elkaar maken.
- Gebruik overal goed afgeschermd audiokabels van hoge kwaliteit en zorg ervoor dat alles goed is aangesloten.
- Koperkleurige en goudkleurige contactpunten kunnen met een gum of een speciale contactpunterreiniger worden gereinigd voor een goed contact met een lage weerstand. Vermijd onnodig aansluiten en loskoppelen, aangezien de goud- of koperlaag op de contactpunten van standaard kabelconnectoren, zelfs die van zeer goede kwaliteit, gewoonlijk erg dun is en gemakkelijk afslijt.

Spoor zoem-/ruisproblemen component voor component op, te beginnen vanuit de C 715. Dus:

- 1 Sluit alleen de luidsprekers op de C 715 aan en luister of u gezoem hoort.
- 2 Sluit dan slechts één component aan (bijvoorbeeld een cd-speler) en luister of u gezoem hoort.
- 3 Sluit één voor één extra componenten aan op de C 715 en luister of u gezoem hoort.

Indien u bij een van deze stappen gezoem of ruis hoort, controleer dan de audiobekabeling en de netvoedingsaansluitingen van het nieuwe component. In sommige gevallen kan het gezoem worden verholpen door de stekker van het nieuwe component in een ander stopcontact te steken of een ground-lift (3-naar-2-pens adapter) op het netsnoer ervan aan te brengen.

FABRIEKINSTELLINGEN

Soms treden er vermogenspieken op of valt het vermogen even weg. Dit kan de functionaliteit van de unit op onverwachte wijze beïnvloeden. Met onderstaande procedure zet u de C 715 terug naar de fabriekinstellingen.

- 1 Zet de C 715 uit (OFF) met een druk op de Aan/Uit-toets op het voorpaneel of de toets [OFF] van de SR 7 afstandsbediening.
- 2 Houd de toets [FM MODE/II] op het voorpaneel langer dan twee seconden ingedrukt. De C 715 schakelt zichzelf weer in (ON) en alle instellingen worden teruggezet naar de standaard-instellingen af-fabriek.

Let op: wanneer u de C 715 reset naar fabriekinstellingen, worden alle voorinstellingen voor AM en FM verwijderd.

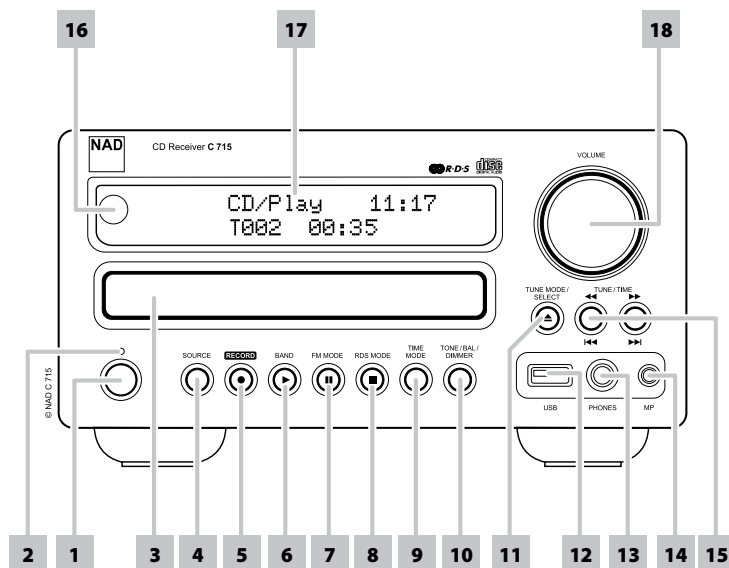

1 POWER (AAN/UIT): U schakelt de C 715 in (ON) met een druk op deze knop. De Standby-LED verandert van oranje in blauw en de Vacuum Fluorescent Display (VFD) wordt verlicht. Wanneer u weer op de knop Aan/Uit knop drukt, keert de C 715 terug in de stand standby.

Als de schijflade open is en de C 715 wordt UIT-geschakeld, zal de schijflade dichtgaan en wordt het apparaat UIT-geschakeld.

2 INDICATOR: Deze LED gaat oranje branden wanneer de C 715 de stand standby staat. Wanneer de C 715 in de stand ON (AAN) staat, brandt deze LED blauw.

3 SCHIJFLADE: Doe de SCHIJFLADE open en leg een cd of andere compatibele mediaschijf in de lade, met de afspelijde aan de onderkant.

Er verschijnt een melding "No Disc" (geen schijf) in het hoofddisplay van de C 715 als de schijf op de kop is geplaatst.

4 SOURCE: Wanneer u op deze knop drukt, selecteert u achtereenvolgens één van de volgende bronnen:



5 RECORD: Met deze knop start u het opnemen op een USB-apparaat.

6 BAND/ (PLAY) [▶]: In de stand CD of USB start u met deze knop het afspelen. Staat de schijflade open, druk dan op deze knop om de lade automatisch te sluiten en het afspelen te starten als er een schijf in zit.

In de stand AM/FM selecteert u met deze knop achtereenvolgens de stand AM en FM.

7 FM MODE/ (PAUSE) [II]: In de FM-modus, druk op deze toets om de modi FM stereo of FM mono te selecteren voor het afstemmen van radiozenders in FM. De knop [FM MODE] op het frontpaneel heeft twee functies. In de normale stand worden de symbolen "STEREO" en "TUNED" in het hoofddisplay verlicht. U kunt alleen luisteren naar zenders met een sterk signaal, en de ruis tussen de zenders wordt gedempt.

Wanneer u nogmaals op de knop [FM MODE] drukt (Het pictogram "STEREO" gaat uit; alleen "TUNED" brandt) kunt u ook verre en mogelijk ruisgevende zenders ontvangen. Ruis wordt onderdrukt als het signaalniveau van de FM-zender lager is dan de FM-stereodrempel (aangezien er bij mono FM altijd minder sprake is van ruis), hoewel hierbij wel het stereo-effect wordt uitgeschakeld.

In de CD- of USB-modus, schakelt u met deze knop over tussen Pause (Pauze) en Play (Afspelen) van een geschikte media-disk.

8 RDS MODE/ (STOP) [■]: Wanneer is afgestemd op een RDS-station, schakelt u met deze knop over tussen de volgende RDS-standen:

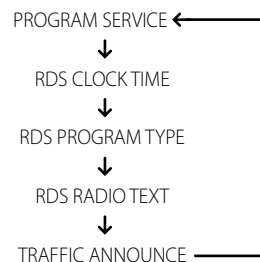

In het hoofdstuk "OPTIES RDS-STAND" vindt u een beschrijving van de hierboven vermelde standen.

In de CD- of USB-modus, Druk eenmaal op de toets STOP om het afspelen te stoppen. De leeslens wordt aan het begin van het schijfje gezet. Op de display verschijnt opnieuw het aantal tracks en de totale speelduur van het schijfje of het totaal aantal WMA/MP3/Audio-bestanden. Indien de cd-receiver werd geprogrammeerd om een aantal tracks te spelen, blijft dit programma in het geheugen van de speler bewaard.

BEDIENINGSELEMENTEN

VOORPANEEL

9 TIME MODE: Schakel met deze knop, in combinatie met de toetsen [TUNE/TIME] achtereenvolgens de volgende timer-standen in:

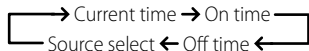

Raadpleeg de hoofdstukken "DE KLOK GELIJKZETTEN" en "DE AAN/UIT-TIMER INSTELLEN" voor een beschrijving van de hierboven genoemde standen.

10 TONE/BAL/DIMMER: Wanneer u op deze knop drukt, kunt u in combinatie met de knop [VOLUME] achtereenvolgens de toon-, balans- en dimmer-instellingen regelen.

11 TUNE MODE/SELECT/ [OPEN/CLOSE ▲]: In de stand FM/AM schakelt u met deze knop achtereenvolgens de volgende afstemstanden in:

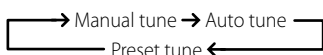

In de CD-modus, druk op deze knop om de schijflade te openen of sluiten en meteen de C 715.

Stel met deze knop, in combinatie met andere relevante toetsen, de timer-instellingen in.

Wanneer het apparaat stand-by staat, zal met deze knop ook meteen de C 715 aan worden gezet en gaat de schijflade open.

12 USB: Sluit een extern USB-apparaat aan op deze ingang.

13 PHONES (hoofdtelefoon): In deze aansluiting past een stereo-hoofdtelefoon met een standaard 1/8-inch stereo hoofdtelefoonstekker. Wanneer u een hoofdtelefoon aansluit, wordt automatisch het geluid van de luidsprekers onderdrukt; de subwoofer wordt echter niet uitgeschakeld.

14 MP: Sluit de standaardstekker van uw MP3 aan op deze ingang.

15 TUNE/TIME/[<<|>>]/[<<<|>>>]: In de AM-/FM-modus drukt u op deze knop om vooruit of terug te stappen door opgeslagen voorinstellingen van de radio. Druk op deze knoppen voor het handmatig of automatisch scannen van de AM/FM-band.

Druk in de CD- of USB-modus op >>> om een track of bestand verder te springen, of op <<< om een track of bestand terug te springen.

In de CD- of USB-modus, druk op >>> of <<< om terug te zoeken langs een track of bestand. Wanneer de toets [SCAN >>>] wordt ingedrukt, scant de leeslens snel achteruit door de opname. Wanneer de toets [SCAN <<<] wordt ingedrukt, scant de leeslens snel vooruit door de muziek. Druk op [PLAY] om terug te gaan naar normaal afspelen.

Stel met deze knop, in combinatie met andere relevante toetsen, de timer-instellingen in.

Deze knoppen worden ook gebruikt voor het stapsgewijs doorlopen of het doorbladeren van de toepasselijke opties, mogelijk gaat dat met alleen deze knoppen of in combinatie met andere knoppen.

16 INFRAROODSENSOR: Richt de SR 7 op de infraroodsensor en druk op de toetsen. Richt geen sterk licht zoals zonlicht of felle verlichting op de infraroodsensor van de C 715. Anders kunt u mogelijk de C 715 niet bedienen met de afstandsbediening.

Afstand: ongeveer 7 m vanaf de voorzijde van de infraroodsensor
Hoek: ongeveer 30° in elke richting vanaf de voorzijde van de infraroodsensor

17 Vacuum Fluorescent Display (VFD); HOOFDDISPLAY: Geeft visuele informatie over de belangrijke standen, instellingen en functies van het toestel, de status van de actuele bron, zoals CD-afspeeltijd en andere indicatoren.

18 VOLUME: Draai deze knop met de wijzers van de klok mee om het volume te verhogen, en tegen de wijzers van de klok in om het volume te verlagen. In het hoofddisplay wordt de instelling weergegeven in stapjes van 1 tot en met 62. "VOLUME MIN" wordt getoond wanneer de volume-instelling op het laagste niveau staat en "VOLUME MAX" wanneer de volume-instelling op het hoogste niveau staat.

U kunt de functies toon, balans en dimmer regelen door [VOLUME] naar rechts of naar links te draaien in combinatie met de knop [TONE/BAL/DIMMER].

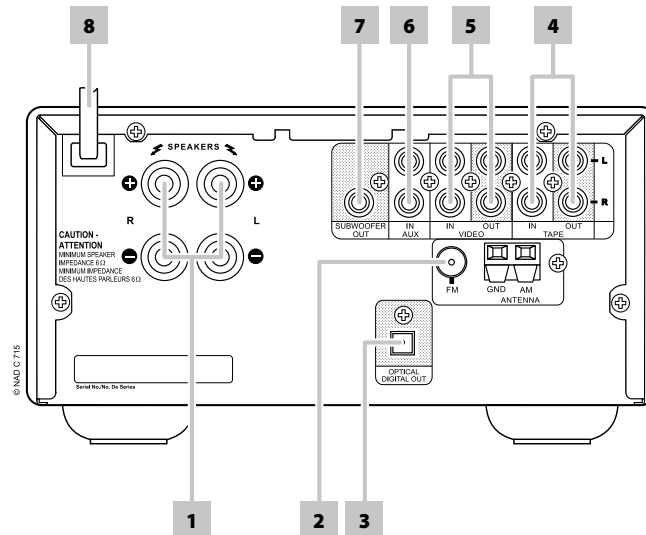

LET OP!

Maak alle aansluitingen op uw C 715 terwijl de stekker nog niet in het stopcontact zit. U kunt het beste ook alle nevencomponenten uitschakelen of de stekker hiervan uit het stopcontact halen voordat u signaal- of voedingsaansluitingen aansluit.

1 LUIDSPREKERS : Sluit de luidsprekers op de linker en rechter klem aan. Bij elke uitgang moeten de klemmen "+" (rood) en "-" (zwart) worden aangesloten op de overeenkomstige klemmen "+" en "-" van de luidspreker. Pas goed op dat er geen losse kabels overblijven of dat draden gekruist worden tussen luidsprekers of klemmen aan beide zijden.

OPMERKINGEN

- Gebruik gevlochten kabel van minimaal AWG-waarde 16; speciale luidsprekerkabel is het best (neem contact op met de audiospecialist bij NAD). U kunt aansluitingen op de C 715 maken met banaanstekkers, met niet-beschermde kabel of pennen, door de plastic moer op de klem een stukje los te draaien, een goede en nette verbinding te maken en de moer weer zorgvuldig aan te draaien (gebruik het dwarsgat door het aansluitstaafje voor niet-beschermde kabel of pen-aansluitingen). Verklein het gevaar op kortsluiting door ervoor te zorgen dat u slechts 1 centimeter niet-beschermde draad of pen gebruikt voor het aansluiten.
- Deze unit levert een optimale geluidskwaliteit wanneer deze is aangesloten op luidsprekers met impedanties die binnen het bedrijfsbereik van de C 715 vallen. Controleer of de luidsprekers een nominale waarde hebben van minimaal 6 Ohm per luidspreker.

2 FM, AM ANTENNE-INGANG: Sluit de geleverde FM-draadantenne aan op de FM-antenne-ingang. Verleng de draad. Experimenteer naar eigen inzicht met de plaatsing en richting van uw antenne totdat u het helderste signaal ontvangt met de minste achtergrondruis. Zet de antenne vast in de gewenste positie door middel van punaises of ander geschikt bevestigingsmateriaal.

De AM-lusantenne die wordt meegeleverd met de C 715 (of een geschikte vervanging) is nodig om AM te ontvangen. Open de klemhendel, plaats de draad, en zorg ervoor dat de kleurcodeerde (wit en zwart) uiteinden van de draad overeenkomen met die op de klem. Sluit de hendel en controleer of de draad goed vastzit onder de hendel. De ontvangst kan veranderen door de antenne op een andere plaats te zetten; de beste resultaten worden meestal bij een verticale plaatsing verkregen. Indien de antenne dicht bij grote metalen voorwerpen (toestellen, radiatoren) wordt geplaatst, kan de ontvangst verslechteren. Dit is ook het geval wanneer de draad naar de lus wordt verlengd.

3 OPTICAL DIGITAL OUT: Sluit de poort OPTICAL DIGITAL OUT aan op de bijbehorende digitale S/PDIF-ingang van een geschikt toestel, zoals een CD-recorders, receivers, een computer-geluidskaat of andere digitale processoren.

4 TAPE IN/OUT: Aansluitingen voor analoog opnemen en afspelen naar een audio-taperecorder. Gebruik dubbele RCA-naar-RCA-kabels en sluit de linker- en rechter- Audio uitgang van de taperecorder aan op de aansluitingen TAPE 2 IN voor weergave en tapebewaking. Sluit de linker- en rechter-Audio Ingang van de taperecorder aan op de aansluitingen TAPE 2 OUT voor het opnemen.

5 VCR IN/OUT: VCR kan worden gebruikt met opname-componenten zoals een cassette-deck. Sluit analoge stereo-audio van dergelijke broncomponenten aan op VCR IN van de C 715. Sluit VCR OUT van de C 715 aan op de opname-ingang van de broncomponenten. N.B. VCR kan vrij worden gebruikt voor componenten die alleen afspelen, in dat geval wordt er niets aangesloten op de OUT-aansluitingen

OPMERKING

Er is geen uitgaand signaal op TAPE OUT wanneer TAPE wordt geselecteerd. Zo is er ook geen uitgaand signaal op VIDEO OUT wanneer VCR de actieve bronningang is. Hierdoor wordt terugkoppeling via de opname-component voorkomen en zo wordt ook mogelijke beschadiging van uw luidsprekers voorkomen.

6 AUX-INGANG: Ingang voor extra ingangssignalen op lijnniveau, zoals een andere cd-speler. Gebruik een dubbele RCA-naar-RCA-kabel om de linker- en rechter-Audio uitgangen van de extra unit op deze ingang aan te sluiten.

7 SUBWOOFER OUT(uitgang voorversterker): Sluit deze uitgang aan op een actieve subwoofer (of een eindversterkerkanaal dat een passief systeem aanstuurt).

8 AC-NETSNOER: Steek de stekker van het netsnoer in een wandcontactdoos. Voordat de unit op de wandcontactdoos wordt aangesloten, moeten alle andere aansluitingen zijn gemaakt.

BEDIENINGSELEMENTEN

SR 7 AFSTANDSBEDIENING

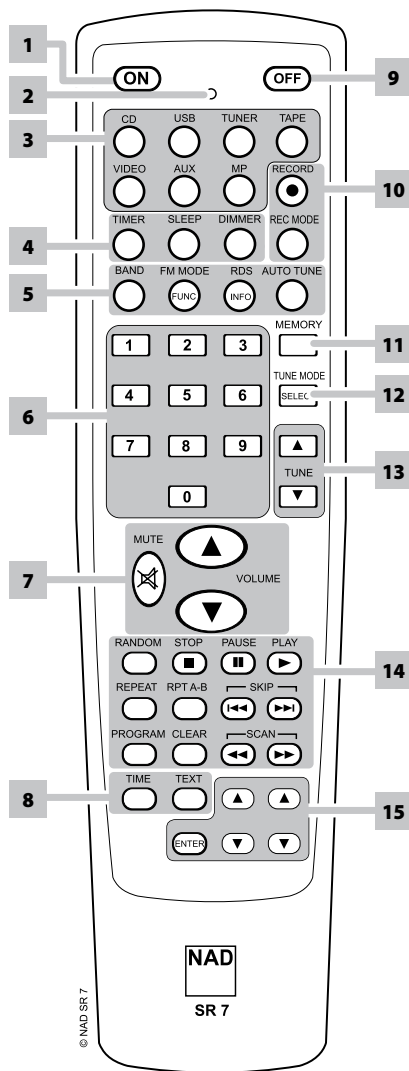

- 1 ON :** C 715 aanzetten (ON).
- 2 LED :** Knippert wanneer een opdracht wordt verzonden.
- 3 CD, USB, TUNER, TAPE, VIDEO, AUX, MP :** Een bron selecteren.
- 4 TIMER :** Toegang tot timer-standen.
SLEEP : Sluimerstand-timer instellen.
DIMMER : Druk meerdere keren op deze toets om achtereenvolgens de helderheid van het hoofddisplay te verminderen of te herstellen.
- 5 BAND :** Overschakelen tussen de stand AM en FM.
FM MODE : Overschakelen tussen de stand FM stereo en FM Mono.
RDS : Toegang tot de RDS-standen.
- 6 Cijfertoetsen 0-9 :** Direct een track-of bestandsnummer invoeren.
- 7 MUTE :** Het audiosignaal dempen.
VOLUME ▲/▼ : Het volumeniveau aanpassen.
- 8 TIME :** Weergave van de afspeeltijd tonen.
TEXT : Bestandinformatie weergeven.
- 9 OFF :** De C 715 uitschakelen.
- 10 RECORD :** Opnemen starten.
REC MODE : De gewenste opnamestand selecteren.
- 11 MEMORY :** Het huidige station opslaan in het geheugen voor de voorkeuzestations.
- 12 SELECT :** Afstemstand selecteren.
- 13 TUNE ▲/▼ :** Een hogere/lagere afstemstand selecteren.
- 14 RANDOM :** Speelt tracks/bestanden in willekeurige volgorde af.
STOP : Voor het stopzetten van het afspelen.
PAUSE : Pauzeert het afspelen tijdelijk.
PLAY : Hiermee wordt het afspelen gestart.
REPEAT (Herhalen) : Herhalen van track, bestanden of alles.
RPT A-B : Herhalen van fragment.
SKIP ►► : Hiermee gaat u naar het begin van het volgende track of bestand.
SKIP ◄◄ : Hiermee gaat u naar het begin van het huidige/vorige track of bestand.
PROGRAM : Programmermodus in- of uitschakelen.
CLEAR (WISSEN) : Verwijder een track- of bestandsnummer dat op de programmalijs staat.
SCAN ►► : Druk hierop om snel vooruit te zoeken.
SCAN ◄◄ : Druk hierop om snel terug te zoeken.
- 15 FOLDER ▲/▼ :** Een selectie maken uit de maplijsten.
FILE ▲/▼ : Een selectie maken uit de WMA/MP3-bestanden.
ENTER : Selecteer de map of het WMA/MP3-bestand van uw keuze.

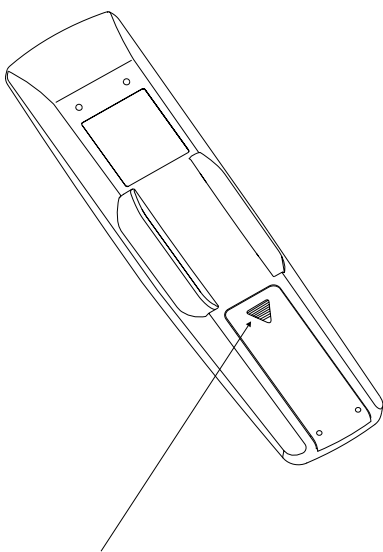

HET LIJPE INDRUKKEN EN OPHEFFEN OM HET BATTERIJDEKSEL UIT DE ZITTING TE VERWIJDEREN

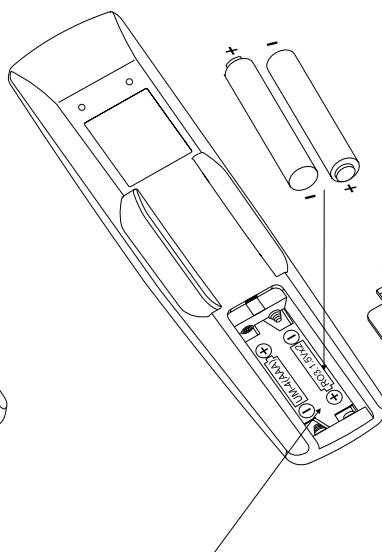

PLAATS DE BATTERIJEN IN DE OPENING. BRENG ZE OP DE JUISTE MANIER AAN.

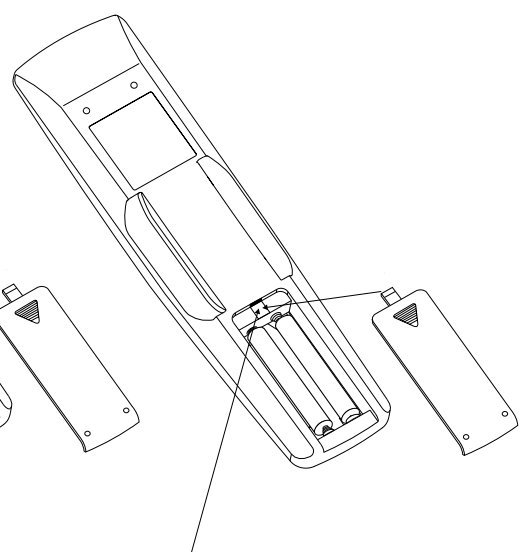

PLAATS HET KLEPJE TERUG DOOR DE LIJNEN TE LIJNEN MET DE OPENINGEN EN ZE ERIN TE DRUKKEN. DRUK HET KLEPJE OP ZIJN PLAATS TOTDAT U EEN KLIK HOORT, WAT BETEKENT DAT HET VASTZIT.

CD-R- EN CD-RW-AUDIOSCHIJFJES

De C 715 kan niet alleen normale audio-disks afspelen maar ook CD-R- of CD-RW-audio-disks met muziek opgenomen op een computer of een CD-recorder. In de kwaliteit van cd-r- en cd-rw-audioschijfjes zijn grote verschillen te vinden en de kwaliteit kan van invloed zijn op de afspeelbaarheid. Factoren die op de afspeelbaarheid van invloed kunnen zijn

- De kwaliteit van het schijfje zelf. Over het algemeen geven lege cd-r- en cd-rw-schijfjes van bekende bedrijven betere resultaten dan ongemarkeerde schijfjes.
- De kwaliteit van de cd-recorder of computer-cd-re/writer. Sommige recorders en writers geven betere resultaten dan andere.
- De cd-r of cd-rw werd op hoge snelheid geschreven. Over het algemeen is de kwaliteit van een cd-r en cd-rw beter wanneer deze op een en dezelfde recorder of (re)writer met een lagere in plaats van een hogere snelheid is geschreven.

MP3/WMA AF SPELEN

Met de C 715 kunt u opnames in mp3-/wma-indeling afspelen op CD-R of CD-RW-mediaschijf. Op één mediaschijf mogen verschillende bestandstypen staan. Met de SR 7-afstandsbediening kunt u door de MP3/WMA-mappen en -bestanden bladeren, en ook middels onderstaande stappen het afspelen starten

- 1 Leg de mediaschijf in de schijflade.
- 2 Druk op [FOLDER ▲/▼] om de gewenste map te selecteren. Druk op [ENTER].

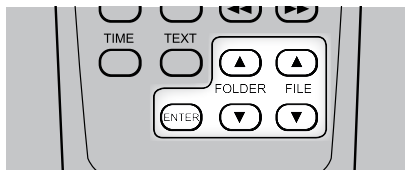

- 3 Druk op [FILE ▲/▼] om het gewenste bestand te selecteren. Druk op [ENTER] om het afspelen te starten.

OPMERKINGEN

- *Toegang tot mappen en bestanden is mogelijk in de stand STOP of in de weergavestand.*
- *Informatie over de songtitel, het album en de naam van de artiest, indien beschikbaar, loopt tijdens het afspelen door het hoofddisplay.*
- *Het bestandsnummer wordt herkend per schijf, niet per map – dus het nummer dat aan elk bestand is toegekend, komt overeen met de volgorde daarvan op de schijf.*
- *Als u bestandsnummer "9" wilt selecteren op een schijf waarop 100 of meer MP3/WMA-bestanden staan, drukt u twee maal op "0" en vervolgens op "9."*

PROGRAMMEREN

Met de programmafunctie kunt u uw favoriete songs rangschikken zoals u dat wilt. Voor het programmeren van een reeks tracks moet de C 715 in de Stopmodus staan. Voer met de SR 7-afstandsbediening als volgt de gewenste programmvolgorde in

- 1 Druk op [PROGRAM]. Op het display verschijnt "P01 T00".

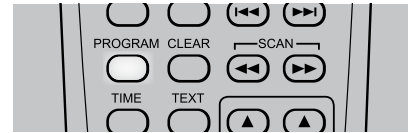

- 2 Voer met de numerieke toetsen de eerste track in van uw geplande volgorde. Bijvoorbeeld, als u track-nummer "1" wilt invoeren, drukt u op "0" en daarna op "1". N.B. als u het cijfer "0" intoetst, knippert "T_ _" ten teken dat van u wordt verwacht dat u een tweede cijfer intoetst. Wanneer u het tweede cijfer intoetst (bijv.: het cijfer "1"), houdt het track-gedeelte in de display op met knippen en wordt "P-01 T01" weergegeven. Dit duidt aan dat de eerste programma-invoer is voltooid.

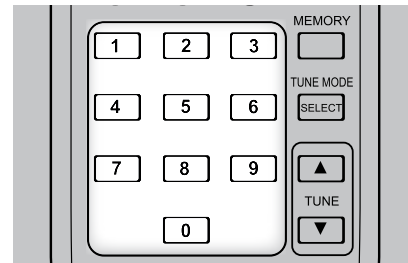

- 3 De C 715 is nu gereed voor uw tweede programma-invoer. Toets nu de tweede track in die u wilt programmeren. Zoals in stap 2, blijft het track-gedeelte knippen totdat u het tweede cijfer hebt ingetoetst. Zodra u het track-gedeelte geheel hebt ingetoetst, stopt het knippen en is de programma-sequentie voltooid.
- 4 Herhaal stap 2 en 3 om nog andere tracknummers te selecteren en in het geheugen op te slaan. U kunt maximaal 30 nummers invoeren. Als u probeert meer dan 30 tracks of bestanden in te voeren, wordt in het hoofddisplay "P-FULL" weergegeven.
- 5 Druk op [PROGRAM] om het programmeren af te sluiten – de display geeft weer "P-End".
- 6 P Druk op [▶] om het programma af te spelen.

OPMERKINGEN

- *De procedure voor het programmeren van MP3/WMA-bestanden en USB-bestanden is dezelfde als hierboven wordt beschreven.*
- *In de CD-stand gaat de geprogrammeerde reeks/inhoud niet verloren als u de C 715 uitzet (OFF, standby) of als u een andere SOURCE-stand kiest. Deze programmagegevens gaan pas verloren als u de disk-lade opent.*
- *U kunt de programmareeks weer oproepen door op [PROGRAM] te drukken, daarna drukt u op [▶] als u het programma wilt afspelen.*

BEDIENING

DE C 715 GEBRUIKEN – STAND CD

PROGRAMMALIJST BEKIJKEN

- 1 Maak een begin met het bekijken van uw geprogrammeerde gegevens door in de stand STOP op [PROGRAM] te drukken.



- 2 De display geeft het eerste Programmanummer weer.
- 3 Door telkens op [PROGRAM] te drukken kunt u de programmareeks doorlopen. Wanneer "P-End" in de display wordt weergegeven, hebt u het einde van de programmareeks bereikt.

PROGRAMMALIJST BEWERKEN

- 1 Maak een begin met het bekijken van uw geprogrammeerde gegevens door in de stand STOP op [PROGRAM] te drukken.



- 2 De display geeft het eerste Programmanummer weer.
- 3 Door telkens op [PROGRAM] te drukken kunt u de programmareeks doorlopen. Stop at the program sequence you want to edit.
- 4 U kunt de geprogrammeerde tracks/bestanden van een bepaalde reeks wijzigen door met de knoppen van het numerieke toetsenbord voor Directe Entry (Directe Invoer) de actuele tracks/bestanden te overschrijven.

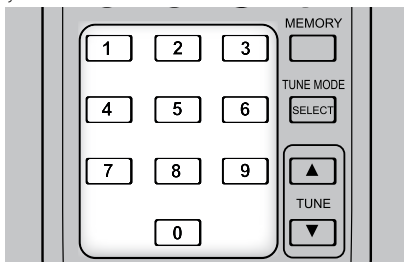

- 5 Druk nogmaals op [PROGRAM] als u verder wilt gaan met het kiezen van andere programma-tracks of druk op [STOP] als u het bewerken wilt beëindigen.

PROGRAMMA VERWIJDEREN

- 1 Druk, als u bepaalde geprogrammeerde tracks/bestanden wilt wissen, in de stand STOP herhaaldelijk op de toets [PROGRAM] totdat u de programmareeks die u zoekt, hebt bereikt. Druk één keer op de toets [CLEAR] van de SR 7 en de track/het bestand in die bepaalde reeks wordt gewist. De programmareeks past zich overeenkomstig aan als geprogrammeerde tracks/bestanden worden gewist.

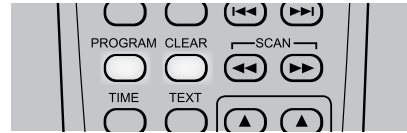

- 2 Met een van de volgende stappen maakt u het programmeergeheugen leeg
 - Druk op [OPEN] om de schijflade te openen.



- Druk in de stand STOP op [PROGRAM] en houd daarna de toets [CLEAR] van de SR 7 ingedrukt totdat het toestel terugkeert naar de standaard-weergave, dat wil zeggen, totaal aantal tracks en afspeeltijd.



De C 715 kan MP3/WMA-bestanden afspelen die zijn opgeslagen op externe USB-toestellen (USB - Universal Serial Bus). Hier volgen de mogelijkheden van de C 715 waar het betreft het afspelen met behulp van USB-toestellen.

- 1 Afspelen van MP3/WMA-bestanden die zijn vastgelegd op diverse USB-toestellen, zoals USB-flash-memory, MP3 of HDD. De HDD moet zijn geformatteerd als FAT 16 of FAT 32, maar niet als NTFS.
- 2 Ondersteuning USB 1.1 full speed (12Mbps)
- 3 Wanneer meer dan 2000 bestanden zijn vastgelegd op het USB-toestel, zal de C 715 de bestanden misschien niet juist kunnen afspelen.

LUISTEREN NAAR HET USB-TOESTEL

- 1 Druk op de knop [SOURCE] totdat u de stand "USB" selecteert. Als er geen USB-toestel op de USB-ingang van het voorpaneel is aangesloten, wordt "Not connected" (Niet Aangesloten) in de display weergegeven.

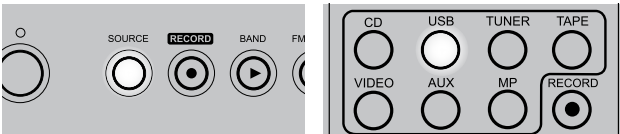

- 2 Sluit het externe USB-toestel aan op de USB-ingang - "USB reading" (USB wordt gelezen) wordt weergegeven in de display en daarna wordt het totaal aantal bestanden getoond. Wanneer u een HDD-toestel op de C 715 aansluit, kan het enkele minuten duren voordat het aantal bestanden wordt getoond.
- 3 Druk op [▶] om het afspelen te starten.

INDEXEN OF BESTANDEN SELECTEREN

Hierna volgt hoe u in stappen een index en MP3- of WMA-bestand van uw keuze kunt selecteren tijdens weergave of in de stand STOP.

- 1 Sluit het externe USB-toestel aan op de USB-ingang op het voorpaneel.
- 2 Druk op [FOLDER ▲/▼] om de gewenste map te selecteren. Druk op [ENTER].

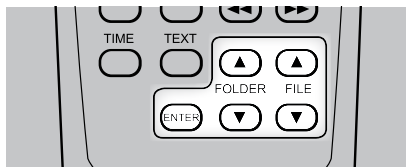

- 3 Druk op [FILE ▲/▼] om het gewenste bestand te selecteren.
- 4 Druk op [ENTER] om het afspelen te starten. Informatie over de songtitel, het album en de naam van de artiest, indien beschikbaar, loopt tijdens het afspelen door het hoofddisplay.

OPNEMEN

Met externe USB-toestellen kan de C 715 ook muziek opnemen van CD's, cassettes en tuners en ook MP3- of WMA-bestanden.

VOOR HET OPNEMEN

Hier volgen enkele nuttige tips voordat u begint met opnemen

- 1 Kijk voordat u gaat opnemen met gebruik van uw computer of uw USB-toestel genoeg capaciteit heeft voor het vastleggen van de audio selectie van uw keuze.
- 2 Pas het volumeniveau van de externe audiobron aan tot een geschikt niveau voordat u begint met opnemen. Als u dat niet doet, zal de kwaliteit van de opname niet goed zijn.

DE OPNAMESTAND INSTELLEN

U kunt de stand RECORD (OPNEMEN) als volgt stapsgewijs instellen

- 1 Druk in USB-stand op de knop [REC MODE] van de SR 7.



- 2 Doorloop vervolgens met [FOLDER ▲/▼] de volgende standen:

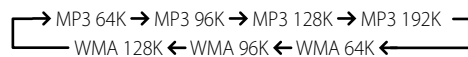

- 3 U kunt de RECORD MODE voor MP3 van uw keuze selecteren door (binnen 3 seconden) op [ENTER] te drukken wanneer u bij de gewenste instelling bent aangekomen. Herhaal hetzelfde voor WMA.

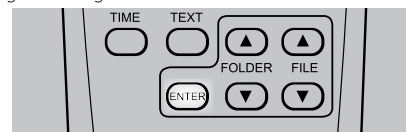

BITFREQUENTIE

[64K], [96K], [128K] of [192K] zijn waarden voor bitfrequenties die de voortgang van de gegevenscompressie per seconde aangeven. Hoe hoger de bitfrequentie, des te groter de hoeveelheid gegevens; dit betekent echter niet dat de geluidskwaliteit beter is. De instelling [128K] wordt aanbevolen voor een genoeglijke luisterervaring.

BEDIENING

DE C 715 GEBRUIKEN – STAND USB

OPNEMEN NAAR USB

Met een extern USB-toestel bieden de volgende procedures u de mogelijkheid een bron signaal van een CD, een MP3/WMA-disk, cassette-deck, radio-uitzending of andere hulptoestellen vast te leggen als een MP3/WMA-bestand.

- 1 Sluit het externe USB-toestel aan op de USB-ingang op het voorpaneel.
- 2 Selecteer de bron die u wilt vastleggen door op [SOURCE] te drukken.

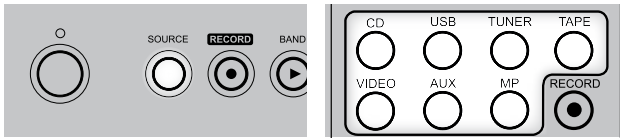

- 3 Druk op de knop [RECORD] en het opnemen begint.

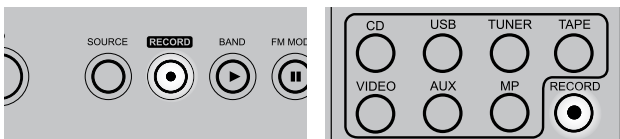

- 4 U kunt het opnemen onderbreken of beëindigen door op de knop [STOP] te drukken.

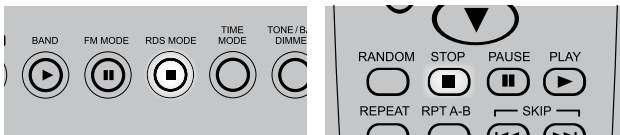

OPMERKINGEN

- *Verbreek de aansluiting van het USB-opslagtoestel niet en trek niet de stekker uit het stopcontact tijdens het opnemen. Hierdoor zou de C 715 beschadigd kunnen raken.*
- *De vastgelegde bestanden worden opgeslagen in de map AUDIO. De namen van de bestanden worden automatisch achtereenvolgens opgeslagen als AUDIO001.MP3, AUDIO002.MP3...*

EEN BESTAND VAN USB WISSEN

- 1 Druk in USB-stand op de knop [FOLDER ▲/▼] van de SR 7 om de gewenste map te selecteren. Druk op [ENTER].

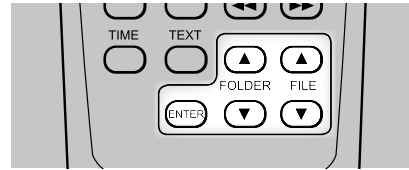

- 2 Druk op [FILE ▲/▼] om het gewenste bestand te selecteren.
- 3 Houd de knop [CLEAR] ingedrukt totdat de display weergeeft [USB/DELETE?]

AUDIO001.MP3



- 4 Druk binnen 3 seconden op de knop [CLEAR]; anders wordt de wistand weer uitgeschakeld.

EXTERN USB-TOESTEL LOSKOPPELEN

- 1 Houd [TIME MODE] ingedrukt totdat de display knipperend weergeeft "Pls, remove USB" (USB verwijderen alstublieft).

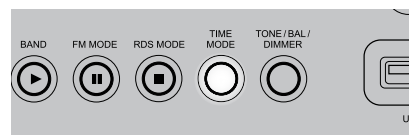

- 2 Verbreek de aansluiting van het externe USB-toestel op de USB-ingang op het voorpaneel.

NAAR AM/FM LUISTEREN

De interne AM-/FM-tuner van de C 715 levert geluid van zeer hoge kwaliteit van radiozenders. De ontvangst en de geluidskwaliteit zijn wel altijd in bepaalde mate afhankelijk van de gebruikte antenne(s), en ook van de afstand tot de bron van de uitzending, de geografie en de weersomstandigheden.

AM/FM SELECTEREN

Druk herhaaldelijk op de knop [SOURCE] tot u de stand AM/FM bereikt.

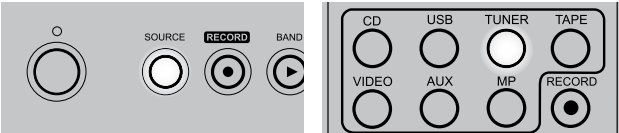

Door op de knop [BAND] te drukken selecteert u de AM- of FM-band.

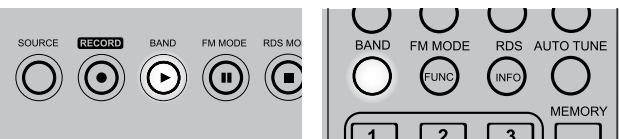

ANTENNES

Sluit de geleverde FM-draadantenne aan op de FM-antenne-ingang. Verleng de draad. Experimenteer naar eigen inzicht met de plaatsing en richting van uw antenne totdat u het helderste signaal ontvangt met de minste achtergrondruis. Zet de antenne vast in de gewenste positie door middel van punaises of ander geschikt bevestigingsmateriaal.

In gebieden waar de FM-band slecht te ontvangen is, kan een buitenantenne de kwaliteit van het geluid sterk verbeteren. Indien u graag naar de radio luistert, dan kan het de moeite waard zijn de hulp van een professionele antenne-installeur in te roepen om uw systeem te optimaliseren.

De bijgeleverde AM-lusantenne geeft gewoonlijk een goede ontvangst. Een buitenantenne voor het AM-bereik kan de ontvangst echter sterk verbeteren. Voor meer informatie kunt u contact opnemen met een professionele antenne-installeur.

LUSANTENNE MONTEREN



1 Draai het buitenste frame van de antenne.



2 Plaats de onderrand van het buitenste frame in de groef in de staander.

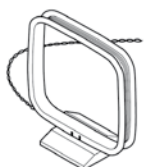

3 Trek het antennesnoer naar buiten.

STAND AFSTEMMEN

Druk op de knop [TUNE MODE/SELECT] op het voorpaneel (of de toets [MEMORY/SELECT] van de SR 7) totdat de bovenste display [Manual Tune], [Auto tune] en [Preset tune] weergeeft.

MANUAL TUNE

Druk kort op de knop [◀▶▶▶/▶▶▶▶] op het frontpaneel om naar boven of naar beneden langs de AM- of FM-frequenties te zoeken. Laat de knop los wanneer u het station van uw keuze hebt gevonden.

AUTO TUNE

Druk op [◀▶▶▶/▶▶▶▶] (or SR 7's [TUNE ▲/▼] key) om naar boven of naar beneden te zoeken. De tuner van de C 715 stopt bij het volgende signaal dat sterk genoeg is. Als u tijdens het zoeken nogmaals op [◀▶▶▶/▶▶▶▶] drukt, wordt het zoeken gestopt.

PRESET TUNE

Gebruik de knoppen [◀▶▶▶/▶▶▶▶] op het frontpaneel om door de voorinstellingen te bladeren. Houd de knop [◀▶▶▶/▶▶▶▶] ingedrukt om doorlopend omhoog of omlaag te "schuiven". De toetsen [TUNE ▲/▼] op de afstandsbediening werken net zo. Lege voorinstellingen worden tijdens het afstemmen op voorinstellingen overgeslagen.

VOORINSTELLINGEN VAN DE RADIO INSTELLEN

De C 715 kan tot 60 van uw favoriete radiozenders opslaan (30 FM-zenders en 30 AM-zenders), zodat u deze gemakkelijk weer kunt oproepen.

MANUAL PRESET

1 Door op de knop [BAND] te drukken selecteert u de AM- of FM-band.

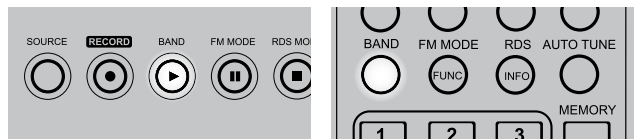

2 U slaat een radio-voorkeuzestation op door eerst op de frequentie van uw keuze af te stemmen (zie hierboven) en vervolgens op de toets [MEMORY] van de SR 7 te drukken.



"CH _ _" begint te knipperen wat aangeeft dat van u wordt verwacht dat u het nummer van het voorkeuzestation van uw keuze toewijst. Voer met behulp van de knoppen van het Direct-Entry numerieke toetsenblok het nummer van het voorkeuzestation van uw keuze in. Bijvoorbeeld, als u het nummer van Voorkeuzestation "1" wilt invoeren, drukt u op "0" en daarna op "1". N.B. als u het cijfer "0" als eerste intoetst, knippert "CH0 _" ten teken dat van u wordt verwacht dat u een tweede cijfer intoetst. Wanneer u het tweede cijfer intoetst (d.w.z., nummer "1"), houdt "CH01" op met knipperen. Dit duidt aan dat de eerste programma-invoer is voltooid.

3 Herhaal de stappen 2 en 3, u kunt tot 30 FM- en 30 AM-stations opslaan.

OPMERKING

U kunt een nieuw station direct invoeren op de plaats van een bestaand geprogrammeerd voorkeuzestation in het geheugen. Het nieuwe station overschrijft alle gegevens die eerder op dat nummer voorkeuzestation zijn opgeslagen.

BEDIENING

DE C 715 GEBRUIKEN - STAND TUNER

AUTOMATIC PRESET

Voorinstelde radiozenders kunnen ook automatisch voor de hele FM-bandbreedte (of AM-bandbreedte) worden geprogrammeerd.

- 1 Door op de knop [BAND] te drukken selecteert u de AM- of FM-band.

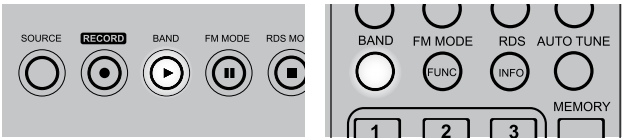

- 2 Houd de toets [MEMORY] van de SR 7 ingedrukt. Laat de toets [MEMORY] los wanneer "Auto Memory" in de display begint te knipperen. Tot 30 van de FM-stations (of 30 AM-stations) die het best worden ontvangen, worden automatisch opgeslagen.

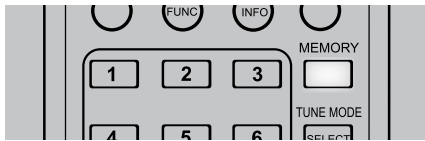

FM MODUS SELECTEREN

In de FM-modus, druk op deze toets om de modi FM stereo of FM mono te selecteren voor het afstemmen van radiozenders in FM. De knop [FM MODE] op het frontpaneel heeft twee functies. In de normale stand worden de symbolen "STEREO" en "TUNED" in het hoofddisplay verlicht. U kunt alleen luisteren naar zenders met een sterk signaal, en de ruis tussen de zenders wordt gedempt.

Wanneer u nogmaals op de knop [FM MODE] drukt (Het pictogram "STEREO" gaat uit; alleen "TUNED" brandt) kunt u ook verre en mogelijk ruisgevende zenders ontvangen. Ruis wordt onderdrukt als het signaalniveau van de FM-zender lager is dan de FM-stereodrempel (aangezien er bij mono FM altijd minder sprake is van ruis), hoewel hierbij wel het stereo-effect wordt uitgeschakeld.

RDS-WERKING

Radio Data System (RDS) verzendt herkenningstekens van radiostations netwerkinformatie, programmatypen van stations, tekstberichten over het station of bijzonderheden van een muziekselectie en de tijd.

Niet iedere FM-zender biedt echter RDS aan in het uitzendingsignaal. In de meeste gebieden zult u een of meerdere zenders met RDS vinden, maar het is natuurlijk altijd mogelijk dat uw favoriete zenders geen RDS-gegevens uitzenden.

OPTIES RDS-STAND

Wanneer u op een FM-uitzending afstemt die geschikt is voor RDS, gaat er een "RDS"-pictogram branden in de display van de C 715.

Als u herhaaldelijk [RDS MODE] indrukt, wordt het volgende weergegeven:

PROGRAM SERVICE

"Program Service" knippert ongeveer 3 seconden en vervolgens wordt de naam van de programmaservice of de naam van een station weergegeven. "P S," wat staat voor "Program Service", wordt weergegeven links boven in de display. Als er geen gegevens over de programma-service beschikbaar zijn, wordt de frequentie weergegeven.

RDS CLOCK TIME

De juiste tijd CLOCK TIME zoals die door de radiozender wordt uitgezonden. Het duurt 3 à 5 seconden alvorens de tijd verschijnt. Ondertussen knippert het woord RDS CLOCK TIME op de display. De tijd wordt dan weergegeven, als die beschikbaar is. Let wel dat de precisie van het tijdbereik door de radiozender wordt bepaald, en niet door de C 715 Tuner. "C T," wat staat voor "Clock Time," wordt weergegeven links boven in de display. Als er geen gegevens over de tijd worden verstrekt, wordt "00:00" weergegeven.

RDS PROGRAM TYPE

Met behulp van Program Type (PTY) kunnen gebruikers gelijksoortige programmeringen zoeken op genre. Zie onderstaande hoofdstuk over "PROGRAM TYPE (PTY)" voor meer informatie over RDS Program Type.

RDS RADIO TEXT

Er wordt in de display een Radio Text-bericht getoond dat speciale informatie van het RDS-station bevat (er kunnen maximaal 64 symbolen worden weergegeven). Het tekstbericht verschijnt na 3 seconden. Ondertussen knippert het woord "RDS RADIO TEXT" op de display. De Radio Text wordt dan weergegeven, als die beschikbaar is. "R T," wat staat voor "Radio Text," wordt weergegeven links boven in de display. Als er geen gegevens over de tijd worden verstrekt, wordt "00:00" weergegeven. Als er geen Radiotekst beschikbaar is, geeft de display de Programmaservice weer.

TRAFFIC ANNOUNCE

Verkeersberichten. Wanneer dit is geselecteerd, knippert TRAFFIC ANNOUNCE gedurende 3 seconden. Na 3 seconden scant de tuner de FM-bandbreedte om naar beschikbare verkeersberichten te zoeken. "T A," wat staat voor "Traffic Announce," wordt weergegeven links boven in de display.

De stand "TRAFFIC ANNOUNCE (T A)" wordt overgeschakeld naar de stand Program Service (P S) wanneer een verkeersprogramma wordt gevonden. Wanneer eenmaal een station is geselecteerd dat een verkeersprogrammasignaal uitzendt, zal de C 715 niet langer zoeken naar een verkeersprogramma en overschakelen naar de stand "Program Service".

PROGRAM TYPE (PTY)

Een belangrijk voordeel van RDS is dat uitzendingen kunnen worden gecodeerd met PTY-codes (PTY - Program Type) die een aanduiding geven van het type materiaal dat wordt uitgezonden.

- 1 Door op de knop [BAND] te drukken selecteert u de FM-band.

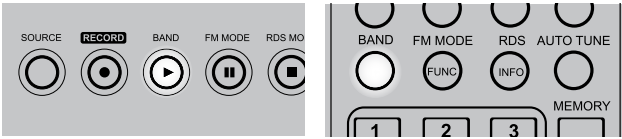

- 2 Druk op de toets [RDS MODE] totdat "RDS PROGRAM TYPE" wordt weergegeven in de display.

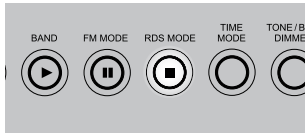

- 3 Selecteer met behulp van de knoppen [TUNE/TIME/] op het voorpaneel (of met [TUNE ▲/▼] van de SR 7) het RDS PROGRAM TYPE van uw keuze.

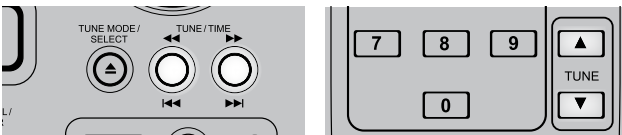

- 4 Wanneer u het programmatype hebt gevonden waar u naar wilt luisteren, drukt u op [TUNE MODE/SELECT].

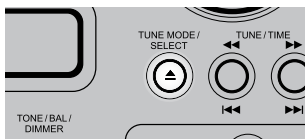

- 5 Start met behulp van de knoppen [TUNE/TIME/] op het voorpaneel (of met [TUNE ▲/▼] van de SR 7) het zoeken naar PTY (het Programmatype en "SEARCH >" zullen afwisselend knipperen in de display).

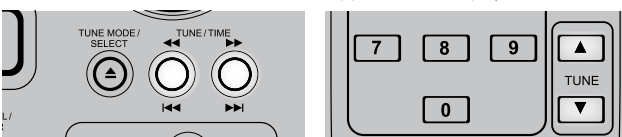

- 6 Wanneer op een geschikt station wordt afgestemd, stopt het zoeken en laat de display de bijbehorende PTY-informatie van het station waarop is afgestemd, zien.

OPMERKING

U kunt het PTY-zoeken afbreken door op de knop [RDS MODE] te drukken.

Hier volgt een lijst van beschikbare Programmatype-selecties.

News	Nieuws.
Current Affairs	Actualiteiten.
Information	Informatie. Referenties zoals consumentenhandleidingen, medische hulpverlening, enz.
Sport	Sport.
Education	Onderwijskundige en culturele informatie.
Drama	Drama.
Cultures	Nationale en lokale cultuur omvat onder meer religieuze evenementen, filosofie, theater, enz.
Science	Programma's over natuurwetenschappen en technologie.
Varied Speech	Populaire programma's zoals een quiz, amusement, comedy, satire, enz.
Pop Music	Programma's met commerciële en populaire songs.
Rock Music	Praktische moderne muziek over het algemeen gecomponeerd en uitgevoerd door jonge muzikanten.
Easy Listening	Easy listening muziek.
Light Classics M	Klassieke muziek, instrumentale muziek, koormuziek en lichte muziek.
Serious Classics	Orkestmuziek, waaronder grote opera's, symfonische muziek, kamermuziek, enz.
Other Music	Andere muziekstijlen (rhythm & blues, reggae, enz.)
Weather & Metr	Weerberichten, voorspellingen.
Finance	Financiële rapporten, commercie, handel.
Children's Progs	Kinderprogramma's.
Social Affairs	Sociale zaken.
Religion	Religieuze programma's
Phone In	Programma waarin het publiek standpunten kan doorgeven via de telefoon.
Travel & Touring	Reisreportages
Leisure & Hobby	Programma's over activiteiten in de recreatieve sfeer.
Jazz Music	Jazzmuziek.
Country Music	Country muziek.
National Music	Nationale muziek.
Oldies Music	Muziek uit de zogeheten gouden jaren van de populaire muziek.
Folk Music	Folk muziek.
Documentary	Documentaires.
Alarm Test	Alarm test
Alarm-Alarm!	Een programma dat berichten doorgeeft in het geval van een noodsituatie of een natuurramp.

BEDIENING

DE C 715 GEBRUIKEN – EXTERNE BRONNEN EN DE TIMER

NAAR EXTERNE BRONNEN LUISTEREN

Wanneer u externe bronnen zoals een videorecorder, Media Player (MP), Tape-recorder en andere hulpcomponenten op juiste wijze aansluit op de juiste ingang, kunt u naar deze bronnen luisteren via de C 715.

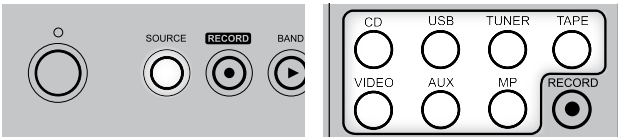

Selecteer de stand [TAPE], [VIDEO], [AUX] of [MP] door herhaaldelijk op de knop [SOURCE] te drukken. Raadpleeg de hierboven vermelde hoofdstukken over "Aanduiding van bedieningsfuncties – Voorpaneel" en "Aanduiding van bedieningsfuncties – Achterpaneel" voor aanvullende informatie over deze externe bronnen.

DE KLOK GELIJKZETTEN

- 1 Druk op de knop [TIME MODE]. Doorloop vervolgens met [TIME MODE] de volgende standen:

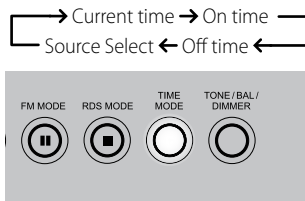

- 2 Zet de urenaanduiding op tijd door in de stand voor de actuele tijd achtereenvolgens op [TUNE/TIME] te drukken – "uur"-waarde knippert. Druk op [TUNE MODE/SELECT].

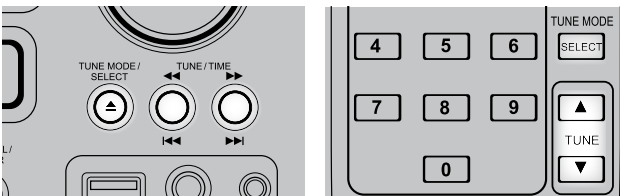

- 3 "Minute"-waarde knippert. Stel de minutenaanduiding op tijd door op [TUNE/TIME] te drukken. Druk op [TUNE MODE/SELECT]. De klok start vanaf "00" seconden.

OPMERKINGEN

- De C 715 gebruikt de 24-uurs-aanduiding.
- Wanneer 1 minuut lang geen actie wordt ondernomen, wordt de stand voor het aanpassen van de tijd uitgeschakeld.
- U kunt de stand voor het instellen van de tijd uitschakelen door [STOP] te drukken.

DE AAN/UIT-TIMER INSTELLEN

Zet de klok op tijd voordat u de timer instelt.

- 1 Druk op de toets [TIME MODE] totdat "On time" wordt weergegeven in de display. In de stand "On time" knippert de "hour"-waarde.

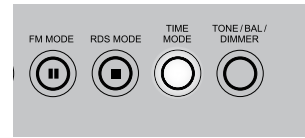

- 2 Stel de gewenste "hour"-instelling in door herhaaldelijk op [TUNE/TIME] te drukken. Druk op [TUNE MODE/SELECT].

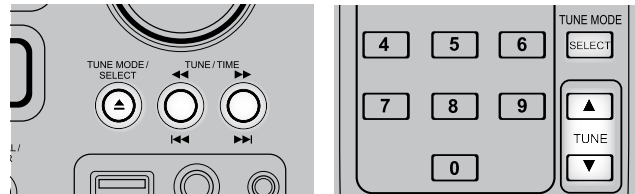

- 3 "Minute"-waarde knippert. Stel de gewenste "minute"-instelling in door op [TUNE/TIME] te drukken. Druk op [TUNE MODE/SELECT].
- 4 "Off time" verschijnt in de display en de "hour"-waarde knippert. Stel de "Off time" van uw keuze in door de stappen 2 en 3 die hierboven worden beschreven, te herhalen.

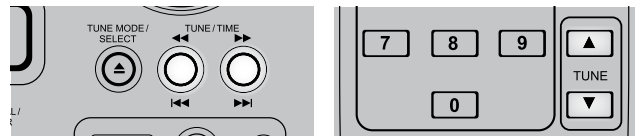

- 5 Selecteer de SOURCE waar deze timer-instellingen worden toegepast door op [TUNE/TIME] te drukken.
- 6 De timer-instellingen worden nu in het geheugen opgeslagen.

TIMER-BEDIENING ACTIVEREN

Met de TIMER-knop op de SR 7 afstandsbediening kunt u een aantal timerstanden activeren. Doorloop vervolgens met [TIMER] de volgende standen:

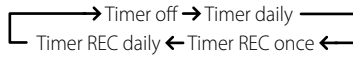

TIMER DAGELIJKS

- 1 Na het instellen van de waarden voor de "On time" en de "Off time", drukt u op de toets [TIMER] totdat "Timer Daily" verschijnt. Er gaat een timer-LED (rood "wijzerplaat"-pictogram) in de display branden.

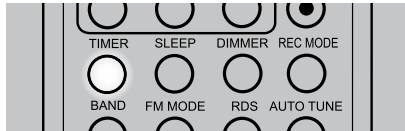

- 2 Tref voorbereidingen voor het afspelen met behulp van de timer door het volume te regelen, af te stemmen op een zender, een CD in de lade te leggen en andere relevante instellingen uit te voeren.
- 3 Zet de C 715 uit (OFF) met een druk op de Aan/Uit-knop (POWER).

OPMERKING

Wanneer de timer is ingeschakeld en de C 715 staat in de stand standby, brandt de indicator boven de knop POWER (AAN/UIT) afwisselend oranje en blauw. Iedere dag wanneer de vooraf ingestelde "On time" aanbreekt, schakelt de C 715 zichzelf in (ON). Wanneer de "Off time" aanbreekt, keert de C 715 terug in de stand standby.

OPNEMEN MET DE TIMER

U kunt de C 715 instellen voor het opnemen van een programma via een extern USB-toestel op een gewenst tijdstip. Sluit vooral het externe USB-toestel van tevoren aan op de USB-ingang op het voorpaneel.

- 1 Na het instellen van de waarden voor de "On time" en de "Off time", drukt u op de toets [TIMER] totdat "Timer REC once" of "Timer REC daily" verschijnt. De Timer-LED en "RECORD" gaan branden in de display.

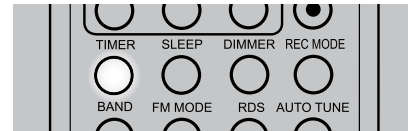

- 2 Tref voorbereidingen voor het opnemen met behulp van de timer door op het station van uw keuze af te stemmen.
- 3 Zet de C 715 uit (OFF) met een druk op de Aan/Uit-knop (POWER).

OPMERKING

Wanneer de timer is ingeschakeld en de C 715 staat in de stand standby, brandt de indicator boven de knop POWER (AAN/UIT) afwisselend oranje en blauw. Iedere dag wanneer de vooraf ingestelde "On time" aanbreekt, schakelt de C 715 zichzelf in (ON). Wanneer de "Off time" aanbreekt, keert de C 715 terug in de stand standby.

TIMER UIT

Druk op [TIMER] en selecteer "Timer Off" als u de timer-bedieningshandelingen niet wilt activeren. Het timer-LED dooft in de display.



BEDIENING

DE C 715 GEBRUIKEN – ANDERE FUNCTIES

TONE/BALANCE/DIMMER

Wanneer u op deze knop drukt, kunt u in combinatie met de knop [VOLUME] achtereenvolgens de toon-, balans- en dimmer-instellingen regelen.

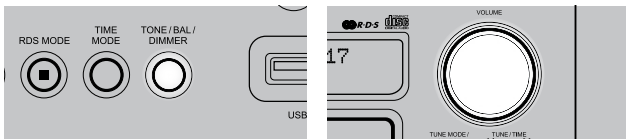

Selecteer de functie die u wilt regelen en doe dat binnen 3 seconden, draai [VOLUME] naar rechts of naar links als u instellingen van het niveau wilt wijzigen.

TOONREGELINGEN (HOGE TONEN EN LAGE TONEN)

De lage- en hogetoonregelingen zijn alleen van invloed op de lage tonen en hoge tonen, zodat de kritieke middenfrequentie niet wordt gekleurd. Deze regelingen kunnen te allen tijde worden gebruikt om het frequentiebereik van de bron tijdens de weergave aan te passen.

De maximum- en minimumwaarden voor alle drie de toonregel niveaus zijn +/- 10 dB.

BALANCE

Met de draaiknop BALANCE worden de relatieve niveaus van de linker- en rechterluidsprekers afgesteld. Op de BALANCE CENTER-urstand is het niveau naar de linker- en rechterkanalen gelijk. Wanneer de knop naar rechts wordt gedraaid, gaat het evenwicht naar rechts. Wanneer de knop naar links wordt gedraaid, gaat het evenwicht naar links.

DIMMER

Om het licht van de display op het frontpaneel te dimmen, drukt u op de toets [Dimmer]. Door eenmaal te drukken wordt het licht met de helft gedimd. Door nogmaals te drukken wordt de normale helderheid hersteld.

DE SR 7 AFSTANDSBEDIENING GEBRUIKEN

De meeste toetsen op de afstandsbediening hebben dezelfde functie als de hiermee overeenkomstige toetsen op het frontpaneel van de cd-receiver. Daarnaast is de afstandsbediening voorzien van enkele extra toetsen, zoals onderstaande functietoetsen.

CIJFERTOETSEN

Wanneer op een van de cijfertoetsen (0 t/m 9) wordt gedrukt, springt de speler direct naar het begin van de overeenkomstige track en het afspelen begint. Om dus track 5 af te spelen, drukt u eenvoudigweg op 5. Om track 20 af te spelen, drukt u op 2,0.

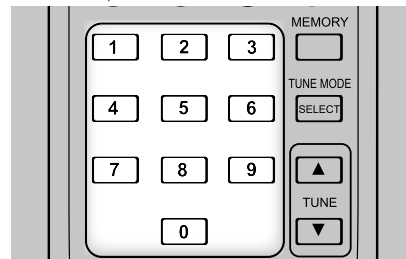

REPEAT (HERHALEN)



Om een bepaalde track of bestand nogmaals af te spelen, drukt u eenmaal op de toets [REPEAT] op de afstandsbediening. Druk achtereenvolgens op de toets [REPEAT] als u alle tracks, bestanden en mappen wilt herhalen of totdat de stand Herhalen wordt uitgeschakeld.

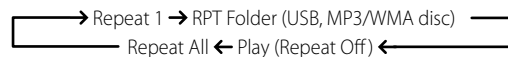

RPT A-B (HERHALEN A-B)



Als u een bepaald gedeelte van de mediaschijf wilt herhalen, gaat u als volgt te werk:

- 1 Druk bij het gewenste startpunt op de toets "REPEAT A-B"- de display geeft weer "RPT A-B." "B" knippert, er wordt gewacht op het eindpunt van de te herhalen de reeks.
- 2 Druk bij het gewenste eindpunt nogmaals op de toets "REPEAT A-B". De gewenste delen worden herhaald.
- 3 Druk nogmaals op de toets "REPEAT A-B" om het herhalen te stoppen.

RANDOM (WILLEKEURIG)



Druk tijdens het afspelen of tijdens stop op de [RANDOM] toets - de display geeft weer "Random Play." Het afspelen van de eerste willekeurig geselecteerde track of bestand begint automatisch. Druk nogmaals op [RANDOM] om terug te keren naar normaal afspelen.

TIME (TIJD)

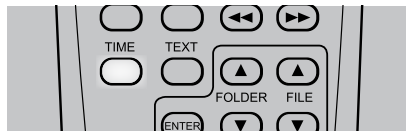

Als u in de weergavestand op de knop [TIME] drukt, wordt afwisselend de verstrekte tijd en de resterende tijd van de actuele track/het actuele bestand weergegeven.

TEXT



Als u in de MP3/WMA-weergavestand op [TEXT] drukt wordt informatie (indien beschikbaar) over het actuele bestand weergegeven.

STANDAARD-WEERGAVE (SCROLLEND)

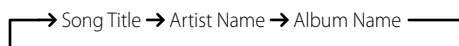

INFORMATIEWEERGAVE

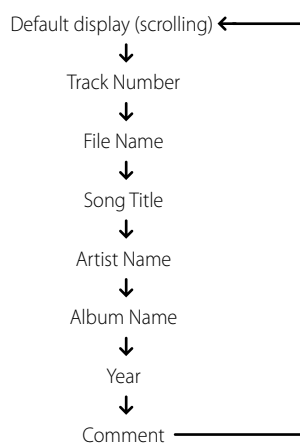

MUTE (GELUID DEMPEN)

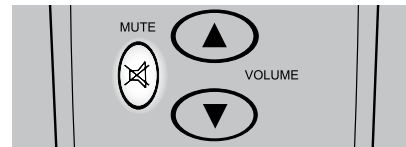

Met de toets Mute (dempen) op de SR 7 afstandsbediening wordt het geluid van alle kanalen volledig gedempt. Deze optie is altijd beschikbaar, ongeacht de geselecteerde bron.

De optie geluid dempen wordt automatisch uitgeschakeld indien het hoofdvolume wordt verhoogd met de SR 7 of de knop op het frontpaneel. Als u weer op [MUTE] drukt wordt ook het ingestelde volumeniveau hersteld.



SLEEP (SLAAPFUNCTIE)

De timer voor de slaapfunctie schakelt de C 715 na een vooraf aantal ingestelde minuten automatisch over op standby.

- 1 Selecteer de Sleep-tijd door op de knop [SLEEP] van de SR 7 te drukken – iedere keer dat u drukt neemt de Sleep-tijd in stappen van 10 minuten af van 90 tot 10 minuten.
- 2 Als u de Sleep-stand wilt uitschakelen, gaat u door met op de knop [SLEEP] van de SR 7 te drukken totdat de weergave van "Sleep" is uitgeschakeld in de display.

OPMERKINGEN

- De display wordt gedimd wanneer u de Sleep-timer instelt.
- Druk eenmaal op [SLEEP] als u de resterende Sleep-time wilt controleren – de resterende tijd wordt gedurende 3 seconden getoond en daarna keert de normale weergave terug.

WAT IS ER MIS	MOGELIJKE OORZAKEN	MOGELIJKE OPLOSSINGEN
Geen stroom.	<ul style="list-style-type: none"> Het netsnoer is losgekoppeld. 	<ul style="list-style-type: none"> Steek de stekker van het netsnoer goed in een stopcontact.
Geen klank.	<ul style="list-style-type: none"> Netsnoer niet aangesloten of unit niet ingeschakeld. 	<ul style="list-style-type: none"> Controleer of netsnoer is aangesloten en unit is ingeschakeld.
	<ul style="list-style-type: none"> Mute ingeschakeld. 	<ul style="list-style-type: none"> Schakel Mute uit.
	<ul style="list-style-type: none"> Koptelefoon aangesloten. 	<ul style="list-style-type: none"> Koptelefoon loskoppelen.
Geen klank op een kanaal.	<ul style="list-style-type: none"> Balansregeling niet in midden. 	<ul style="list-style-type: none"> Zet balansregeling in midden.
	<ul style="list-style-type: none"> Luidspreker niet correct aangesloten of beschadigd. 	<ul style="list-style-type: none"> Controleer aansluitingen en luidsprekers.
Zwak laag/diffuus stereobeeld.	<ul style="list-style-type: none"> Luidspreker niet in fase aangesloten. 	<ul style="list-style-type: none"> Controleer aansluitingen op alle luidsprekers binnen systeem.
De cd-receiver begint niet met afspelen.	<ul style="list-style-type: none"> Er is geen cd geplaatst. 	<ul style="list-style-type: none"> Plaats een cd.
	<ul style="list-style-type: none"> De cd ligt op de kop. 	<ul style="list-style-type: none"> Leg de cd met de afspelzijde omlaag.
	<ul style="list-style-type: none"> De cd is vuil. 	<ul style="list-style-type: none"> Reinig de cd.
	<ul style="list-style-type: none"> Voor externe USB-bron, geen WMA/MP3-bestanden geladen. 	<ul style="list-style-type: none"> Controleer of er wel MP3/WMA-bestanden zijn geladen in het externe USB-toestel.
Bij het afspelen van de disk zijn er onbedoelde onderbrekingen in het geluid.	<ul style="list-style-type: none"> De cd-speler staat bloot aan trillingen of schokken van externe bronnen. 	<ul style="list-style-type: none"> Zet de installatie op een andere plaats.
	<ul style="list-style-type: none"> Er zitten teveel krassen op de disk of de disk heeft onbedoelde onvolkomenheden/vervormingen 	<ul style="list-style-type: none"> Leg een andere disk in.
Ruis, fluitend geluid.	<ul style="list-style-type: none"> De signaalsnoeren aan de versterker zijn niet correct aangesloten of zijn beschadigd. 	<ul style="list-style-type: none"> Controleer de snoeren en de aansluitingen.
Fluitend of zoemend geluid.	<ul style="list-style-type: none"> Multipadsignalen of storing van andere zender. 	<ul style="list-style-type: none"> Controleer afstemming. Stel de antenne in of vervang hem.
C 715 reageert niet op de SR 7-afstandsbediening	<ul style="list-style-type: none"> Batterijen zijn leeg of onjuist geplaatst. 	<ul style="list-style-type: none"> Controleer de batterijen.
	<ul style="list-style-type: none"> IR-zender op de afstandsbediening of IR-ontvanger op de C 715 is geblokkeerd. 	<ul style="list-style-type: none"> Controleer de IR-vensters en zorg voor een ononderbroken zichtlijn van de afstandsbediening naar de C 715.
	<ul style="list-style-type: none"> Er schijnt fel zonlicht of omgevingslicht op het C 715 frontpaneel. 	<ul style="list-style-type: none"> Verminder zonlicht/kamerverlichting.

AANTEKENINGEN OVER SCHIJFJES

SCHIJFJES HANTEREN

Raak de afspelbare zijde van het schijfje niet aan. Houd het schijfje vast aan de buitenzijde om vingerafdrukken op het oppervlak te vermijden. Kleef nooit papier of plakband op het schijfje.

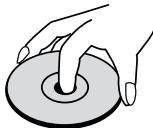

SCHIJFJES REINIGEN

Vingerafdrukken en stof op het schijfje verslechteren de weergave van het beeld en vervormen de klank. Reinig het schijfje met een schone doek alvorens het af te spelen. Veeg het schijfje vanuit het midden schoon.

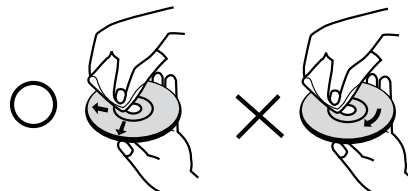

SCHIJFJES OPSLAAN

Steek de schijfjes na het afspelen weer terug in hun doosje. Stel het schijfje niet aan rechtstreeks zonlicht of warmtebronnen bloot en laat het nooit in een geparkeerde wagen in rechtstreeks zonlicht liggen.

Gebruik geen krachtige oplosmiddelen zoals alcohol, benzine, verdunner, in de handel verkrijgbare reinigingsmiddelen of antistatische spray voor oude grammofoonplaten.

VERSTERKERDEEL

Uitgaand vermogen stereomodus	25W (6 Ohm binnen nominale vervorming)
IHF dynamisch vermogen (6 Ohm)	28W
Totale harmonische vervorming bij nominaal vermogen	<0,15%
Dempingsfactor (6 Ohm)	>102
Ingang gevoeligheid en impedantie (Tape IN)	370mV/27kOhms
Frequentierespons	+1/-3dB (m.b.t. 1 kHz, 10Hz – 80kHz)
Signaal-/ruisratio	95dB (m.b.t. nominaal vermogen 6 Ohm, A-WTD)
Signaal-/ruisratio	80dB (m.b.t. 1W 6 Ohm, A-WTD)

TUNERGEDEELTE

AM-GEDEELTE

Afstembereik	520kHz - 1710kHz (Noord-Amerikaanse versie, stappen van 10kHz) 522kHz - 1629kHz (Europese versie, stappen van 9kHz)
Bruikbare gevoeligheid	60dBuV
Signaal-/ruisratio	40dB
Totale harmonische vervorming	1,5%
Selectiviteit	25dB
Frequentierespons	-6dB (m.b.t. 400Hz, 80Hz – 2.2kHz)

FM-GEDEELTE

Afstembereik	87,50MHz – 108MHz (Europese versie, stappen van 50kHz)
Bruikbare gevoeligheid, MONO	10dBuV
Signaal-/ruisratio, MONO	60dB
Signaal-/ruisratio, STEREO	55dB
Totale harmonische vervorming, MONO	0,3%
Totale harmonische vervorming, STEREO	0,5%
Frequentierespons	-3dB (m.b.t. 1kHz, 30Hz – 12kHz)
Kanaalscheiding	35dB
RDS decode-gevoeligheid	29dBuV

CD-GEDEELTE

Uitgangsniveau	1,16V
Frequentierespons (m.b.t. 0dB 20Hz-20kHz)	+ 1dB
Totale harmonische vervorming (m.b.t. 1kHz)	<0,04%
Signaal-/ruisratio, (m.b.t. 1kHz, A-WTD)	100dB
Kanaalbalans (m.b.t. 0dB 1kHz)	0,5dB
Dynamisch bereik (A-WTD, Video OUT)	82dB
Kanaalscheiding	78dB (1kHz) 78dB (10kHz)

AFMETINGEN EN GEWICHT

Afmetingen (B x H x D)	213x103x324mm (Netto) 213x116x362mm (Bruto)
Netto gewicht	4,5kg
Verzendingsgewicht	6,0kg

Opmerking : De bruto afmetingen zijn inclusief pootjes, uitstekende knoppen en klemmen op het achterpaneel.

Specificaties kunnen zonder kennisgeving worden gewijzigd. Voor bijgewerkte documentatie en kenmerken en de nieuwste informatie over de C 715 kunt u terecht op www.NADelectronics.com.



www.NADelectronics.com

**©2007 NAD ELECTRONICS INTERNATIONAL
A DIVISION OF LENBROOK INDUSTRIES LIMITED**

All rights reserved. No part of this publication may be reproduced, stored or transmitted in any form without the written permission of NAD Electronics International

C 715 Manual 09/07