



C 515BEE

Compact Disc Player



ENGLISH

FRANÇAIS

ESPAÑOL

ITALIANO

DEUTSCH

NEDERLANDS

SVENSKA

РУССКИЙ

Owner's Manual

Manuel d'Installation

Manual del Usuario

Manuale delle Istruzioni

Bedienungsanleitung

Gebruikershandleiding

Bruksanvisning

Инструкция по эксплуатации

IMPORTANTI ISTRUZIONI SULLA SICUREZZA

- 1 Leggere le istruzioni** - Occorre leggere tutte le istruzioni sulla sicurezza ed il funzionamento prima di mettere in funzione il prodotto.
- 2 Conservare le istruzioni** - Occorre conservare le istruzioni sulla sicurezza ed il funzionamento come riferimento futuro.
- 3 Avvertenze di attenzione** - Occorre rispettare tutte le avvertenze sul prodotto e quelle contenute nelle istruzioni di funzionamento.
- 4 Seguire le istruzioni** - Occorre seguire tutte le istruzioni di funzionamento ed uso.
- 5 Pulizia** - Scollegare l'apparecchiatura dalla presa di corrente prima di procedere alla sua pulizia. Non utilizzare detergenti liquidi o spray. Utilizzare un panno umido per la pulizia dell'unità.
- 6 Accessori** - Non usare mai un accessorio che non sia stato raccomandato dal Costruttore, poiché si corre il rischio di gravi pericoli.
- 7 Acqua ed umidità** - Non usare l'apparecchiatura nelle vicinanze di acqua, ad esempio vicino alla vasca da bagno, al lavandino, all'acquario, alla vasca della lavanderia o vicino ad una piscina o simili.
- 8 Accessori** - Non collocare questo prodotto su un carrello instabile, un treppiede, una staffa o un tavolo. Il prodotto potrebbe cadere, provocando gravi lesioni a bambini ed adulti, nonché danni gravi al prodotto stesso. Usare solo con un carrello, un treppiede, una staffa oppure un tavolino del tipo consigliato dal Costruttore o venduto insieme all'apparecchiatura. Qualsiasi elemento di montaggio o supporto del prodotto deve rispettare le istruzioni del Costruttore, con accessori raccomandati da quest'ultimo.
- 9**  Occorre spostare con la massima cura l'insieme del prodotto e del carrello. Arresti repentini, forza eccessiva e pavimento irregolare possono causare il ribaltamento dell'apparecchiatura e del carrello.
- 10 Ventilazione** - Nel cabinet vi sono delle scanalature e delle aperture per la ventilazione e per garantire il funzionamento affidabile del prodotto e proteggerlo dal surriscaldamento e tali aperture non devono essere ostruite o coperte. Le aperture non devono mai essere ostruite collocando l'apparecchiatura su un letto, poltrone, tappeti o altro. Questa apparecchiatura non va collocata in un'unità chiusa, quale ad esempio una libreria o scaffali, a meno che non si assicuri debita ventilazione, rispettando alla lettera tutte le istruzioni fornite dal costruttore.
- 11 Fonti di alimentazione** - Questa apparecchiatura va fatta funzionare usando solo la fonte di alimentazione indicata sull'etichetta. Se non si conosce l'esatto tipo di corrente disponibile, interpellare il rivenditore del prodotto o la società fornitrice dell'energia elettrica. Il metodo primario per isolare l'amplificatore dall'alimentazione centrale è di staccare la presa di rete. Assicurarsi che la presa di rete sia sempre accessibile. Disinserire il cavo di alimentazione CA dalla presa CA se l'unità non sarà usata per vari mesi o anche di più.
- 12 Messa a terra o polarizzazione** - Questo prodotto potrebbe essere dotato di presa C.A. polarizzata (ovvero una presa con una lamella di contatto più grande dell'altra). Essa può essere introdotta nella presa di corrente solo in un senso. Si tratta di una caratteristica di sicurezza. Se non si riesce ad inserire completamente la presa, provare a capovolverla. Se l'attacco non è corretto, contattare un elettricista per provvedere a sostituire l'uscita obsoleta. Non manomettere la funzione di sicurezza della spina.
- 13 Protezione del cavo di alimentazione** - I cavi vanno disposti in modo che non possano venire calpestati od intrappolati da oggetti posti sopra oppure contro questi cavi; prestare particolare attenzione ai cavi delle prese, portacavi accessori e loro uscita dall'apparecchiatura.

- 14 Messa a terra dell'antenna esterna** - Se al prodotto è connessa un'antenna esterna o un sistema cavo, assicurarsi che l'antenna o il sistema cavo siano messi a terra in modo da fornire una certa protezione contro i picchi di tensione e le cariche elettrostatiche accumulate. L'Articolo 810 del Codice elettrico nazionale (National Electrical Code), ANSI/NFPA 70, fornisce le informazioni sulla corretta messa a terra del supporto antenna e della struttura di sostegno, sulla messa a terra del capocorda ad un'unità di scarico dell'antenna, sulle dimensioni dei conduttori della messa a terra, sull'ubicazione dell'unità di scarico dell'antenna, sulla connessione agli elettrodi della messa a terra e sui requisiti per l'elettrodo della messa a terra.

NOTA PER L'INSTALLATORE DELL'IMPIANTO CATV

Questa nota viene fornita allo scopo di richiamare l'attenzione dell'installatore dell'impianto CATV sulla Sezione 820-40 del NEC che fornisce le linee guida per la corretta messa a terra ed in particolare specifica che la terra del cavo dovrà essere collegata all'impianto di messa a terra dell'edificio, il più vicino possibile per quanto consentito al punto di entrata del cavo.

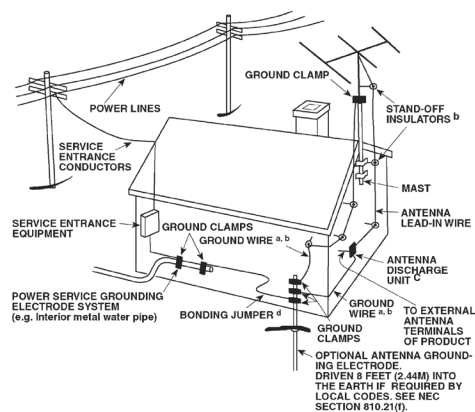

- 15 Lampi** - Per una protezione aggiuntiva di questo prodotto durante un temporale con lampi, o quando lo si lascia incustodito ed inutilizzato per un lungo periodo di tempo, scollegarlo dalla presa a muro e staccare l'antenna o l'impianto cavo. In questo modo si evita il rischio di guastare l'apparecchiatura in caso di lampi e sovratensione.
- 16 Linee di alimentazione** - Non si deve collocare un impianto di antenna esterna nei pressi di linee di alimentazione sospese o altri circuiti della luce elettrica o di alimentazione, o dove possa cadere dentro tali linee o circuiti di alimentazione. Quando si installa un impianto di antenna esterna, occorre prestare estrema attenzione a non toccare tali linee o circuiti di alimentazione dato che il contatto con questi ultimi potrebbe essere fatale.
- 17 Sovraccarico** - Non sovraccaricare le uscite a muro, i cavi di prolunga o i portacavi accessori, poiché si corre il rischio di incendio o scosse elettriche.
- 18 Ingresso di oggetti e liquidi** - Non infilare mai alcun oggetto attraverso le aperture dell'apparecchiatura, poiché si corre il rischio di contattare punti sotto tensione pericolosa oppure cortocircuitare sottogruppi e causare incendi o scosse elettriche. Non rovesciare mai alcun liquido sul prodotto.

ATTENZIONE: L'APPARECCHIO NON DOVRÀ ESSERE ESPOSTO A GOCCIOLAMENTI O SPRUZZI E NON VI SI DOVRÀ COLLOCARE SOPRA ALCUN OGGETTO CONTENENTE LIQUIDI. AL PARI DI QUALSIASI ALTRO PRODOTTO ELETTRONICO, PRESTARE ATTENZIONE E NON VERSARE LIQUIDI IN ALCUNA PARTE DELL'IMPIANTO. IN CASO CONTRARIO, NE POTREBBERO DERIVARE DANNI E/O PERICOLO DI INCENDIO.

19 Danni che richiedono assistenza - Scollegare questo prodotto dalla presa a muro ed affidarla a personale esperto nei casi indicati qui sotto:

20 Parti di ricambio - Quando occorrono parti di ricambio, assicurarsi che il tecnico utilizzi soltanto quei componenti prescritti dal costruttore o che vantano le medesime caratteristiche del complessivo originale. Sostituzioni non autorizzate possono provocare incendi, scosse elettriche o altri pericoli.

21 Verifica di sicurezza - Al termine di ogni intervento di assistenza o riparazione del prodotto, chiedere al tecnico di effettuare tutte le verifiche di sicurezza previste, per stabilire effettivamente che il prodotto funzioni come prescritto.

22 Montaggio a parete o sul soffitto - Il prodotto deve essere montato a parete o sul soffitto soltanto seguendo le istruzioni del costruttore.

AVVERTENZA

AL FINE DI RIDURRE IL RISCHIO DI INCENDIO O SCOSSE ELETTRICHE, ASSICURARSI SEMPRE CHE L'APPARECCHIATURA SIA TENUTA BEN LONTANA DA UMIDITÀ E PIOGGIA.

PER EVITARE SCOSSE ELETTRICHE, ALLINEARE LA LAMELLA LARGA DELLA SPINA CON LA FESSURA LARGA DELLA PRESA E INSERIRLA FINO IN FONDO.

ATTENZIONE

Questo apparecchio utilizza un sistema Laser. Per garantire l'uso corretto di questo prodotto, leggere attentamente il manuale utente e conservarlo per la futura consultazione. Nel caso in cui l'unità dovesse necessitare di manutenzione, contattare un centro di assistenza autorizzato. Utilizzando comandi o regolazioni, oppure ricorrendo a procedure differenti da quanto esposto nella presente pubblicazione, si corre il rischio di esporsi a radiazioni laser. Per impedire l'esposizione diretta al raggio laser, non tentare mai di aprire l'apparecchiatura. Con l'apparecchiatura aperta la radiazione laser è visibile.

NON FISSARE MAI IL RAGGIO.

AVVISO FCC

Questa apparecchiatura è stata collaudata e si è accertata la sua conformità ai limiti stabiliti per un dispositivo digitale di Classe B, secondo la parte 15 delle regole FCC. Questi limiti sono stati definiti per fornire una protezione adeguata in caso di interferenze nocive in installazioni domestiche.

Questa apparecchiatura genera, impiega e può irradiare radiofrequenze: se non viene installata e impiegata come prescritto, potrebbe provocare interferenze nocive per le comunicazioni radio. Peraltro, non vi è alcuna garanzia riguardo l'assenza di interferenze in una particolare installazione. Se questa apparecchiatura provoca interferenze e disturbi nocivi alla ricezione radio o televisiva (per verificarlo basta spegnere e riaccendere l'apparecchiatura), si consiglia di cercare di eliminare questi disturbi intervenendo come indicato di seguito:

- Riorientare o riposizionare l'antenna di ricezione.
- Aumentare la distanza tra l'apparecchiatura e il ricevitore.
- Collegare l'apparecchiatura a una presa di un circuito differente da quello del ricevitore.
- Interpellare il rivenditore o un tecnico radio/TV qualificato per l'assistenza del caso.

AVVISO FCC

Modifiche e cambiamenti dell'apparecchiatura non approvati dalla parte responsabile della sua conformità possono rendere nulla l'autorizzazione all'uso.

REQUISITI INDUSTRIALI CANADESI

Questa apparecchiatura digitale di Classe B soddisfa tutti i requisiti delle Regolamentazioni Canadesi per le apparecchiature che producono interferenze.



IL FULMINE CON IL SIMBOLO DELLA FRECCIA RACCHIUSO ALL'INTERNO DI UN TRIANGOLO EQUILATERO HA LO SCOPO DI ATTIRARE L'ATTENZIONE DELL'UTENTE SULLA PRESENZA DI "TENSIONI PERICOLOSE" NON ISOLATE ALL'INTERNO DELL'INVOLUCRO DEL PRODOTTO, LE QUALI POTREBBERO ESSERE TALI DA COSTITUIRE UN RISCHIO DI SCOSSA ELETTRICA PER LE PERSONE.



IL PUNTO ESCLAMATIVO RACCHIUSO ALL'INTERNO DI UN TRIANGOLO EQUILATERO HA LO SCOPO DI AVVISARE L'UTENTE CHE LA DOCUMENTAZIONE DI ACCOMPAGNAMENTO CONTIENE IMPORTANTI ISTRUZIONI RELATIVE AL FUNZIONAMENTO E ALLA MANUTENZIONE DELL'APPARECCHIATURA



L'apparecchiatura assorbe la propria alimentazione nominale in condizioni non operative dalla presa CA quando l'interruttore POWER (ALIMENTAZIONE) è in posizione STANDBY.

La presa dovrebbe preferibilmente essere installata vicino all'apparecchiatura e dovrebbe essere facilmente accessibile.

ATTENZIONE

Modifiche o cambiamenti dell'apparecchiatura non approvati dalla NAD Electronics possono rendere nulla l'autorizzazione all'uso.

PRECAUZIONI RIGUARDANTI LA COLLOCAZIONE

Per garantire una corretta ventilazione, assicurarsi di lasciare uno spazio attorno all'unità (considerando le dimensioni esterne più grandi, incluse le sporgenze) che sia uguale o superiore a quanto illustrato di seguito.

Pannelli sinistro e destro: 10 cm

Pannello posteriore: 10 cm

Pannello superiore: 50 cm

IMPORTANTI ISTRUZIONI SULLA SICUREZZA

INFORMAZIONI IMPORTANTI PER I CLIENTI DEL REGNO UNITO

NON isolare la spina della rete elettrica da questa apparecchiatura. Se la spina montata non è adatta ai punti di alimentazione della casa o il cavo è troppo corto per raggiungere un punto di alimentazione, procurarsi il cavo di prolunga idoneo o consultare il rivenditore. Se, nonostante tutto, si scollega la spina della rete elettrica, **TOGLIERE IL FUSIBILE** e buttare via la SPINA immediatamente, per evitare possibili rischi di scossa elettrica derivanti da una connessione accidentale all'alimentazione della rete elettrica. Se questo prodotto non è dotato di una spina della rete elettrica, o se occorre montarne una, seguire le istruzioni fornite di seguito:

IMPORTANTE

I colori dei fili del cavo della rete elettrica su questo prodotto rispettano il seguente codice:

Dato che tali colori potrebbero non coincidere con i contrassegni colorati che identificano i morsetti sulla propria spina, procedere come segue:

Il filo BLU deve essere collegato al morsetto contrassegnato con la lettera 'N' o di colore NERO.

Il filo MARRONE deve essere collegato al morsetto contrassegnato con la lettera 'L' o di colore ROSSO.

Quando si sostituisce il fusibile, occorre usare esclusivamente un tipo di fusibile della corretta potenza nominale ed approvato ed accertarsi di rimontare il coperchio del fusibile.

IN CASO DI DUBBIO, CONSULTARE UN ELETTRICISTA ESPERTO.

NOTE DI TUTELA AMBIENTALE



Al termine del ciclo di vita utile, il prodotto non va gettato fra i comuni rifiuti domestici, ma deve essere consegnato a un punto di raccolta per il riciclaggio dei dispositivi elettrici ed elettronici. Tale necessità è evidenziata anche dal simbolo presente sul prodotto, sull'imballaggio e nel manuale di istruzioni.

I materiali potranno essere riutilizzati conformemente a quanto previsto dai simboli che li contrassegnano. Il riutilizzo e il riciclaggio dei materiali usati, insieme a qualunque altra forma di riciclaggio di prodotti usati, rappresentano un importante contributo alla tutela dell'ambiente. Le sedi delle amministrazioni locali sapranno indicare tutti i punti che si occupano dello smaltimento dei rifiuti.

NOTA: L'APPARECCHIO C 515BEE NON È UN LETTORE CD CON REGOLAZIONE DI TENSIONE AUTOMATICA. COLLEGARE ESCLUSIVAMENTE ALLA PRESA CA CONSIGLIATA, CIOÈ 120 V A 60 HZ, OPPURE 230 V A 50 HZ.

REGISTRARE IL NUMERO DEL PROPRIO MODELLO (SUBITO, MENTRE LO SI PUÒ VEDERE)

Il modello e il numero di serie del nuovo C 515BEE sono reperibili sul retro dell'involucro dell'unità. In caso di futura necessità, suggeriamo di annotare questi numeri qui di seguito:

Modello n. :

N. di serie:

IMPORTANTI ISTRUZIONI SULLA SICUREZZA 2

INTRODUZIONE

PER INIZIARE.....	6
DISIMBALLAGGIO E CONFIGURAZIONE	6
AVVIO RAPIDO	6

IDENTIFICAZIONE DEI COMANDI

PANNELLO ANTERIORE.....	7
PANNELLO POSTERIORE.....	8
TELECOMANDO CD 7	9

FUNZIONAMENTO

USO DELL'C 515BEE - FUNZIONI	10
DISCHI CD-R E DISCHI AUDIO CD-RW	10
RIPRODUZIONE MP3/WMA.....	10
PROGRAMMAZIONE.....	10

USO DEL TELECOMANDO CD 7 11

TASTIERA NUMERICA	11
REPEAT (RIPETI).....	11
REPEAT A-B (RIPETI A-B)	11
RANDOM (CASUALE)	11
DIMMER.....	11
TIME.....	11
INDICE.....	11

INFORMAZIONI

RISOLUZIONE DEI PROBLEMI	12
NOTE SUI DISCHI.....	12
SPECIFICHE	13

GRAZIE PER AVER SCELTO NAD

Il CD lettore C 515BEE è un prodotto tecnologicamente avanzato e ad elevata capacità, ma ci siamo impegnati molto per renderlo di semplice e facile utilizzo. Siamo stati attenti a garantire che il C 515BEE fosse il più possibile fedele dal punto di vista musicale e preciso da quello spaziale, includendo molto di quanto abbiamo appreso dall'esperienza di un quarto di secolo passato a progettare componenti audio e home-theater.

Come per tutti i nostri prodotti, la progettazione dell'C 515BEE è stata guidata dalla filosofia di design "Music First" di NAD, così da poter promettere sia home-theatre surround all'avanguardia, sia l'ascolto di musica da intenditori per gli anni a venire.

Consigliamo di dedicare subito qualche minuto alla lettura completa di questo manuale. Investire un po' di tempo ora, all'inizio, può far risparmiare molto tempo in seguito e, senza dubbio, è il miglior modo per essere sicuri di ottenere il massimo dal proprio NAD C 515BEE, questo componente home-theatre potente e flessibile.

Ancora una cosa: consigliamo vivamente di effettuare la registrazione della proprietà dell'C 515BEE sul sito web di NAD:

<<http://NADelectronics.com/warranty>>

Per informazioni sulla garanzia, contattare il proprio distributore locale.

INTRODUZIONE

PER INIZIARE

DISIMBALLAGGIO E CONFIGURAZIONE

CONTENUTO DELLA SCATOLA

All'interno della confezione dell'LC 515BEE si trovano:

- Un connettore del cavo audio/video
- Il telecomando CD 7 con 2 (due) batterie di tipo AAA
- Questo manuale utente

CONSERVARE L'IMBALLAGGIO

Conservare la scatola e tutto l'imballaggio in cui è contenuto l'LC 515BEE. Si tratta infatti del contenitore più sicuro in caso di trasferimento o di necessità di trasporto del lettore. Abbiamo visto fin troppi componenti, altrimenti perfetti, restare danneggiati durante il trasporto per mancanza di un contenitore adeguato, pertanto: la scatola va conservata!

SCELTA DI UNA COLLOCAZIONE

Scegliere un'ubicazione ben ventilata (con diversi centimetri su entrambi i lati e sul retro) e in grado di garantire una linea visiva sgombra, entro 8 metri, tra il pannello anteriore dell'LC 515BEE e la posizione di ascolto/visione primaria. Ciò permetterà comunicazioni affidabili con il telecomando a infrarossi. L'LC 515BEE genera una modesta quantità di calore, ma non tale da causare problemi ai componenti adiacenti. È assolutamente possibile impilare l'LC 515BEE sopra altri componenti, ma di solito è preferibile evitare di porlo sotto altri componenti.

Tuttavia, in genere è preferibile che l'LC 515BEE rimanga isolato. In particolare, è importante fornire un'adeguata ventilazione. Se si sta pensando di collocare l'LC 515BEE all'interno di un armadietto o di un altro mobile, consultare il proprio specialista audio/video NAD per avere dei consigli su come garantire un flusso d'aria adeguato.

NOTE RELATIVE ALL'INSTALLAZIONE

IMPORTANTE! Collocare il riproduttore per CD NAD C 515BEE su una superficie piana e priva di vibrazioni. (Se il riproduttore viene sottoposto a forti vibrazioni o viene fatto funzionare non in piano si possono riscontrare problemi di salto o allineamento imperfetto rispetto alla pista). Il riproduttore può essere montato a torre con altri componenti stereo, a patto che vi sia ventilazione adeguata tutto intorno. Se il riproduttore viene collocato molto vicino ad una radio (AM od FM) o ad un televisore, il funzionamento dei suoi circuiti digitali può dare interferenze statiche che pregiudicano la ricezione di segnali deboli. Se ciò ha luogo, scostare il riproduttore per CD dagli altri accessori oppure spegnerlo quando si ascoltano trasmissioni radio o alla televisione.

AVVIO RAPIDO

Nel caso in cui non si riesca a resistere alla tentazione di saggiare le prestazioni del nuovo C 515BEE, forniamo le seguenti istruzioni di "Avvio rapido" per poter iniziare immediatamente a usarlo.

Effettuare tutti i collegamenti all'LC 515BEE con l'unità scollegata dall'alimentazione. Si consiglia inoltre di spegnere o scollegare dall'alimentazione tutti i componenti associati mentre si effettuano o si interrompono eventuali collegamenti di segnale o di alimentazione CA.

RIPRODURRE UN CD

- 1** Collegare un doppio cavo RCA-to-RCA dai jack Line Output L (sinistro) ed R (destro) ai corrispondenti inputs CD sul Vs. amplificatore.
- 2** Allacciare il cavo di alimentazione C.A.
- 3** Premere "POWER" per accendere il riproduttore.
- 4** Premere [OPEN] per aprire il cassetto portadisco.
- 5** Infilare un CD (lato etichetta rivolto in alto) nel recesso circolare del portadisco. Assicurarsi che il disco sia centrato nel recesso.
- 6** Premere [PLAY]. Il cassetto si chiude automaticamente; la riproduzione del disco è immediata.
- 7** E' possibile premere in qualsiasi momento [SKIP ►►] o [◀◀] per selezionare piste differenti del disco.
- 8** Premere [PAUSE] se si vuole arrestare provvisoriamente l'ascolto, mantenendo il pick-up nella posizione corrente sul disco. Premere [PAUSE] o [PLAY] un'altra volta quando si desidera riprendere l'ascolto. Premere [STOP] se si vuole terminare l'ascolto e riportare il pick-up all'inizio del disco.

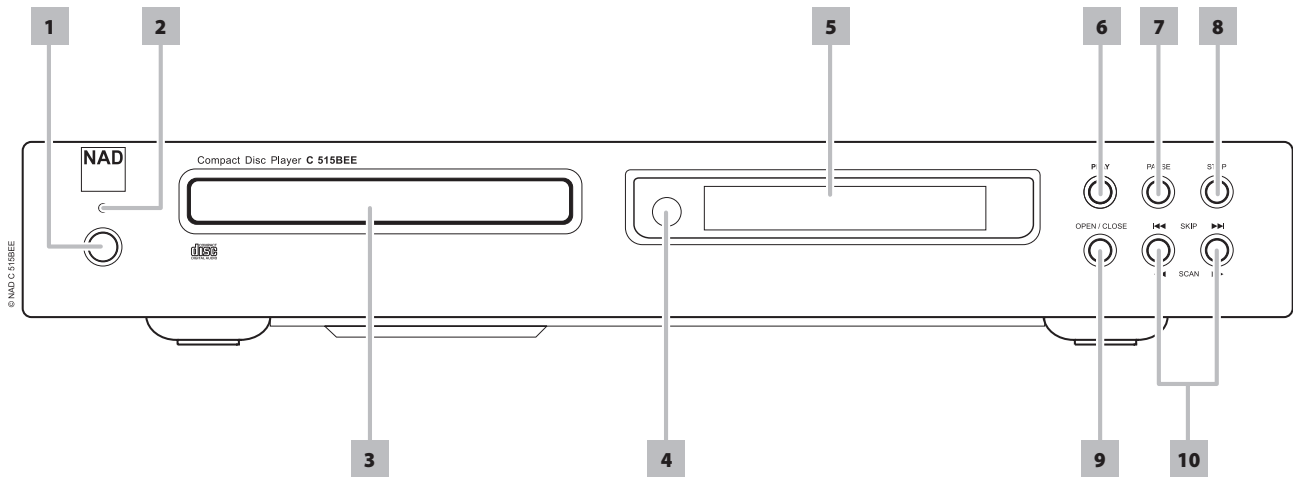

1 POWER (Alimentazione): Premere questo per accendere (ON) il C 515BEE. La spia LED di Standby passa dal colore ambrato al blu e si illumina il VFD. Premendo nuovamente l'interruttore Power si riporta l'unità in modalità standby.

Il C 515BEE può essere acceso (ON) anche dalla modalità standby premendo [OPEN/CLOSE] o [PLAY] sul pannello anteriore o sul telecomando.

Se il portadisco è aperto e il C 515BEE è spento, il portadisco si chiude e l'unità si spegne.

2 SPIA: Questa spia si accende e diventa di color ambrato quando il C 515BEE è in standby. Quando il C 515BEE è acceso (ON), questa spia diventa blu.

3 PORTADISCO: Con il PORTADISCO aperto, inserire un CD o altro supporto compatibile rivolto verso il basso.

Se il disco viene collocato capovolto, sul VFD del C 515BEE appare la scritta "No Disc".

4 SENSORE A DISTANZA: Puntare l'CD verso il sensore a distanza e premere i tasti. Non collocare il sensore a distanza dell'C 515BEE sotto il sole o illuminazione diretta. Così facendo, infatti, si rischia di non poter comandare il lettore tramite il telecomando.

Distanza: Circa 7 metri dalla parte anteriore del sensore a distanza.

Angolazione: Circa 30° in ogni direzione della parte anteriore del sensore a distanza.

5 VFD: Il Display fluorescente a vuoto (VFD) fornisce informazioni visive su tutte le modalità, le impostazioni e le spia importanti dell'C 515BEE.

6 PLAY: Premere per iniziare l'ascolto. Se il portadisco è aperto, premere questo tasto per richiuderlo automaticamente e iniziare la riproduzione nel caso sia stato caricato un disco.

7 PAUSE: Durante l'ascolto si può arrestare il playback in qualsiasi momento premendo questo tasto: il pick-up ottico rimarrà "sospeso" nel punto esatto di interruzione. Per ripristinare l'ascolto partendo esattamente dal punto di interruzione, premere nuovamente [PAUSE] o [PLAY].

8 STOP: Premendo una volta il tasto [STOP] si arresta l'ascolto e si reimposta il pick-up all'inizio del disco. Il display ritorna ad evidenziare il numero delle piste e il tempo totale d'ascolto del disco. Se il riproduttore per CD è stato programmato per riprodurre una selezione particolare di piste, il programma allora viene iscritto nella memoria del riproduttore.

Premendo due volte [STOP] in modalità programma si cancella il programma.

9 OPEN/CLOSE (Apri/Chiudi): Premere questo tasto per aprire e chiudere il portadisco. Quando ci si trova in modalità standby, questo tasto permette di accendere l'unità C 515BEE e, allo stesso tempo, di aprire il portadisco.

10 SKIP/SCAN: Premere ►► o ◄◄ per passare rispettivamente alla traccia o al capitolo successivo o precedente.

Premere e tenere premuto ►► o ◄◄ per più di 2 secondi per cercare in su o in giù una traccia o un file. Il tasto [SCAN ◄◄] fa sì che il pick-up ottico effettui la retroscansione della registrazione ad alta velocità. Il tasto [SCAN ►►] fa sì che il pick-up ottico effettui rapidamente la scansione in avanti lungo il brano musicale.

IDENTIFICAZIONE DEI COMANDI

PANNELLO POSTERIORE

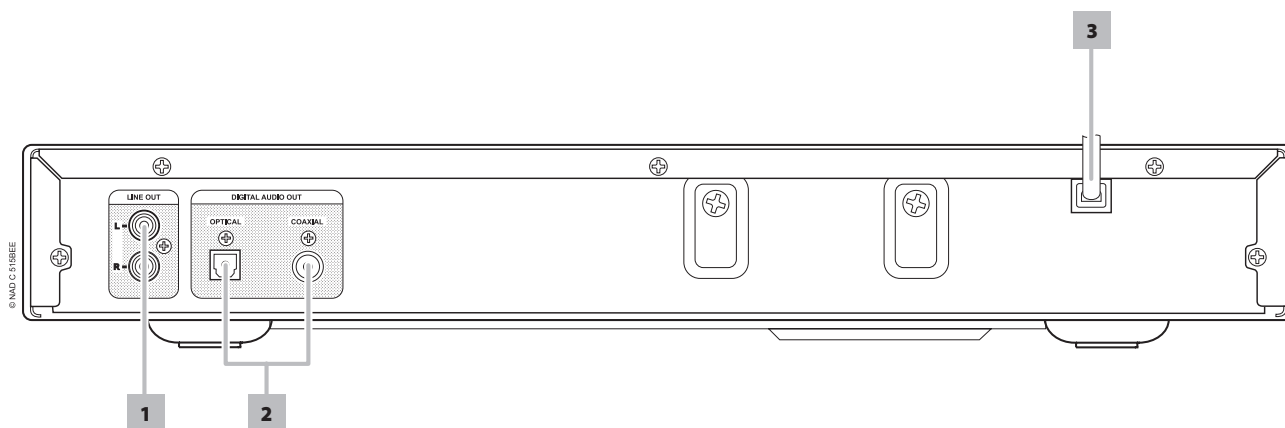

ATTENZIONE!

Eeguire tutte le connessioni all'C 515BEE con l'unità scollegata. Si consiglia inoltre di spegnere o scollegare dall'alimentazione tutti i componenti associati mentre si effettuano o si interrompono eventuali collegamenti di segnale o di alimentazione CA.

- 1 LINE OUT (OUTPUT DI LINEA):** Collegare al corrispondente ingresso audio analogico di un amplificatore, ricevitore o sistema stereo.
- 2 DIGITAL OUT (COAXIAL, OPTICAL) (Uscita digitale ottica, coassiale):** Collegare la porta DIGITAL OUTPUT OPTICAL, COAXIAL (Uscita digitale ottica, coassiale) al corrispondente ingresso digitale S/PDIF di un componente di registrazione, come un amplificatore, ricevitore, scheda audio di computer o altri elaboratori digitali.
- 3 CAVO DI LINEA CA:** Collegare il cordone C.A. nella presa a muro in tensione. Assicurarsi che tutte le connessioni siano state perfezionate a regola d'arte prima di collegare l'unità alla rete.

IDENTIFICAZIONE DEI COMANDI

TELECOMANDO CD 7

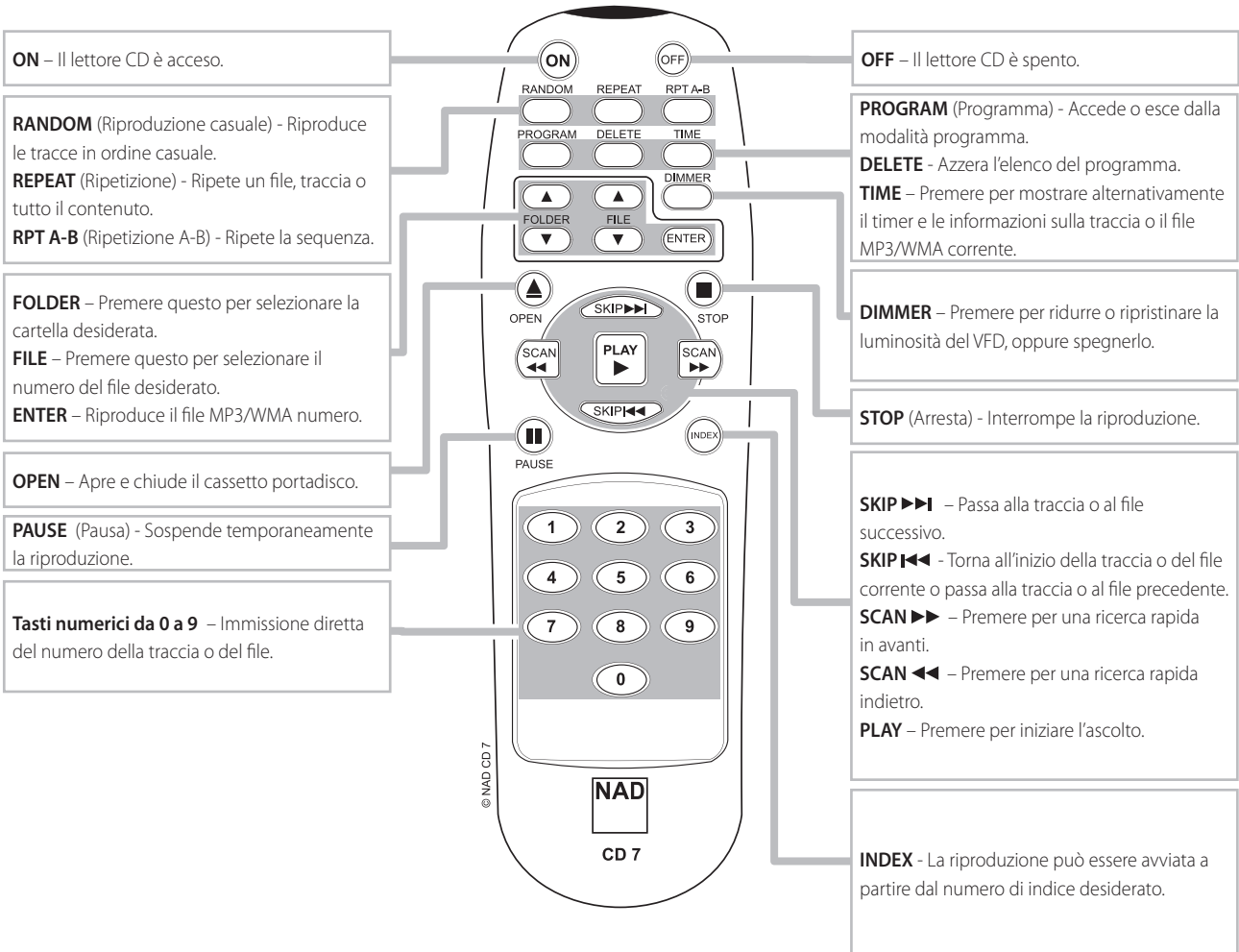

ITALIANO

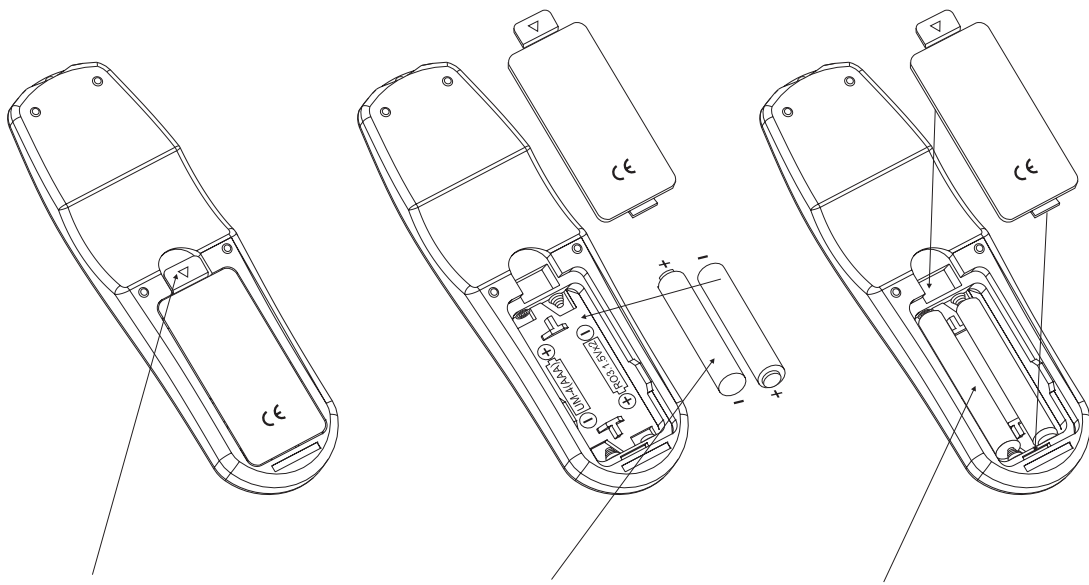

PREMERE E SOLLEVARE LA LINGUETTA PER RIMUOVERE IL COPERCHIO DEL VANO BATTERIE DALLA SUA SEDE

INSERIRE LE BATTERIE NELL'APPOSITO VANO. ACCERTARSI DI AVER ESEGUITO CORRETTAMENTE L'OPERAZIONE

RIMETTERE IL COPERCHIO DEL VANO BATTERIE, INSERENDO LE DUE LINGUETTE NEI FORI. PREMERE IL COPERCHIO DEL VANO BATTERIE FINQUANDO UN SCATTO CONFERMA LA CHIUSURA CORRETTA

FUNZIONAMENTO

USO DELL' C 515BEE - FUNZIONI

DISCHI CD-R E DISCHI AUDIO CD-RW

Il C 515BEE può riprodurre dischi audio CD-R che sono stati registrati impiegando un registratore per CD a mezzo computer. Occorre ricordare peraltro che non può riprodurre dischi CD-RW. La qualità dei dischi audio CD-R varia enormemente, pertanto il loro ascolto non è identico. Alcune cause che pregiudicano l'ascolto:

- La qualità del disco. In linea di massima, i dischi CD-R realizzati da società serie danno risultati migliori rispetto a quelli di marca inferiore.
- La qualità del registratore per CD o CD per lettura e scrittura tramite computer. Alcuni registratori ed incisorini danno risultati migliori di altri sul mercato.
- Il CD-R è stato realizzato per incisione super veloce. In linea di massima, la qualità di un CD-R è migliore a bassa velocità piuttosto che ad alta velocità sul medesimo registratore oppure lettore/incisorino.

RIPRODUZIONE MP3/WMA

L' C 515BEE può riprodurre registrazioni in formato MP3/WMA su dischi CD-R o CD-RW. È possibile mescolare qualsiasi tipo di file sul disco. Utilizzando il telecomando CD 7, si può selezionare una cartella o un file MP3/WMA, oppure avviare la riproduzione seguendo questi passaggi

- 1 Caricare il disco adatto.
- 2 Premere [FOLDER ▲/▼] per selezionare la cartella desiderata. Premere [ENTER].
- 3 Premere [FILE ▲/▼] per selezionare il numero del file desiderato. Bisogna essere in modalità STOP o durante l'ascolto per accedere alle cartelle.
- 4 Premere [ENTER] per avviare la riproduzione. Il C 515BEE mostra il tipo di file in riproduzione e un'icona corrispondente sul VFD. Se disponibili, sul VFD durante la riproduzione scorrono informazioni su Titolo brano, Album e Nome artista.

NOTA

- Il numero del file viene identificato per disco, non per cartella; cioè, il numero assegnato a ogni file corrisponde alla sequenza nel disco.
- Se si desidera selezionare il file numero "9" in un disco contenente 100 file MP3/WMA o più, premere due volte "0", quindi "9".

PROGRAMMAZIONE

La funzione di programmazione permette di memorizzare le tracce preferite di qualunque disco nella memoria del lettore. Quando si programma una sequenza di tracce, l' C 515BEE deve essere in modalità Stop. Utilizzando il telecomando CD 7, immettere la sequenza programmata desiderata seguendo questi passaggi

- 1 Premere [PROGRAM]. Il display indica "P01 T00". Lo "00" in "T00" continua a lampeggiare, indicando che il lettore è in attesa dell'immissione del primo programma.
- 2 Utilizzare il tastierino numerico di immissione diretta per immettere la prima traccia nella sequenza programmata. Dopo aver immesso il numero della traccia, il VFD mostra brevemente il numero totale e il tempo totale delle tracce correntemente programmate, ad esempio "TTL 01 3:25".
- 3 Il display torna a mostrare "P02 T00", ad indicare che il lettore è pronto per l'immissione del secondo programma. Dopo aver immesso la seconda traccia, il VFD mostra di nuovo brevemente il numero totale e il tempo totale delle tracce correntemente programmate, ad esempio "TTL 02 6:45". "TTL 02" sta ad indicare che adesso ci sono in tutto due tracce programmate e "6:45" è il loro tempo di riproduzione totale.
- 4 Ripetere i passaggi 2 e 3 per selezionare e memorizzare altri numeri di traccia, fino a un massimo di 40 selezioni. Se si tenta di programmare più di 40 tracce o file, sul VFD appare la scritta "P-FULL".
- 5 Premere [PROGRAM] per terminare o completare la programmazione. Il VFD mostra l'ultimo numero e l'ultima traccia programmati.
- 6 Premere ► per avviare la riproduzione.

NOTA

- La procedura per la programmazione dei file MP3/WMA è la stessa vista in precedenza, ad eccezione dei passaggi 2 e 3. Il numero totale dei file programmati e il tempo totale di riproduzione non vengono visualizzati durante la programmazione.
- Se si desidera selezionare il file numero "9" in un disco contenente 100 file MP3/WMA o più, premere due volte "0", quindi "9".
- Premendo il tasto STOP in qualunque momento durante la procedura di programmazione, si mette in STOP la sequenza e si cancellano tutte le tracce e i file programmati fino a quel momento. Il VFD torna a mostrare il numero totale di tracce e il tempo di riproduzione totale per i CD audio e il numero totale di file per gli MP3/WMA.
- Premendo il tasto STOP due volte durante la riproduzione del programma si cancella l'intero elenco del programma.

MODIFICA / REVISIONE DEGLI ELENCHI DEI PROGRAMMI

- 1 Avviare la revisione o la modifica delle scelte fatte durante la programmazione seguendo questi passaggi preliminari
 - Se si è ancora in modalità di programmazione, premere [PROGRAM].
 - Se si è in fase di riproduzione del programma, premere una volta [STOP], quindi [PROGRAM].
- 2 Il VFD mostra il primo Numero programma e la traccia programmata "lampeggiante" corrispondente.
- 3 Per modificare la traccia programmata di una specifica sequenza, utilizzare i tasti numerici di immissione diretta. Premere [SKIP ►►] o [◀◀] per spostare in avanti o indietro le tracce programmate e modificare l'elenco a piacimento.
- 4 Se si desidera eliminare una specifica sequenza programmata durante la fase di modifica, premere il tasto [DELETE].
- 5 Dopo aver terminato la modifica del programma o la revisione, premere nuovamente [PROGRAM].

RIPRODUZIONE DI UN PROGRAMMA

- 1 Per riprodurre un programma memorizzato, premere [PLAY] mentre si è in modalità "PROGRAM". Appare sul display l'icona "PROG" a indicare che il programma memorizzato sta per essere riprodotto. Durante la riproduzione del programma i pulsanti SKIP permettono l'accesso alle sole tracce presenti nell'elenco del programma.
- 2 Se si desidera riprodurre solo una parte di un programma memorizzato, avviare la riproduzione e premere SKIP per saltare le tracce programmate che non si desidera ascoltare.

STOP O ELIMINAZIONE DI UN PROGRAMMA

- 1 Per interrompere la riproduzione di un programma, premere una volta [STOP]. L'elenco delle tracce rimane in memoria. Se si desidera riprodurre nuovamente il programma, premere semplicemente [PLAY].
- 2 Per cancellare un programma memorizzato, seguire uno di questi passaggi
 - Premere due volte [STOP] durante la riproduzione del programma.
 - Premere [OPEN] per aprire il portadisco.
 - Spegnerne l'unità.

Il riproduttore per CD è dotato di un telecomando senza fili che Vi permette di azionare tutte le funzioni di playback senza dovervi scomodare dalla poltrona preferita o da qualsiasi altra parte della stanza. Per un funzionamento perfetto ricordare che non vi devono essere ostruzioni tra il telecomando e il pannello anteriore del riproduttore per CD. Se il riproduttore non esegue i telecomandi, controllare che la traiettoria tra il telecomando e il riproduttore non sia ostruita da abiti, carta, tende, tavolini, ecc.

La maggior parte dei pulsanti sul telecomando ha lo stesso effetto dei corrispondenti pulsanti sul pannello anteriore del riproduttore per dischi. Inoltre, il trasmettitore è dotato di alcuni pulsanti e funzioni supplementari, quali ad esempio la tastiera numerica e le funzioni di programmazione "Program". Inoltre, il telecomando è dotato di alcuni tasti supplementari come i seguenti tasti funzione.

TASTIERA NUMERICA

Come impiegare la tastiera numerica per iscrivere direttamente (0 a 9) fa sì che il riproduttore salti direttamente all'inizio di una pista numerata ed inizi a riprodurre. In altre parole, per ascoltare la pista 5 basta premere "5." Per l'ascolto della Pista 20, premere: "2,""0."

REPEAT (RIPETI)

Per ripetere la riproduzione di una particolare traccia o capitolo, premere una volta il tasto "REPEAT" (Ripeti) dell'CD 7. Premere ripetutamente il tasto [REPEAT] per ripetere tutte le tracce, i file, la cartella (lampeggiante) o finché la modalità Ripeti non viene disattivata.

RPT A-B (RIPETI A-B)

Per ripetere una sequenza, adottare la seguente procedura:

- 1 Premere [RPT A-B] nel punto di inizio desiderato.
- 2 Premere [RPT A-B] di nuovo nel punto di fine desiderato. Inizia la sequenza di ripetizione.
- 3 Premere [RPT A-B] di nuovo per annullare la sequenza.

RANDOM (CASUALE)

Premere il tasto [RANDOM] durante la riproduzione o la modalità STOP. Inizia automaticamente la riproduzione della prima traccia o file selezionato in modo casuale. Sul VFD si accende l'icona "RANDOM" corrispondente. Premere nuovamente [RANDOM] per ritornare alla riproduzione normale.

DIMMER

Premere per ridurre o ripristinare la luminosità del VFD, oppure spegnerlo

TIME

Premere ripetutamente per visualizzare le seguenti informazioni sul disco durante la riproduzione.

INFORMAZIONE	CD AUDIO	TESTO CD	MP3/WMA
Tempo trascorso della traccia corrente	✓	✓	-
Tempo rimanente della traccia corrente	✓	✓	-
Tempo totale di riproduzione del disco	✓	✓	-
Tempo rimanente del disco	✓	✓	-
Titolo del disco	-	✓	-
Nome della traccia	-	✓	-
Nome dell'artista	-	✓	✓
Titolo del brano	-	✓	✓
Tempo trascorso del file corrente	-	-	✓
Tempo rimanente del file corrente	-	-	✓
Nome del file	-	-	✓
Titolo dell'album	-	-	✓
Anno	-	-	✓
Commento	-	-	✓

NOTA

- Alcune informazioni potrebbero non essere visualizzate su alcuni dischi. Ciò che viene visualizzato dipende dalle informazioni contenute nel disco.
- Se disponibili, sul VFD durante la riproduzione scorrono informazioni su Titolo brano, Album e Nome artista. Se un determinato file non possiede informazioni disponibili sull'artista o l'album, il display mostra la scritta "No artist" (Nessun artista) o "No Album" (Nessun album).
- Per i CD audio l'informazione predefinita visualizzata sul display è il tempo trascorso della traccia corrente.

INDICE

Il sistema indice è un metodo di suddivisione delle tracce in porzioni più piccole per facilitarne l'individuazione. Se un disco contiene dei numeri di indice, la riproduzione può essere avviata a partire dal numero di indice desiderato seguendo questi passaggi

- 1 Premere [INDEX] durante la riproduzione.
- 2 Utilizzando i tasti numerici, comporre il numero di indice desiderato, ad esempio, "0" e "3". Il VFD mostra la scritta "INDEX 03 TR10" con "03" a indicare il numero di indice selezionato.
- 3 Per tornare alle normali informazioni sul display, premere nuovamente [INDEX].

INFORMAZIONI

RISOLUZIONE DEI PROBLEMI

SINTOMO	POSSIBILE CAUSA	AZIONE CORRETTIVA
Mancanza di alimentazione.	<ul style="list-style-type: none">Il cavo di alimentazione è scollegato.	<ul style="list-style-type: none">Collegare saldamente il cavo di alimentazione alla presa a muro.
L'alimentazione è accesa, ma il lettore CD non funziona.	<ul style="list-style-type: none">Non è stato inserito nessun disco.	<ul style="list-style-type: none">Inserire un disco.
Il lettore CD non inizia la riproduzione.	<ul style="list-style-type: none">Il disco è inserito al contrario.	<ul style="list-style-type: none">Collocare il disco tenendo il lato inciso rivolto verso il basso.
	<ul style="list-style-type: none">Il disco è sporco.	<ul style="list-style-type: none">Pulire il disco.
Mancanza di suono.	<ul style="list-style-type: none">L'apparecchiatura collegata al cavo audio non è impostata per ricevere l'uscita del segnale del CD.	<ul style="list-style-type: none">Selezionare la corretta modalità di ingresso del ricevitore audio in modo da poter udire il suono emesso dal lettore CD.
	<ul style="list-style-type: none">L'alimentazione dell'apparecchio collegato con il cavo audio è spenta.	<ul style="list-style-type: none">Accendere l'apparecchio collegato con il cavo audio.
Salto ed irregolarità del suono.	<ul style="list-style-type: none">Il riproduttore per CD risente le vibrazioni e i colpi da fonti esterne.	<ul style="list-style-type: none">Cambiare la sede di installazione.
Il telecomando non funziona in modo corretto.	<ul style="list-style-type: none">Il telecomando non è puntato verso il sensore remoto del lettore CD.	<ul style="list-style-type: none">Puntare il telecomando verso il sensore remoto del lettore CD.
	<ul style="list-style-type: none">Il telecomando è troppo lontano dal lettore CD.	<ul style="list-style-type: none">Mettere in funzione il telecomando avvicinandolo maggiormente al lettore CD.
	<ul style="list-style-type: none">Le batterie del telecomando sono scariche.	<ul style="list-style-type: none">Sostituire le batterie del telecomando.

NOTE SUI DISCHI

TRATTAMENTO DEI DISCHI

Non toccare il lato inciso del disco. Tenere il disco con le dita sul bordo, in modo che sulla superficie non restino impronte. Non incollare carta o nastro adesivo sulla superficie.

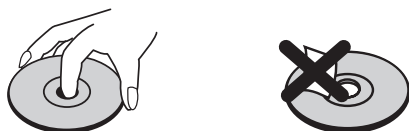

CONSERVAZIONE DEI DISCHI

Al termine della riproduzione, conservare il disco nell'apposita custodia. Non esporre il disco alla luce solare diretta o a fonti di calore e non lasciarlo all'interno di una vettura parcheggiata al sole.

PULIZIA DEI DISCHI

Impronte e polvere sul disco possono ridurre la qualità dell'immagine e provocare la distorsione del suono. Prima di iniziare la riproduzione, pulire il disco con un panno pulito. Pulire partendo dal centro verso l'esterno.

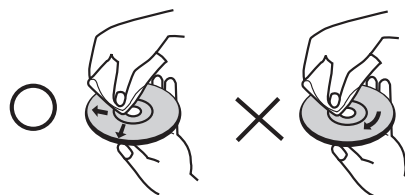

Evitare di utilizzare solventi aggressivi come alcool, benzina, solventi per vernici, detersivi disponibili in commercio, o spray antistatici utilizzati per i vecchi dischi di vinile.

SISTEMA

Livello di uscita	2,2V
Risposta di frequenza (Rif. 0dB, da 20Hz a 20KHz)	+ 0,5dB
Distorsione armonica totale (Rif. 1kHz)	<0,003%
Rapporto segnale/rumore (A-WTD, Rif.1kHz)	110dB
Bilanciamento canale (Rif. 0dB 1kHz)	+ 0,5dB
Campo dinamico	95dB
Separazione canali	95dB (1kHz)
	95dB (10kHz)
Deenfasi (Rif. 0dB)	-4,53 + 0,5dB (5kHz)
	-9,04 + 0,5dB (16kHz)
Linearità (Rif. 0dB)	+ 0,01dB (da 0 a -60dB)

SPECIFICHE FISICHE

Dimensioni (L x A x P)	435x60x241 mm (Rete)
	435x65x249mm (Lordo)
Peso netto	3,52kg
Peso di spedizione	4,7kg

Nota: Le dimensioni lorde comprendono piedini, pulsanti estesi e morsetti del pannello posteriore.

Le specifiche possono subire modifiche senza preavviso. Per la documentazione aggiornata e le caratteristiche, consultare la pagina web www.NADelectronics.com per le più recenti informazioni sull'C 515BEE.



www.NADelectronics.com

**©2007 NAD ELECTRONICS INTERNATIONAL
A DIVISION OF LENBROOK INDUSTRIES LIMITED**

All rights reserved. No part of this publication may be reproduced, stored or transmitted in any form without the written permission of NAD Electronics International

C 515BEE Manual 09/07