



# C 515BEE

Compact Disc Player



ENGLISH

FRANÇAIS

ESPAÑOL

ITALIANO

DEUTSCH

NEDERLANDS

SVENSKA

РУССКИЙ

Owner's Manual

Manuel d'Installation

Manual del Usuario

Manuale delle Istruzioni

Bedienungsanleitung

Gebruikershandleiding

Bruksanvisning

Инструкция по эксплуатации

# INSTRUCTIONS IMPORTANTES SUR LA SÉCURITÉ

**CONSERVEZ CES INSTRUCTIONS AFIN DE POUVOIR VOUS EN SERVIR ULTÉRIEUREMENT. TENEZ COMPTE DE TOUS LES AVERTISSEMENTS ET SUIVEZ TOUTES LES INSTRUCTIONS QUE VOUS TROUVEREZ SUR LE MATÉRIEL AUDIO.**

- 1 Lisez les instructions** - Il est essentiel de lire toutes les consignes de sécurité avant de faire fonctionner le produit.
- 2 Conservez les instructions** - Les consignes de sécurité et les instructions d'utilisation doivent être conservées pour pouvoir les consulter ultérieurement.
- 3 Tenez compte des Avertissements** - Tous les Avertissements imprimés sur le produit et figurant dans les instructions d'utilisation doivent être respectés.
- 4 Suivez les instructions** - Toutes les instructions d'utilisation et de fonctionnement doivent être suivies.
- 5 Nettoyage** - Débranchez ce produit de la prise murale avant de procéder à son nettoyage. N'utilisez aucun nettoyant liquide ou aérosol. Servez-vous d'un chiffon humide pour effectuer le nettoyage.
- 6 Fixations** - N'utilisez aucune fixation non recommandée par le fabricant du produit, car cela peut entraîner des risques.
- 7 Eau et humidité** - N'utilisez pas ce produit près de l'eau, par exemple près d'une baignoire, d'un lavabo, d'un évier ou d'un bac à lessive. Ne l'utilisez pas non plus dans une cave humide, près d'une piscine ou dans un endroit semblable.
- 8 Accessoires** - Ne mettez jamais cet appareil sur un chariot, un support, un trépied, une console ou une table instables. L'appareil risquerait de tomber, provoquant des blessures graves chez un enfant ou un adulte et pourrait lui-même subir de sérieux dommages. Utilisez exclusivement un chariot, un support, un trépied, une console ou une table préconisés par le fabricant ou vendus avec l'appareil. Toute fixation du produit doit être réalisée conformément aux instructions du fabricant, et à l'aide d'un accessoire de fixation préconisé par le fabricant.
-  Un ensemble appareil et chariot doit toujours être déplacé avec précaution. Les arrêts brusques, les efforts excessifs et les sols accidentés risquent de renverser le chariot et l'appareil.
- 10 Ventilation** - Le boîtier de l'appareil comporte des fentes d'aération évitant au produit de surchauffer et lui permettant de fonctionner de façon fiable. Ces fentes ne doivent donc jamais être obstruées ou recouvertes. Les fentes ne doivent jamais être obstruées en posant l'appareil sur un lit, un canapé, un tapis ou toute autre surface molle similaire. Ce produit ne doit pas être placé dans un ensemble encastré, comme par exemple une bibliothèque vitrée ou un rack, à moins de prévoir une ventilation adéquate ou de respecter les instructions du fabricant.
- 11 Sources d'alimentation** - Ce produit doit obligatoirement être alimenté par une source du type indiqué sur l'étiquette. Si vous avez un doute concernant le type d'alimentation secteur utilisé dans votre domicile, consultez votre revendeur ou le fournisseur local d'électricité. La principale méthode à utiliser pour isoler l'amplificateur de l'alimentation secteur est de débrancher la prise secteur. Assurez-vous que la prise secteur reste accessible à tout moment. Débranchez le cordon secteur de la prise murale si l'appareil ne va pas être utilisé pendant plusieurs mois.
- 12 Mise à la terre ou Polarité** - Il se peut que cet appareil soit équipé d'une prise secteur alternatif avec système de détrompage (fiche comportant deux broches plates, l'une plus large que l'autre). Cette fiche ne se branche sur la prise murale que dans un sens. Il s'agit d'un dispositif de sécurité. Si la fiche n'entre pas complètement dans la prise, essayez de la brancher dans l'autre sens. Si elle n'entre toujours pas, appelez votre électricien et demandez-lui de remplacer votre prise murale obsolète. Ne bricolez pas le dispositif de sécurité de la prise avec détrompage.
- 13 Protection du câble d'alimentation** - Les câbles d'alimentation ne doivent pas passer dans des endroits où ils risquent d'être piétinés ou pincés par des articles posés dessus ou à côté. Faites particulièrement attention aux câbles au niveau des prises, des connecteurs de commodité à l'arrière d'autres appareils, et à leur point de sortie de cet appareil.

- 14 Mise à la terre d'une Antenne Extérieure** - Si l'appareil est relié à une antenne extérieure ou à un réseau de câbles extérieurs, veillez à ce que l'antenne ou le réseau de câbles soit mis à la terre afin d'assurer la même protection contre les pics de tension et les charges liées à l'accumulation d'électricité statique. L'Article 810 du National Electrical Code (NEC), ANSI/NFPA 70, contient des informations concernant la mise à la terre correcte du mât et de la structure porteuse, la mise à la terre du câble d'amenée sur un dispositif de décharge d'antenne, le calibre des câbles de mise à la terre, l'emplacement du dispositif de décharge d'antenne, le branchement aux électrodes de mise à la terre et les exigences concernant les électrodes de mise à la terre.

## NOTE À L'ATTENTION DE L'INSTALLATEUR CATV

Ce rappel a pour but d'attirer l'attention de l'installateur du système d'antenne collective sur la Section 820.40 du National Electrical Code (NEC), qui donne des informations concernant la mise à la terre correcte et qui spécifie, en particulier, que la terre du câble doit être reliée au système de mise à la terre du bâtiment et ce le plus près possible du point d'entrée du câble.

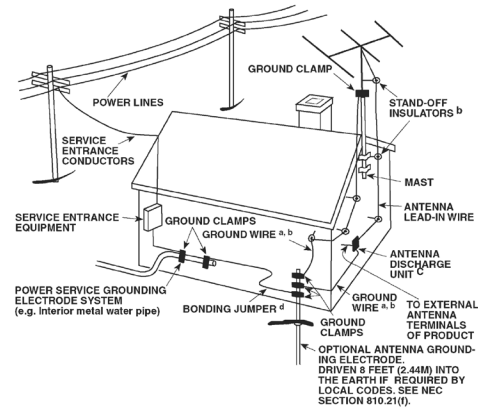

- 15 Foudre** - Afin d'assurer une meilleure protection de cet appareil pendant les orages, ou lorsqu'il reste inutilisé et sans surveillance pendant de longues périodes, débranchez la prise murale et déconnectez l'antenne ou le système de câbles. Cela évitera toute détérioration de l'appareil par la foudre ou par les surtensions de secteur.
- 16 Câbles haute tension** - Un système d'antenne extérieure ne doit pas être placé près de lignes haute tension aériennes ou d'autres circuits d'éclairage ou de puissance électriques. Lorsque vous installez un système d'antenne extérieure, faites très attention de ne pas toucher de telles lignes haute tension ou de tels circuits, car tout contact pourrait être mortel.
- 17 Surcharge électrique** - Ne surchargez pas les prises murales, les rallonges électriques ou les connecteurs de commodité des appareils, sous peine de provoquer des chocs électriques ou des risques d'incendie.
- 18 Pénétration d'objets ou de liquides** - N'insérez jamais d'objet de quelque type que ce soit par les ouvertures de l'appareil, car de tels objets risqueraient de toucher des tensions électriques dangereuses ou de court-circuiter des éléments pouvant provoquer un choc électrique ou un incendie. Ne renversez jamais de liquide sur l'appareil.

**ATTENTION DANGER : L'APPAREIL NE DOIT PAS ÊTRE EXPOSÉ AU RUISSELLEMENT DE LIQUIDES OU AUX L'ÉCLABOUSSURES PAR CEUX-CI ; NE PLACEZ JAMAIS DE RÉCIPIENT (VASE, ETC ...) CONTENANT UN LIQUIDE SUR L'APPAREIL. COMME POUR TOUT APPAREIL ÉLECTRONIQUE, FAITES ATTENTION DE NE PAS RENVERSER DE LIQUIDE SUR UNE PARTIE QUELCONQUE DU SYSTÈME. LES LIQUIDES PEUVENT PROVOQUER UNE PANNE ET/OU REPRÉSENTER UN RISQUE D'INCENDIE.**

## 19 Détériorations nécessitant une intervention en Service Après

**Vente** - Dans les cas suivants, débranchez cet appareil de la prise murale et confiez la réparation à un personnel de service après vente qualifié :

- a) Si le câble secteur ou sa prise sont endommagés.
- b) Si un liquide a été renversé sur l'appareil ou si des corps étrangers sont tombés à l'intérieur.
- c) Si l'appareil a été exposé à la pluie ou à de l'eau.
- d) Si le produit ne fonctionne pas normalement lorsque vous suivez les instructions d'utilisation. Ne réglez que les commandes décrites dans les instructions d'utilisation, car tout réglage incorrect des autres commandes risque de provoquer des détériorations nécessitant une intervention importante par un technicien qualifié pour remettre l'appareil en état de fonctionnement normal.
- e) Si l'appareil est tombé ou a été endommagé d'une manière quelconque.
- f) Si les performances de l'appareil changent sensiblement, cela indique qu'une intervention en service après vente est nécessaire.

**20 Pièces de rechange** - Lorsque des pièces de rechange sont nécessaires, veillez à ce que le technicien utilise des pièces de rechange préconisées par le fabricant ou ayant des caractéristiques identiques. Toute pièce non autorisée risque de provoquer un incendie, un choc électrique ou d'autres dangers.

**21 Contrôle de sécurité** - Après toute intervention d'entretien ou de réparation sur cet appareil, demandez au technicien d'effectuer des contrôles de sécurité afin de s'assurer que le produit est en bon état de fonctionnement.

**22 Fixation au mur ou au plafond** - L'appareil ne doit être fixé au mur ou au plafond que suivant les recommandations du fabricant.

### ATTENTION DANGER

POUR ÉVITER TOUT RISQUE D'INCENDIE OU D'ÉLECTROCUTION, NE JAMAIS EXPOSER CET APPAREIL À LA PLUIE OU À L'HUMIDITÉ.

### ATTENTION

POUR ÉVITER LES ÉLECTROCUTIONS, INTRODUIRE LA LAME LA PLUS LARGE DE LA FICHE DANS LA BORNE CORRESPONDANTE DE LA PRISE ET POUSSER JUSQU'AU FOND.

### ATTENTION

Le C 515BEE utilise un dispositif laser. Afin de garantir une utilisation correcte de ce produit, lisez attentivement ce manuel d'utilisation et conservez-le afin de pouvoir le consulter ultérieurement. Si l'appareil nécessite une intervention de maintenance, contactez un réparateur homologué. Si vous utilisez des commandes ou si vous procédez à des réglages ou à des opérations autres que celles spécifiées, vous risquez d'être exposé à un rayonnement dangereux. Afin d'éviter tout risque d'exposition directe au rayon laser, n'essayez pas d'ouvrir le boîtier. Un rayonnement laser visible est émis lorsque le boîtier est ouvert.

### NE JAMAIS FIXER DES YEUX LE FAISCEAU LASER.

### AVIS FCC:

Cet appareil a été testé et déclaré conforme aux limites relatives aux dispositifs numériques de classe B, conformément à la section 15 des réglementations de la FCC. Ces limites sont conçues pour assurer une protection raisonnable contre les interférences intempestives lorsque l'appareil est utilisé dans un environnement résidentiel.

Cet appareil génère, utilise et peut émettre de l'énergie radiofréquence et s'il n'est pas installé et utilisé conformément aux instructions, il risque de provoquer des interférences avec les communications radio. Il est néanmoins impossible de garantir qu'aucune interférence ne se produira dans un environnement spécifique. Si cet appareil provoque des interférences au niveau de la réception de la radio ou de la télévision, ce qui peut être déterminé en éteignant et en rallumant l'appareil, il est recommandé d'essayer de les corriger à l'aide de l'une ou de plusieurs des mesures suivantes :

- Réorientez ou déplacez l'antenne de réception.
- Augmentez la distance entre l'appareil et le récepteur.
- Branchez l'appareil sur une prise secteur se trouvant sur un circuit différent de celui du récepteur.
- Consultez votre revendeur ou un technicien de radio/TV expérimenté si vous avez besoin d'aide.

### AVERTISSEMENT FCC

Tout changement ou modification apporté(e) à cet appareil qui n'est pas expressément approuvé(e) par l'autorité compétente en matière de conformité pourrait entraîner l'annulation de l'autorisation d'utiliser cet appareil.

### EXIGENCES INDUSTRIELLES CANADIENNES

Cet appareil numérique de classe B répond à toutes les exigences du Règlement canadien sur le matériel brouilleur.



LE SYMBOLE DE L'ÉCLAIR AVEC UNE FLÈCHE À SON EXTRÉMITÉ, DANS UN TRIANGLE ÉQUILATÉRAL, A POUR BUT D'AVERTIR L'UTILISATEUR DE LA PRÉSENCE D'UNE « TENSION ÉLECTRIQUE DANGEREUSE » NON ISOLÉE À L'INTÉRIEUR DE L'APPAREIL, QUI PEUT ÊTRE SUFFISAMMENT PUISSANTE POUR CONSTITUER UN RISQUE D'ÉLECTROCUTION POUR LES PERSONNES.



LE POINT D'EXCLAMATION DANS UN TRIANGLE ÉQUILATÉRAL A POUR BUT D'AVERTIR L'UTILISATEUR QUE LA DOCUMENTATION LIVRÉE AVEC L'APPAREIL CONTIENT DES INSTRUCTIONS IMPORTANTES CONCERNANT L'UTILISATION ET L'ENTRETIEN.



L'appareil est alimenté en courant nominal non opérationnel à partir de la prise secteur, lorsque la touche POWER (ALIMENTATION) est en position VEILLE.

La prise électrique doit se trouver à proximité de l'appareil et être facilement accessible.

### ATTENTION

Tout changement ou modification apporté(e) à cet appareil qui n'est pas expressément approuvé(e) par NAD Electronics pourrait entraîner l'annulation de l'autorisation d'utiliser cet appareil.

# INSTRUCTIONS IMPORTANTES SUR LA SÉCURITÉ

## MISE EN GARDE RELATIVE À L'EMPLACEMENT

Afin de maintenir une ventilation correcte, veillez à laisser un espace dégagé autour de l'appareil (mesuré par rapport à l'encombrement maximum de l'appareil, parties saillantes incluses) supérieur ou égal aux valeurs indiquées ci-dessous :

Panneaux gauche et droit : 10 cm

Panneau arrière : 10 cm

Panneau supérieur : 50 cm

## INFORMATIONS IMPORTANTES POUR LES CLIENTS AU ROYAUME-UNI

**NE PAS** couper la fiche d'alimentation de cet appareil. Si la prise n'est pas adaptée aux prises de votre domicile ou que le câble est trop court pour atteindre la prise, procurez-vous une rallonge électrique appropriée dont la sécurité est démontrée ou consultez votre revendeur. Néanmoins, si la fiche d'alimentation est coupée, **RETIREZ LE FUSIBLE** et jetez immédiatement la FICHE, afin d'éviter des risques d'électrocution si elle est branchée à la prise électrique par inadvertance. Si ce produit n'est pas livré avec une fiche d'alimentation, ou que celle-ci doit être remplacée, veuillez suivre les instructions ci-dessous :

### IMPORTANT

**N'EFFECTUEZ AUCUN** branchement sur la borne la plus grande, qui est soit indiquée par la lettre « E » ou par le symbole de mise à la terre de sécurité, soit colorée en VERT ou en VERT ET JAUNE.

Les fils présents dans le câble électrique de ce produit sont colorés selon le code suivant :

BLEU – NEUTRE

MARRON – PHASE

Ces couleurs pouvant ne pas correspondre aux marques colorées identifiant les bornes de votre fiche, procédez de la manière suivante :

Le fil BLEU doit être branché à la borne marquée avec la lettre « N » ou colorée en NOIR. Le fil MARRON doit être branché à la borne marquée avec la lettre « L » ou colorée en ROUGE.

Lors du remplacement du fusible, vous devez uniquement utiliser un type correctement calibré et approuvé et vous assurer de replacer le couvercle du fusible.

**EN CAS DE DOUTE, CONSULTEZ UN ÉLECTRICIEN COMPÉTENT.**

## REMARQUES SUR LA PROTECTION DE L'ENVIRONNEMENT



Au terme de sa durée de vie, ce produit ne doit pas être jeté avec les ordures ménagères ordinaires, mais retourné à un point de collecte pour le recyclage des composants électriques et électroniques. Ce point est souligné par le symbole sur le produit, sur le manuel d'utilisation et sur l'emballage.

Les matériaux peuvent être réutilisés en conformité avec leur marquage. Grâce à la réutilisation et au recyclage des matières premières ou à toute autre forme de recyclage, vous contribuez de manière importante à la protection de l'environnement. Votre municipalité peut vous indiquer où se situe le point de collecte le plus proche.

**REMARQUE: LE C 515BEE N'EST PAS UN LECTEUR CD AVEC ADAPTATION AUTOMATIQUE À LA TENSION D'ALIMENTATION. L'APPAREIL DOIT ÊTRE EXCLUSIVEMENT CONNECTÉ À UNE PRISE SECTEUR APPROPRIÉE, C'EST-À-DIRE 120 V - 60 HZ OU 230 V - 50 HZ.**

### PRENEZ NOTE DU NUMÉRO DE VOTRE APPAREIL (PENDANT QU'IL EST ENCORE VISIBLE)

Le numéro de modèle et le numéro de série de votre nouveau C 515BEE se trouvent à l'arrière de l'enceinte. Pour vous faciliter l'accès à ces références, nous conseillons de les noter ici :

N° de Modèle : .....

N° de Série : .....

<b>INSTRUCTIONS IMPORTANTES SUR LA SÉCURITÉ</b> .....	<b>2</b>
---	----------

### INTRODUCTION

<b>POUR COMMENCER</b> .....	<b>6</b>
DÉBALLAGE ET CONFIGURATION.....	6
MISE EN ROUTE RAPIDE.....	6

### IDENTIFICATION DES COMMANDES

<b>PANNEAU AVANT</b> .....	<b>7</b>
<b>PANNEAU ARRIÈRE</b> .....	<b>8</b>
<b>TÉLÉCOMMANDE CD 7</b> .....	<b>9</b>

### FONCTIONNEMENT

<b>UTILISATION DU C 515BEE – FONCTIONS</b> .....	<b>10</b>
DISQUES AUDIO CD-R & CD-RW.....	10
LECTURE DES FORMATS MP3/WMA.....	10
PROGRAMMING.....	10

<b>UTILISATION DE LA TÉLÉCOMMANDE CD 7</b> .....	<b>11</b>
--	-----------

CLAVIER NUMERIQUE.....	11
REPEAT (RÉPÉTITION).....	11
REPEAT A-B (RÉPÉTITION A-B).....	11
RANDOM (LECTURE ALÉATOIRE).....	11
DIMMER (ATTÉNUATION DE LUMINOSITÉ).....	11
TIME (TEMPS).....	11
INDEX.....	11

### RÉFÉRENCE

<b>DÉPANNAGE</b> .....	<b>12</b>
<b>NOTES CONCERNANT LES DISQUES</b> .....	<b>12</b>
<b>CARACTÉRISTIQUES</b> .....	<b>13</b>

### NOUS VOUS REMERCIONS D'AVOIR CHOISI NAD

Le C 515BEE est un produit d'avant garde doté de capacités très évoluées. Nous avons consacré tous nos efforts à la simplification et à la facilité d'utilisation du C 515BEE. Nous avons porté une grande attention à rendre le C 515BEE aussi transparent et bien spatialisé que possible, en incorporant beaucoup des connaissances acquises au cours de nos 25 ans d'expérience en conception de systèmes audio et home cinéma.

Pour ce produit comme pour tous les autres produits NAD, notre philosophie de conception « La musique d'abord » a été la ligne directrice de la conception du C 515BEE. Il vous offrira donc, pendant de très nombreuses années, à la fois ce qui existe de plus évolué en matière de home cinéma d'ambiance et une reproduction musicale de qualité pour tous les amateurs de musique.

Nous vous recommandons vivement de consacrer tout de suite quelques minutes à la lecture de l'intégralité de ce manuel. Le temps que vous perdrez maintenant sera du temps gagné pour plus tard. De plus, vous apprendrez à bénéficier de tous les avantages du C 515BEE et à profiter pleinement de ce dispositif puissant et flexible de home cinéma.

Encore une chose : nous vous conseillons d'enregistrer l'achat de votre C 515BEE sur le site Web de NAD :

<http://NADelectronics.com/warranty>

Pour toute information concernant la garantie, veuillez prendre contact avec votre revendeur local.

# INTRODUCTION

## POUR COMMENCER

### DÉBALLAGE ET CONFIGURATION

#### CONTENU DU CARTON

Vous trouverez les éléments suivants dans l'emballage du C 515BEE :

- Un connecteur audio/vidéo
- La télécommande CD 7, livrée avec 2 piles de type AAA
- Le présent manuel d'utilisation

#### CONSERVEZ L'EMBALLAGE

Veillez conserver le carton ainsi que tous les emballages utilisés pour vous livrer le C 515BEE. Si vous déménagez ou que vous avez besoin de transporter votre C 515BEE, c'est de loin le moyen le plus fiable de le protéger. Nous constatons régulièrement que des dispositifs en parfait état sont endommagés lors du transport à cause d'un carton inapproprié. Par conséquent, veillez à conserver le carton d'emballage !

#### CHOIX D'UN EMPLACEMENT

Choisissez un emplacement bien aéré (avec un dégagement d'au moins 7 à 10 cm sur les côtés et derrière) et assurez-vous que l'espace entre le panneau avant du récepteur et l'endroit principal d'écoute est dégagée et que la distance est inférieure ou égale à 8 mètres. Cela permet de garantir le bon fonctionnement de la télécommande infrarouge. Le C 515BEE dégage un peu de chaleur mais il ne peut nuire au bon fonctionnement des dispositifs situés à proximité. Vous pouvez, sans aucun problème, poser le C 515BEE sur d'autres dispositifs, mais il faut en principe éviter de faire l'inverse.

Néanmoins, il est préférable de placer le C 515BEE dans un endroit qui lui est spécifiquement réservé. Il est particulièrement important de prévoir une bonne ventilation. Si vous pensez placer le C 515BEE dans une vitrine ou dans tout autre meuble, consultez votre spécialiste audio/vidéo NAD qui vous conseillera sur le débit d'air approprié pour l'appareil.

#### NOTES CONCERNANT L'INSTALLATION

**IMPORTANT !** Posez le lecteur de Compact Disc sur une surface horizontale et exempte de vibrations. (D'importantes vibrations ou un fonctionnement en position inclinée sont susceptibles d'entraîner des sauts de pistes). Le lecteur peut être empilé avec d'autres modules d'une chaîne stéréo, à condition qu'il y ait une bonne ventilation tout autour. Si le lecteur est placé très près d'un tuner radio (AM ou FM), d'un magnétoscope ou d'un poste de télévision, l'électricité statique générée par ses circuits numériques pourrait affecter la réception des signaux d'émissions faibles. Si cela se produit, éloignez le lecteur CD des autres dispositifs, ou mettez le hors tension lors de la réception d'émissions.

### MISE EN ROUTE RAPIDE

Si vous êtes impatient de découvrir les performances de votre nouveau C 515BEE, voici quelques instructions de « Mise en route rapide ».

Veillez à ce que le C 515BEE ne soit pas branché sur le secteur avant de procéder aux branchements. Il est également recommandé d'éteindre ou de débrancher tous les dispositifs associés pendant que vous établissez ou coupez un quelconque signal ou que vous réalisez un branchement secteur.

#### LECTURE D'UN CD

- 1 Connectez un câble RCA-RCA double entre les jacks de Sortie Ligne [Line Output] gauche [L] et droite [R] et les entrées CD correspondantes de votre amplificateur.
- 2 Branchez le cordon d'alimentation secteur.
- 3 Appuyez sur le bouton de Mise Sous Tension [POWER] pour mettre le lecteur sous tension.
- 4 Appuyez sur Ouverture [OPEN] pour ouvrir le plateau à disques.
- 5 Posez un CD, étiquette vers le haut, dans le logement circulaire du plateau. Faites attention de bien centrer le disque dans le logement.
- 6 Appuyez sur [PLAY](Lecture). Le plateau se ferme automatiquement et la lecture du disque commence.
- 7 Il est possible, à tout moment, d'appuyer sur Saut Avant ou Arrière [SKIP ►► ou ◀◀] pour sélectionner différentes pistes sur le disque.
- 8 Appuyez sur [PAUSE] pour arrêter provisoirement la lecture, tout en maintenant la tête de lecture à sa position actuelle sur le disque. Appuyez à nouveau sur [PAUSE] ou [PLAY]. lorsque vous voulez reprendre la lecture. Appuyez sur Arrêt [STOP] pour arrêter la lecture et remettre la tête de lecture au début du disque.

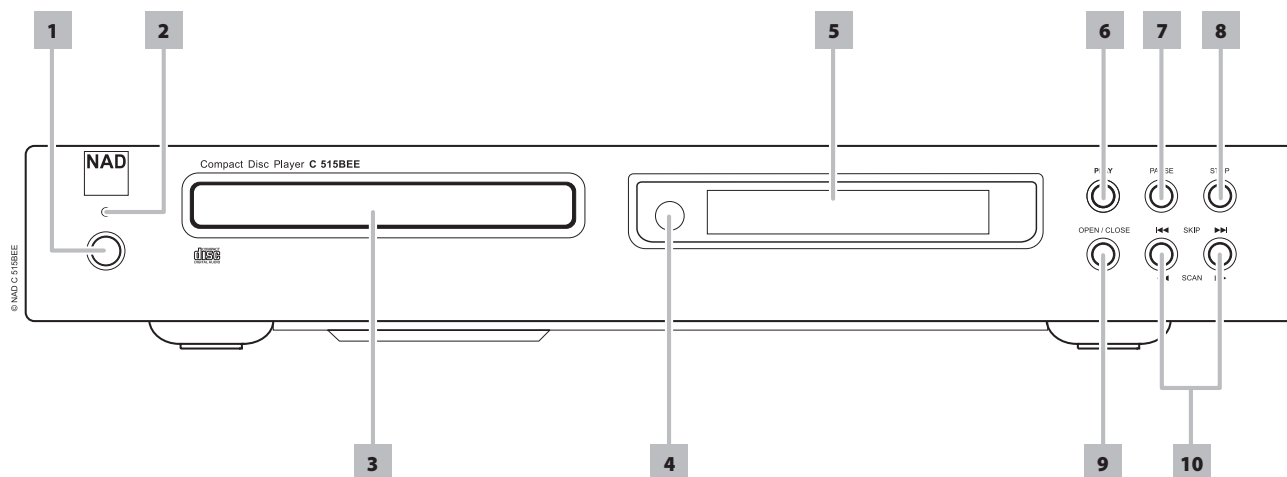

**1 ALIMENTATION:** Appuyez sur cette touche pour allumer le C 515BEE. Le voyant del passe du jaune au bleu pour éclairer l'affichage VFD. Si vous appuyez de nouveau sur l'interrupteur, le lecteur revient en mode veille.

Vous pouvez également allumer le C 515BEE lorsqu'il est en veille en appuyant sur les touches [OPEN/CLOSE] ou [PLAY] sur le panneau avant ou sur la télécommande.

Si on tente d'éteindre le C 515BEE alors que le plateau de disque est ouvert, le plateau se fermera avant que l'appareil ne s'éteigne.

**2 INDICATEUR:** Ce voyant est jaune lorsque le C 515BEE est en veille. Lorsque le C 515BEE est allumé, le voyant passe au bleu.

**3 PLATEAU DE DISQUE :** Lorsque le PLATEAU DE DISQUE est ouvert, introduisez un CD ou tout autre support orienté vers le bas sur le plateau.

Le message « No Disc » s'affiche sur l'écran VFD du C 515BEE si le disque est posé à l'envers.

**4 CAPTEUR DE TÉLÉCOMMANDE:** Dirigez la télécommande CD 7 vers le capteur et appuyez sur les touches. N'exposez pas le capteur de télécommande du C 515BEE à une puissante source de lumière, comme la lumière du soleil ou un éclairage direct par exemple. Si la lumière ambiante est trop forte, vous risquez de ne pas pouvoir faire fonctionner le C 515BEE avec la télécommande.

**Distance :** Environ 7 mètres devant le capteur.

**Angle :** Environ 30° de chaque côté du capteur.

**5 PANNEAU D'AFFICHAGE:** Le panneau d'affichage VFD (affichage fluorescent à vide) affiche toutes les informations visuelles concernant l'ensemble des principaux modes, réglages et indicateurs du C 515BEE.

**6 PLAY(LECTURE):** Appuyez sur ce bouton pour démarrer la lecture ou pour reprendre la lecture après une Pause. Si le plateau de disque est ouvert, appuyez sur cette touche pour fermer automatiquement le plateau et lancer la lecture si le disque est chargé.

**7 PAUSE:** Pendant la lecture, appuyez sur ce bouton pour arrêter temporairement la lecture, tout en maintenant la tête de lecture à l'endroit où elle se trouve sur la surface du disque. Pour reprendre la lecture à l'endroit exact où se trouvait la tête au moment de la pause, appuyez à nouveau sur [PAUSE] ou [PLAY].

**8 STOP (Arrêt) :** Le fait d'appuyer une fois sur le bouton d'Arrêt [STOP] arrête la lecture et réinitialise la tête de lecture au début du disque. L'afficheur revient à l'affichage du nombre de pistes et du temps total de lecture sur le disque. Si vous aviez programmé le lecteur CD pour lire une sélection de pistes, le programme sera conservé dans la mémoire du lecteur.

Dans le mode de programmation, vous pouvez supprimer un programme en appuyant deux fois sur la touche [STOP].

**9 OPEN/CLOSE (OUVERTURE/FERMETURE):** Appuyez sur cette touche pour ouvrir et fermer le plateau de disque. Vous pouvez également allumer le C 515BEE lorsqu'il est en veille en appuyant sur les touches [OPEN/CLOSE] sur le panneau avant ou sur la télécommande.

**10 SKIP/SCAN:** Appuyez sur ►► ou sur ◀◀ pour passer à la piste ou au chapitre suivant ou précédent. Le bouton de Recherche Arrière [SCAN ►►] oblige la tête de lecture optique à lire l'enregistrement en arrière à grande vitesse. Le bouton de Recherche Avant [SCAN ◀◀] oblige la tête de lecture optique à lire l'enregistrement en avant à grande vitesse.

# IDENTIFICATION DES COMMANDES

## PANNEAU ARRIÈRE

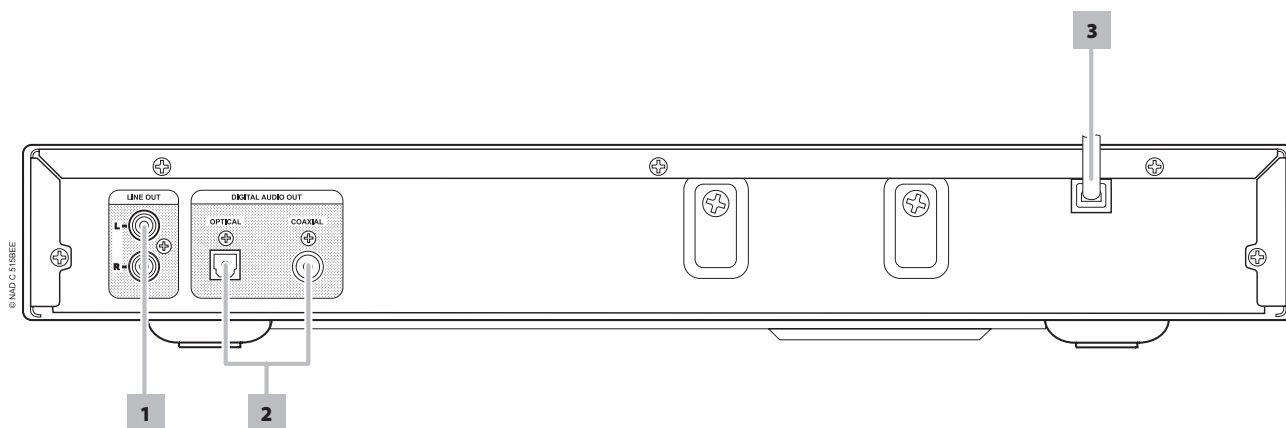

### ATTENTION !

Veillez à ce que le C 515BEE ne soit pas branché sur le secteur avant de procéder aux branchements. Il est également recommandé d'éteindre ou de débrancher tous les dispositifs associés pendant que vous établissez ou coupez un quelconque signal ou que vous réalisez un branchement secteur.

- 1 MIXED AUDIO OUT (SORTIE AUDIO MIXTE):** Reliez cette prise à l'entrée audio analogue correspondante d'un amplificateur, d'un récepteur ou d'une chaîne stéréo.
- 2 DIGITAL OUT (COAXIAL, OPTICAL) (SORTIE NUMÉRIQUE OPTIQUE, COAXIALE):** Reliez le port OPTICAL/COAXIAL DIGITAL OUT (SORTIE NUMÉRIQUE OPTIQUE/COAXIALE) à l'entrée numérique S/PDIF correspondante d'un dispositif enregistreur tel qu'un amplificateur, une récepteur, une carte son d'ordinateur ou à tout autre processeur numérique.
- 3 CÂBLE D'ALIMENTATION SECTEUR:** Branchez ce cordon à une prise murale secteur. Veillez à ce que tous les branchements aient été faits avant de brancher le cordon au secteur.



# IDENTIFICATION DES COMMANDES

## TÉLÉCOMMANDE CD 7

- ON (MARCHE)** - Met le lecteur CD en mode MARCHÉ [ON].
- RANDOM (ALÉATOIRE)** - Lit les pistes dans un ordre aléatoire.
- REPEAT [RÉPÉTITION]** - Répète le fichier, de la piste, ou de tout le disque.
- RPT A-B** - Répète la séquence.
- FOLDER** - Appuyez sur cette touche successivement pour sélectionner le dossier.
- FILE** - Appuyez sur cette touche successivement pour sélectionner le fichier MP3/WMA.
- ENTER (ENTRÉE)** - sélectionner le fichier MP3/WMA souhaité et commencer la lecture.
- OPEN (OUVERTURE)** - Ouvre ou ferme le plateau de disque.
- PAUSE** - Arrête provisoirement la lecture.
- 0 to 9 (Touches numériques 0 à 9)** - Permet de saisir directement le numéro de la piste ou du fichier.

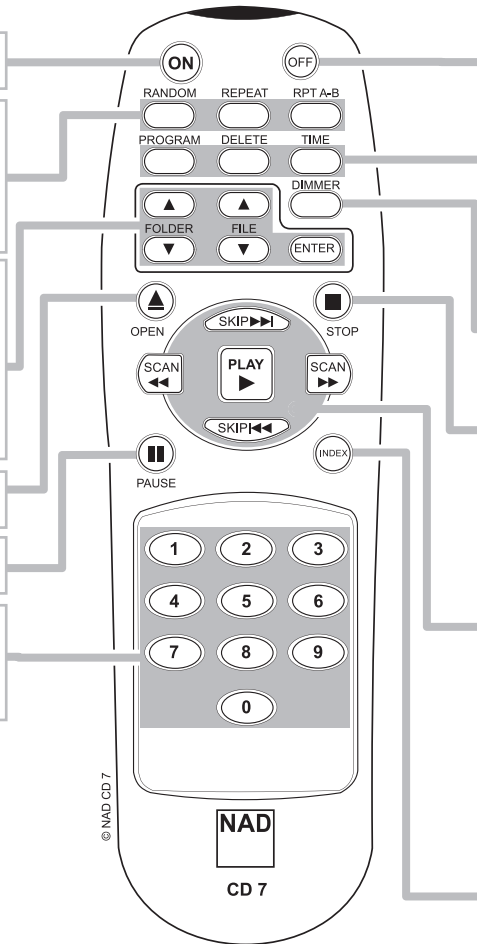

- OFF** - Met le lecteur CD en mode ARRÊT [OFF].
- PROGRAM (PROGRAMME)** - Permet d'entrer ou de sortir d'un mode de programmation.
- DELETE (SUPPRIMER)** - Permet d'effacer la liste des programmes.
- TIME (TEMPS)** - Appuyez sur cette touche successivement pour afficher le temps ou les détails de la piste ou du fichier MP3/WMA en cours de lecture.
- DIMMER** - Appuyez successivement sur cette touche pour réduire la luminosité de l'écran VFD, l'éteindre ou la rétablir au niveau normal.
- STOP** - Arrête la lecture.
- SKIP (SAUT) ►►** en avant - Permet d'aller à la piste ou le fichier.
- SKIP (SAUT) ◄◄** en arrière - Permet de retourner au début de la piste ou le fichier en cours ou de la piste ou le fichier précédent.
- SCAN ►►** - Appuyez sur cette touche pour faire une recherche rapide en avant.
- SCAN ◄◄** - Appuyez sur cette touche pour faire une recherche rapide en arrière.
- PLAY (LECTURE)** - Démarre la lecture.
- INDEX** - Commencer la lecture à partir de n'importe lequel numéros d'index souhaité.

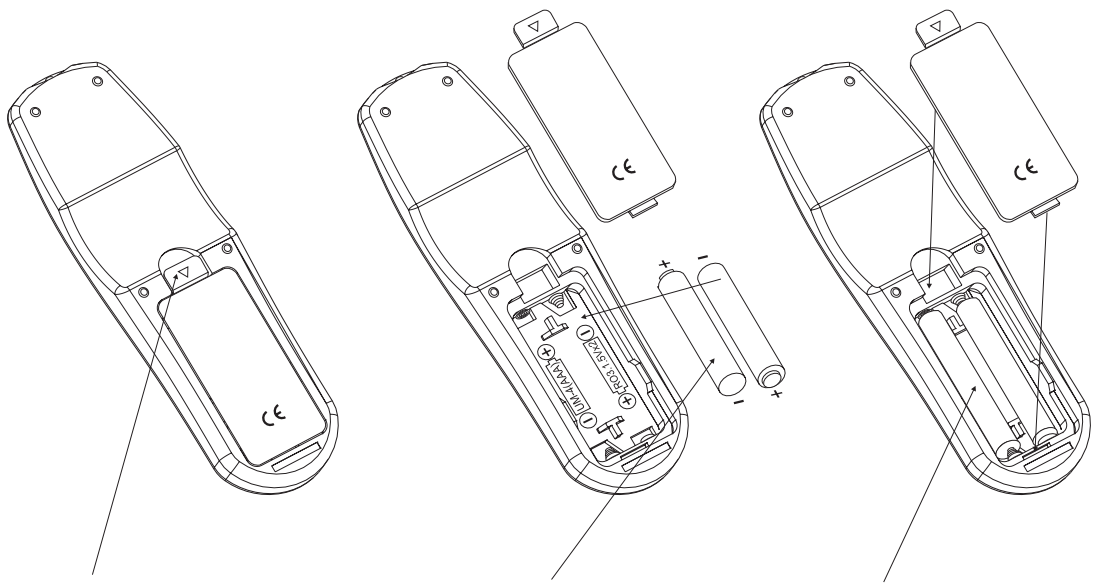

ENFONCEZ ET RELEVEZ LA LANGUETTE POUR RETIRER LE COUVERCLE DU COMPARTIMENT DES PILES.

INSÉREZ LES PILES DANS LE COMPARTIMENT. VÉRIFIEZ LA BONNE MISE EN PLACE.

REMETTEZ EN PLACE LE COUVERCLE DU COMPARTIMENT DES PILES EN ALIGNANT LES DEUX LANGUETTES AVEC LES TROUS, PUIS EN LES Y INSÉRANT. APPUYEZ SUR LE COUVERCLE DU COMPARTIMENT DES PILES POUR LE METTRE EN PLACE (VOUS RESSENTIREZ UN DÉCLIC).

# FONCTIONNEMENT

## UTILISATION DU C 515BEE – FONCTIONS

### DISQUES AUDIO CD-R & CD-RW

Le C 515BEE peut lire les CD-R audio enregistrés sur un ordinateur ou sur un enregistreur de CD. Il est cependant à noter qu'il ne peut pas lire les disques de type CD-RW. La qualité des disques CD-R audio varie énormément, ce qui peut en affecter la lisibilité.

Voici quelques uns des facteurs affectant la lisibilité :

- La qualité du disque lui-même. Dans l'ensemble, les CD-R vierges fabriqués par des sociétés de grande renommée donnent de meilleurs résultats que ceux sans marque.
- La qualité de l'enregistreur de CD ou du lecteur/enregistreur de CD de l'ordinateur. Certains enregistreurs ou graveurs donnent des résultats meilleurs que d'autres.
- La vitesse d'enregistrement du CD-R. En général, la qualité d'un CD-R est meilleure s'il est enregistré à une vitesse faible plutôt qu'à une vitesse élevée, sur un même enregistreur ou graveur.

### LECTURE DES FORMATS MP3/WMA

Le récepteur C 515BEE peut lire des enregistrements au format MP3/WMA sur CD-R ou CD-RW. Vous pouvez mélanger tous les types de fichier présents sur le disque. À l'aide de la télécommande, vous pouvez sélectionner le dossier ou le fichier MP3/WMA souhaité et commencer la lecture de la manière suivante :

- 1 Chargez le disque concerné.
- 2 Appuyez sur les flèches [FOLDER ▲/▼] pour sélectionner le dossier souhaité. Appuyez [ENTER].
- 3 Appuyez sur les flèches [FILE ▲/▼] pour sélectionner le fichier souhaité. Pour accéder aux dossiers, le lecteur doit être à l'arrêt (STOP) ou pendant la lecture.
- 4 Appuyez sur [ENTER] pour commencer la lecture. Pour chaque fichier, le C 515BEE affichera le type de fichier ainsi qu'une icône correspondante sur l'écran VFD. Les informations comme le titre, l'album et le nom de l'artiste, le cas échéant, défileront sur l'écran VFD pendant la lecture.

### REMARQUES

- *Le numéro de chaque fichier dépend du disque et non du dossier ; en d'autres termes, le numéro des fichiers est attribué selon leur ordre de lecture sur le disque.*
- *Si vous voulez sélectionner le fichier numéro 9 d'un disque qui contient plus de 100 fichiers MP3/WMA, vous devez saisir le numéro « 009 ».*

### PROGRAMMING

La fonction Programme vous permet de stocker vos pistes préférées dans la mémoire du lecteur depuis n'importe quel disque. Lorsque vous programmez une séquence de chansons, le lecteur C 515BEE doit être en mode [STOP] (Arrêt). À l'aide de la télécommande, saisissez l'ordre de programmation désiré de la façon suivante :

- 1 Appuyez sur la touche [PROGRAM]. L'écran indique « P01 T00 ». La partie « 00 » de « T00 » clignote, ce qui signifie que le lecteur attend que vous saisissez la première piste à programmer.
- 2 Utilisez les touches du pavé numérique pour saisir directement la première piste de votre programmation. Lorsque vous saisissez le numéro de piste, l'écran VFD affichera brièvement le nombre total de pistes et la durée totale de lecture des pistes programmées, par exemple « TTL 01 3:25 ».
- 3 L'écran reviendra ensuite à l'affichage « P02 T00 », indiquant que le lecteur attend que vous saisissez la deuxième piste de votre programmation. En saisissant la deuxième piste, l'écran VFD affichera de nouveau brièvement le nombre total de pistes et la durée totale de lecture des pistes programmées, par exemple « TTL 02 6:45 » – « TTL 02 » indique qu'il y a maintenant un nombre total de deux pistes programmées dont la durée totale de lecture est de « 6:45 ».
- 4 Répétez les étapes 2 et 3 pour sélectionner et enregistrer d'autres pistes dans la mémoire, jusqu'à un maximum de 40 piste. Si vous essayez de programmer plus de 40 pistes ou fichiers, le message « P-FULL » s'affichera à l'écran VFD.

- 5 Appuyez sur [PROGRAM] pour terminer ou finaliser votre programmation – la dernière piste programmée et son numéro s'afficheront sur l'écran VFD.
- 6 Appuyez sur ► pour commencer la lecture.

### REMARQUES

- *Pour programmer des fichiers MP3/WMA, suivez la même procédure, à l'exception des étapes 2 et 3 : le nombre total de fichiers et la durée totale de lecture ne s'affichent pas durant la programmation.*
- *Si vous voulez sélectionner le fichier numéro 9 d'un disque qui contient plus de 100 fichiers MP3/WMA, vous devez saisir le numéro « 009 ».*
- *Si vous appuyez sur la touche STOP durant la procédure de programmation, le programme s'arrêtera et tous les fichiers (ou toutes les pistes) programmés jusqu'ici seront effacés. L'écran VFD reviendra alors à l'affichage du nombre total de piste et de la durée totale de lecture du CD audio, ou du nombre total de fichiers pour les CD MP3/WMA.*
- *Si vous appuyez deux fois sur la touche STOP pendant la lecture des pistes programmées, toute la liste programmée sera effacée.*

### VÉRIFICATION / MODIFICATION DE LA LISTE DES PISTES PROGRAMMÉES

- 1 Suivez l'une de ces méthodes pour commencer la vérification ou la modification de votre programme :
  - Si vous êtes toujours en mode de programmation, appuyez sur [PROGRAM].
  - Si vous êtes en cours de lecture du programme, appuyez une fois sur [STOP], puis sur [PROGRAM].
- 2 L'écran VFD affichera alors le premier numéro de programmation et la piste programmée correspondante, qui clignotera.
- 3 Pour changer la piste programmée d'une séquence particulière, utilisez les touches numériques de la télécommande. Appuyez sur [SKIP ►►] ou [◄◄] pour faire avancer ou reculer les pistes programmées, ou pour vérifier la liste et la modifier si vous le souhaitez.
- 4 Si vous souhaitez supprimer une séquence particulière pendant que vous vérifiez votre programme, appuyez sur la touche [DELETE].
- 5 Une fois que vous avez effectué tous les changements voulus ou que vous avez terminé de vérifier votre programme, appuyez de nouveau sur la touche [PROGRAM].

### LECTURE DES PROGRAMMES

- 1 Pour lire votre programme, appuyez sur la touche [PLAY] pendant que vous êtes en mode « PROGRAM ». L'icône « PROG » s'affichera à l'écran, ce qui indique qu'un programme enregistré est en cours de lecture. Pendant la lecture d'un programme, les touches SKIP n'accèdent que les pistes de la liste de programmation.
- 2 Si vous souhaitez lire seulement une partie d'un programme enregistré, lancez la lecture et appuyez sur la touche SKIP pour passer les pistes programmées que vous ne voulez pas lire.

### ARRÊT OU SUPPRESSION D'UN PROGRAMME

- 1 Pour arrêter la lecture du programme, appuyez une fois sur [STOP]. La liste enregistrée de pistes est conservée dans la mémoire. Si vous voulez écouter votre programme une nouvelle fois, il vous suffit d'appuyer sur [PLAY].
- 2 Pour effacer la mémoire des programmes, suivez l'une des méthodes ci-dessous :
  - Appuyez sur [STOP] deux fois pendant la lecture d'un programme.
  - Appuyez sur [OPEN] pour ouvrir le plateau de disque.
  - Éteignez l'appareil.

Une télécommande sans fil est fournie avec votre lecteur de Compact Disc, vous permettant de commander les fonctions de lecture depuis votre fauteuil ou depuis à peu près n'importe quel endroit de la pièce. Pour que le fonctionnement soit fiable, aucun obstacle ne doit se trouver entre la télécommande et l'avant du lecteur de CD. Si le lecteur ne réagit pas aux commandes à distance, vérifiez l'absence d'obstructions comme des vêtements, du papier ou des meubles.

La plupart des boutons de la télécommande ont la même action que les boutons correspondants sur la face parlante du lecteur de disques. De plus, la télécommande dispose de plusieurs touches supplémentaires, comme les touches de fonction suivantes.

### CLAVIER NUMÉRIQUE

L'utilisation du clavier numérique à entrée directe (0 à 9) permet de faire sauter la tête de lecture directement au début d'une piste numérotée, endroit à partir duquel la lecture commencera aussitôt. Ainsi, pour écouter la Piste 5 par exemple, il suffit d'appuyer sur le « 5 ». Pour écouter la Piste 20, appuyez sur « 2 » puis sur « 0 ».

### REPEAT (RÉPÉTITION)

Pour répéter la lecture d'une piste ou d'un fichier spécifique, appuyez une fois sur la touche [REPEAT] (RÉPÉTITION) de la télécommande CD 7. Appuyez successivement sur la touche [REPEAT] pour répéter la totalité des pistes, des fichiers, du dossier (qui clignote) ou pour désactiver la fonction de répétition.

### RPT A-B (RÉPÉTITION A-B)

Pour répéter une séquence, suivez la procédure suivante :

- 1 Appuyez sur [RPT A-B] (RÉPÉTITION A-B) au point de départ sélectionné.
- 2 Appuyez sur [RPT A-B] (RÉPÉTITION A-B) au point de départ sélectionné. La séquence en répétition commence.
- 3 Appuyez à nouveau sur [RPT A-B] (RÉPÉTITION A-B) pour annuler la séquence.

### RANDOM (LECTURE ALÉATOIRE)

Appuyez sur la touche [RANDOM] pendant la lecture ou à l'arrêt. La lecture de la première piste ou du premier fichier sélectionné aléatoirement commence. L'icône correspondante [RANDOM] (ALÉATOIRE) s'éclaire sur le panneau d'affichage VFD.

### DIMMER (ATTÉNUATION DE LUMINOSITÉ)

Appuyez successivement sur cette touche pour réduire la luminosité de l'écran VFD, l'éteindre ou la rétablir au niveau normal.

### TIME (TEMPS)

Appuyez successivement sur cette touche pour afficher les informations suivantes pendant la lecture.

INFORMATIONS	CD AUDIO	CD TEXTE	MP3/WMA
Temps écoulé sur la piste en cours	✓	✓	-
Temps restant sur la piste en cours	✓	✓	-
Durée totale de lecture sur le disque	✓	✓	-
Temps de lecture restant sur le disque	✓	✓	-
Titre du disque	-	✓	-
Nom de la piste	-	✓	-
Nom de l'artiste	-	✓	✓
Titre de la chanson	-	✓	✓
Temps écoulé sur le fichier en cours	-	-	✓
Temps restant sur le fichier en cours	-	-	✓
Nom du fichier	-	-	✓
Nom de l'album	-	-	✓
Année	-	-	✓
Commentaires	-	-	✓

### REMARQUES

- *Il se peut que certaines informations ne s'affichent pas pour certains disques. L'affichage dépend des informations contenues sur le disque.*
- *Les informations comme le titre, l'album et le nom de l'artiste, le cas échéant, défileront sur l'écran VFD pendant la lecture. Si aucune information n'est disponible sur l'artiste ou l'album, le message « No artist » ou « No album » s'affichera.*
- *Pour les CD audio, l'information qui s'affiche par défaut est le temps écoulé sur la piste en cours.*

### INDEX

Le système d'indexation consiste à subdiviser les pistes en plus petites parties pour mieux les localiser. Si le disque contient des numéros d'index, il est possible de commencer la lecture à partir de n'importe lequel de ces numéros en suivant les méthodes suivantes :

- 1 Appuyez sur [INDEX] pendant la lecture.
- 2 À l'aide des touches numériques, appuyez sur le numéro souhaité, par exemple 0 et 3. L'écran VFD indiquera « INDEX 03 TR10 », « 03 » étant le numéro d'index saisi.
- 3 Pour revenir au mode d'affichage normal, appuyez sur la touche [INDEX].

# RÉFÉRENCE

## DÉPANNAGE

PROBLÈME	CAUSES POSSIBLES	SOLUTIONS POSSIBLES
Pas d'alimentation.	<ul style="list-style-type: none"><li>Le cordon secteur est débranché.</li></ul>	<ul style="list-style-type: none"><li>Reliez correctement le cordon secteur à une prise murale.</li></ul>
L'appareil est sous tension mais le lecteur CD ne fonctionne pas.	<ul style="list-style-type: none"><li>Aucun disque n'a été chargé dans l'appareil.</li></ul>	<ul style="list-style-type: none"><li>Insérez un disque.</li></ul>
Le lecteur CD refuse de lire le disque.	<ul style="list-style-type: none"><li>Le disque a été inséré à l'envers.</li></ul>	<ul style="list-style-type: none"><li>Placez le disque sur le plateau en orientant la face de lecture vers le bas.</li></ul>
	<ul style="list-style-type: none"><li>Le disque est sale.</li></ul>	<ul style="list-style-type: none"><li>Nettoyez le disque.</li></ul>
Aucun son.	<ul style="list-style-type: none"><li>Le matériel relié grâce au câble audio n'est pas configuré pour recevoir le signal de sortie CD.</li></ul>	<ul style="list-style-type: none"><li>Sélectionnez le mode d'entrée correct au récepteur audio de manière à pouvoir écouter le son du lecteur CD.</li></ul>
	<ul style="list-style-type: none"><li>Le matériel relié grâce au câble audio n'est pas sous tension.</li></ul>	<ul style="list-style-type: none"><li>Mettez sous tension le matériel connecté grâce au câble audio.</li></ul>
Sauts pendant l'écoute.	<ul style="list-style-type: none"><li>Le lecteur CD est soumis à des vibrations ou à des chocs externes provenant de sources externes.</li></ul>	<ul style="list-style-type: none"><li>Déplacer l'installation.</li></ul>
La télécommande ne fonctionne pas correctement.	<ul style="list-style-type: none"><li>La télécommande n'est pas pointée vers le capteur du lecteur CD.</li></ul>	<ul style="list-style-type: none"><li>Pointez la télécommande vers le capteur du lecteur CD.</li></ul>
	<ul style="list-style-type: none"><li>La télécommande est trop éloignée du lecteur CD.</li></ul>	<ul style="list-style-type: none"><li>Utilisez la télécommande plus près du lecteur CD.</li></ul>
	<ul style="list-style-type: none"><li>Les piles de la télécommande sont épuisées.</li></ul>	<ul style="list-style-type: none"><li>Remplacer les piles de la télécommande.</li></ul>

## NOTES CONCERNANT LES DISQUES

### MANIPULATION DES DISQUES

Ne touchez jamais la face de lecture du disque. Tenez le disque par le bord, de manière à ne pas laisser d'empreintes digitales sur la surface. Ne collez jamais de papier ou de bande adhésive sur le disque.



### STOCKAGE DES DISQUES

Après lecture, rangez le disque dans son boîtier. N'exposez pas les disques directement aux rayons du soleil ou à une source de chaleur et ne les laissez jamais dans une voiture stationnée au soleil.

### NETTOYAGE DES DISQUES

Les traces de doigts et la poussière sur un disque peuvent entraîner une mauvaise qualité de l'image ou une distorsion du son. Avant la lecture, nettoyez le disque avec un chiffon propre. Essayez le disque depuis le centre vers l'extérieur.

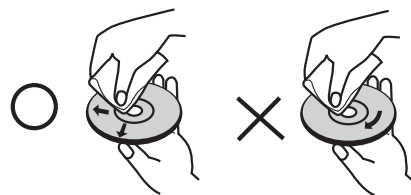

N'utilisez jamais de solvants forts, comme de l'alcool, du benzène ou un diluant de peinture, ou encore un nettoyant spécial vendu dans le commerce ou un spray antistatique pour disques en vinyle.

**SYSTÈME**

Niveau de sortie	2,2V
Réponse en fréquence (Réf. 0dB, 20Hz – 20kHz)	+ 0,5dB
Distorsion harmonique totale (Réf. 1kHz)	<0,003%
Rapport signal/bruit (A-WTD, réf. 1kHz)	110dB
Équilibre entre canaux (Réf. 0dB, 1kHz)	+ 0,5dB
Plage dynamique	95dB
Séparation des voies	95dB (1kHz) 95dB (10kHz)
Désaccentuation (Réf. 0dB)	-4,53 + 0,5dB (5kHz) -9,04 + 0,5dB (16kHz)
Linéarité (Réf. 0dB)	+ 0,01dB (0 à -60dB)

**CARACTÉRISTIQUES PHYSIQUES**

Dimensions de l'appareil (L x H x P)	435x60x241 mm (Dimensions nettes) 435x65x249mm (Encombrement)
Poids net	3,52kg
Poids à l'expédition	4,7kg

Remarque : Les dimensions brutes comprennent les pieds, les touches d'extension et les terminaux du panneau arrière.

Les caractéristiques de ce matériel peuvent être modifiées sans préavis. Pour obtenir une documentation et des caractéristiques plus récentes, connectez-vous sur [www.nadelectronics.com](http://www.nadelectronics.com), où vous trouverez les dernières informations concernant le C 515BEE.



[www.NADelectronics.com](http://www.NADelectronics.com)

**©2007 NAD ELECTRONICS INTERNATIONAL  
A DIVISION OF LENBROOK INDUSTRIES LIMITED**

All rights reserved. No part of this publication may be reproduced, stored or transmitted in any form without the written permission of NAD Electronics International

C 515BEE Manual 09/07