



T 557

Blu-ray Disc™ Player

FRANÇAIS



Manuel d'Installation

INSTRUCTIONS IMPORTANTES SUR LA SÉCURITÉ

CONSERVEZ CES INSTRUCTIONS AFIN DE POUVOIR VOUS EN SERVIR ULTÉRIEUREMENT. TENEZ COMPTE DE TOUS LES AVERTISSEMENTS ET SUIVEZ TOUTES LES INSTRUCTIONS QUE VOUS TROUVEREZ SUR LE MATÉRIEL AUDIO.

- 1 Lisez les instructions** - Il est essentiel de lire toutes les consignes de sécurité avant de faire fonctionner le produit.
- 2 Conservez les instructions** - Les consignes de sécurité et les instructions d'utilisation doivent être conservées pour pouvoir les consulter ultérieurement.
- 3 Tenez compte des Avertissements** - Tous les Avertissements imprimés sur le produit et figurant dans les instructions d'utilisation doivent être respectés.
- 4 Suivez les instructions** - Toutes les instructions d'utilisation et de fonctionnement doivent être suivies.
- 5 Nettoyage** - Débranchez ce produit de la prise murale avant de procéder à son nettoyage. N'utilisez aucun nettoyant liquide ou aérosol. Servez-vous d'un chiffon humide pour effectuer le nettoyage.
- 6 Fixations** - N'utilisez aucune fixation non recommandée par le fabricant du produit, car cela peut entraîner des risques.
- 7 Eau et humidité** - N'utilisez pas ce produit près de l'eau, par exemple près d'une baignoire, d'un lavabo, d'un évier ou d'un bac à lessive. Ne l'utilisez pas non plus dans une cave humide, près d'une piscine ou dans un endroit semblable.
- 8 Accessoires** - Ne mettez jamais cet appareil sur un chariot, un support, un trépied, une console ou une table instables. L'appareil risquerait de tomber, provoquant des blessures graves chez un enfant ou un adulte et pourrait lui-même subir de sérieux dommages. Utilisez exclusivement un chariot, un support, un trépied, une console ou une table préconisés par le fabricant ou vendus avec l'appareil. Toute fixation du produit doit être réalisée conformément aux instructions du fabricant, et à l'aide d'un accessoire de fixation préconisé par le fabricant.
-  Un ensemble appareil et chariot doit toujours être déplacé avec précaution. Les arrêts brusques, les efforts excessifs et les sols accidentés risquent de renverser le chariot et l'appareil.
- 10 Ventilation** - Le boîtier de l'appareil comporte des fentes d'aération évitant au produit de surchauffer et lui permettant de fonctionner de façon fiable. Ces fentes ne doivent donc jamais être obstruées ou recouvertes. Les fentes ne doivent jamais être obstruées en posant l'appareil sur un lit, un canapé, un tapis ou toute autre surface molle similaire. Ce produit ne doit pas être placé dans un ensemble encastré, comme par exemple une bibliothèque vitrée ou un rack, à moins de prévoir une ventilation adéquate ou de respecter les instructions du fabricant.
- 11 Sources d'alimentation** - Ce produit doit obligatoirement être alimenté par une source du type indiqué sur l'étiquette. Si vous avez un doute concernant le type d'alimentation secteur utilisé dans votre domicile, consultez votre revendeur ou le fournisseur local d'électricité. La principale méthode à utiliser pour isoler l'amplificateur de l'alimentation secteur est de débrancher la prise secteur. Assurez-vous que la prise secteur reste accessible à tout moment. Débranchez le cordon secteur de la prise murale si l'appareil ne va pas être utilisé pendant plusieurs mois.
- 12 Mise à la terre ou Polarité** - Il se peut que cet appareil soit équipé d'une prise secteur alternatif avec système de détrompage (fiche comportant deux broches plates, l'une plus large que l'autre). Cette fiche ne se branche sur la prise murale que dans un sens. Il s'agit d'un dispositif de sécurité. Si la fiche n'entre pas complètement dans la prise, essayez de la brancher dans l'autre sens. Si elle n'entre toujours pas, appelez votre électricien et demandez-lui de remplacer votre prise murale obsolète. Ne bricolez pas le dispositif de sécurité de la prise avec détrompage.
- 13 Protection du câble d'alimentation** - Les câbles d'alimentation ne doivent pas passer dans des endroits où ils risquent d'être piétinés ou pincés par des articles posés dessus ou à côté. Faites particulièrement attention aux câbles au niveau des prises, des connecteurs de commodité à l'arrière d'autres appareils, et à leur point de sortie de cet appareil.

- 14 Mise à la terre d'une Antenne Extérieure** - Si l'appareil est relié à une antenne extérieure ou à un réseau de câbles extérieurs, veillez à ce que l'antenne ou le réseau de câbles soit mis à la terre afin d'assurer la même protection contre les pics de tension et les charges liées à l'accumulation d'électricité statique. L'Article 810 du National Electrical Code (NEC), ANSI/NFPA 70, contient des informations concernant la mise à la terre correcte du mât et de la structure porteuse, la mise à la terre du câble d'aménagé sur un dispositif de décharge d'antenne, le calibre des câbles de mise à la terre, l'emplacement du dispositif de décharge d'antenne, le branchement aux électrodes de mise à la terre et les exigences concernant les électrodes de mise à la terre.

NOTE À L'ATTENTION DE L'INSTALLATEUR CATV

Ce rappel a pour but d'attirer l'attention de l'installateur du système d'antenne collective sur la Section 820.40 du National Electrical Code (NEC), qui donne des informations concernant la mise à la terre correcte et qui spécifie, en particulier, que la terre du câble doit être reliée au système de mise à la terre du bâtiment et ce le plus près possible du point d'entrée du câble.

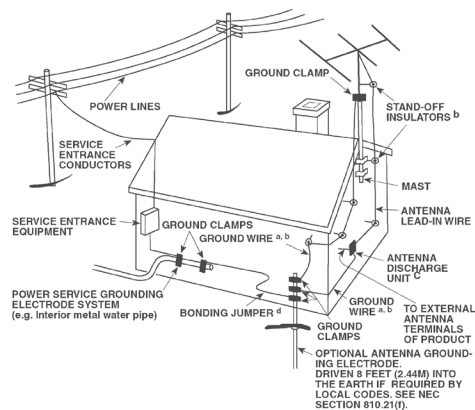

- 15 Foudre** - Afin d'assurer une meilleure protection de cet appareil pendant les orages, ou lorsqu'il reste inutilisé et sans surveillance pendant de longues périodes, débranchez la prise murale et déconnectez l'antenne ou le système de câbles. Cela évitera toute détérioration de l'appareil par la foudre ou par les surtensions de secteur.
- 16 Câbles haute tension** - Un système d'antenne extérieure ne doit pas être placé près de lignes haute tension aériennes ou d'autres circuits d'éclairage ou de puissance électriques. Lorsque vous installez un système d'antenne extérieure, faites très attention de ne pas toucher de telles lignes haute tension ou de tels circuits, car tout contact pourrait être mortel.
- 17 Surcharge électrique** - Ne surchargez pas les prises murales, les rallonges électriques ou les connecteurs de commodité des appareils, sous peine de provoquer des chocs électriques ou des risques d'incendie.
- 18 Pénétration d'objets ou de liquides** - N'insérez jamais d'objet de quelque type que ce soit par les ouvertures de l'appareil, car de tels objets risqueraient de toucher des tensions électriques dangereuses ou de court-circuiter des éléments pouvant provoquer un choc électrique ou un incendie. Ne renversez jamais de liquide sur l'appareil.

ATTENTION DANGER : L'APPAREIL NE DOIT PAS ÊTRE EXPOSÉ AU RUISSELLEMENT DE LIQUIDES OU AUX L'ÉCLABOUSSURES PAR CEUX-CI ; NE PLACEZ JAMAIS DE RÉCIPIENT (VASE, ETC ...) CONTENANT UN LIQUIDE SUR L'APPAREIL. COMME POUR TOUT APPAREIL ÉLECTRONIQUE, FAITES ATTENTION DE NE PAS RENVERSER DE LIQUIDE SUR UNE PARTIE QUELCONQUE DU SYSTÈME. LES LIQUIDES PEUVENT PROVOQUER UNE PANNE ET/OU REPRÉSENTER UN RISQUE D'INCENDIE.

19 Détériorations nécessitant une intervention en Service Après

Vente - Dans les cas suivants, débranchez cet appareil de la prise murale et confiez la réparation à un personnel de service après vente qualifié :

- Si le câble secteur ou sa prise sont endommagés.
- Si un liquide a été renversé sur l'appareil ou si des corps étrangers sont tombés à l'intérieur.
- Si l'appareil a été exposé à la pluie ou à de l'eau.
- Si le produit ne fonctionne pas normalement lorsque vous suivez les instructions d'utilisation. Ne réglez que les commandes décrites dans les instructions d'utilisation, car tout réglage incorrect des autres commandes risque de provoquer des détériorations nécessitant une intervention importante par un technicien qualifié pour remettre l'appareil en état de fonctionnement normal.
- Si l'appareil est tombé ou a été endommagé d'une manière quelconque.
- Si les performances de l'appareil changent sensiblement, cela indique qu'une intervention en service après vente est nécessaire.

20 Pièces de rechange - Lorsque des pièces de rechange sont nécessaires, veillez à ce que le technicien utilise des pièces de rechange préconisées par le fabricant ou ayant des caractéristiques identiques. Toute pièce non autorisée risque de provoquer un incendie, un choc électrique ou d'autres dangers.

21 Contrôle de sécurité - Après toute intervention d'entretien ou de réparation sur cet appareil, demandez au technicien d'effectuer des contrôles de sécurité afin de s'assurer que le produit est en bon état de fonctionnement.

22 Fixation au mur ou au plafond - L'appareil ne doit être fixé au mur ou au plafond que suivant les recommandations du fabricant.

ATTENTION DANGER

POUR ÉVITER TOUT RISQUE D'INCENDIE OU D'ÉLECTROCUTION, NE JAMAIS EXPOSER CET APPAREIL À LA PLUIE OU À L'HUMIDITÉ.

ATTENTION

POUR ÉVITER LES ÉLECTROCUTIONS, INTRODUIRE LA LAME LA PLUS LARGE DE LA FICHE DANS LA BORNE CORRESPONDANTE DE LA PRISE ET POUSSER JUSQU'AU FOND.

ATTENTION

Le T 557 utilise un dispositif laser. Afin de garantir une utilisation correcte de ce produit, lisez attentivement ce manuel d'utilisation et conservez-le afin de pouvoir le consulter ultérieurement. Si l'appareil nécessite une intervention de maintenance, contactez un réparateur homologué. Si vous utilisez des commandes ou si vous procédez à des réglages ou à des opérations autres que celles spécifiées, vous risquez d'être exposé à un rayonnement dangereux. Afin d'éviter tout risque d'exposition directe au rayon laser, n'essayez pas d'ouvrir le boîtier. Un rayonnement laser visible est émis lorsque le boîtier est ouvert.

NE JAMAIS FIXER DES YEUX LE FAISCEAU LASER.

AVIS FCC

Cet appareil a été testé et déclaré conforme aux limites relatives aux dispositifs numériques de classe B, conformément à la section 15 des réglementations de la FCC. Ces limites sont conçues pour assurer une protection raisonnable contre les interférences intempestives lorsque l'appareil est utilisé dans un environnement résidentiel.

Cet appareil génère, utilise et peut émettre de l'énergie radiofréquence et s'il n'est pas installé et utilisé conformément aux instructions, il risque de provoquer des interférences avec les communications radio. Il est néanmoins impossible de garantir qu'aucune interférence ne se produira dans un environnement spécifique. Si cet appareil provoque des interférences au niveau de la réception de la radio ou de la télévision, ce qui peut être déterminé en éteignant et en rallumant l'appareil, il est recommandé d'essayer de les corriger à l'aide de l'une ou de plusieurs des mesures suivantes :

- Réorientez ou déplacez l'antenne de réception.
- Augmentez la distance entre l'appareil et le récepteur.
- Branchez l'appareil sur une prise secteur se trouvant sur un circuit différent de celui du récepteur.
- Consultez votre revendeur ou un technicien de radio/TV expérimenté si vous avez besoin d'aide.

AVERTISSEMENT FCC

Tout changement ou modification apporté(e) à cet appareil qui n'est pas expressément approuvé(e) par l'autorité compétente en matière de conformité pourrait entraîner l'annulation de l'autorisation d'utiliser cet appareil.

EXIGENCES INDUSTRIELLES CANADIENNES

Cet appareil numérique de classe B répond à toutes les exigences du Règlement canadien sur le matériel brouilleur.



LE SYMBOLE DE L'ÉCLAIR AVEC UNE FLÈCHE À SON EXTRÉMITÉ, DANS UN TRIANGLE ÉQUILATÉRAL, A POUR BUT D'AVERTIR L'UTILISATEUR DE LA PRÉSENCE D'UNE « TENSION ÉLECTRIQUE DANGEREUSE » NON ISOLÉE À L'INTÉRIEUR DE L'APPAREIL, QUI PEUT ÊTRE SUFFISAMMENT PUISSANTE POUR CONSTITUER UN RISQUE D'ÉLECTROCUTION POUR LES PERSONNES.



LE POINT D'EXCLAMATION DANS UN TRIANGLE ÉQUILATÉRAL A POUR BUT D'AVERTIR L'UTILISATEUR QUE LA DOCUMENTATION LIVRÉE AVEC L'APPAREIL CONTIENT DES INSTRUCTIONS IMPORTANTES CONCERNANT L'UTILISATION ET L'ENTRETIEN.



ATTENTION

Tout changement ou modification apporté(e) à cet appareil qui n'est pas expressément approuvé(e) par NAD Electronics pourrait entraîner l'annulation de l'autorisation d'utiliser cet appareil.

INSTRUCTIONS IMPORTANTES SUR LA SÉCURITÉ

AVERTISSEMENT

Si ce produit est utilisé à 240 V CA, une fiche adéquate doit être utilisée.

MISE EN GARDE RELATIVE À L'EMPLACEMENT

Afin de maintenir une ventilation correcte, veuillez à laisser un espace dégagé autour de l'appareil (mesuré par rapport à l'encombrement maximum de l'appareil, parties saillantes incluses) supérieur ou égal aux valeurs indiquées ci-dessous :

Panneaux gauche et droit : 10 cm

Panneau arrière : 10 cm

Panneau supérieur : 50 cm



Ce produit a été fabriqué pour se conformer à la directive CEM 2004/108/EC et à la directive 2006/95/EC concernant les limites de tension.

REMARQUES SUR LA PROTECTION DE L'ENVIRONNEMENT



Au terme de sa durée de vie, ce produit ne doit pas être jeté avec les ordures ménagères ordinaires, mais retourné à un point de collecte pour le recyclage des composants électriques et électroniques. Ce point est souligné par le symbole sur le produit, sur le manuel d'utilisation et sur l'emballage.

Les matériaux peuvent être réutilisés en conformité avec leur marquage. Grâce à la réutilisation et au recyclage des matières premières ou à toute autre forme de recyclage, vous contribuez de manière importante à la protection de l'environnement. Votre municipalité peut vous indiquer où se situe le point de collecte le plus proche.

ATTENTION DANGER: Ne jamais exposer les batteries (bloc batterie ou piles installées) à une chaleur excessive, comme par exemple les rayons du soleil, le feu, etc ...

INFORMATIONS CONCERNANT LA COLLECTE ET LE REJET DES PILES USAGÉES (DIRECTIVE 2006/66/EC DU PARLEMENT EUROPEEN ET DU CONSEIL DE L'UNION EUROPEENNE) (POUR LES CLIENTS EUROPÉENS SEULEMENT)



Pb



Hg

Cd

Les piles portant l'un de ces symboles indiquent qu'elles doivent être traitées "séparément" et non comme les ordures ménagères. Il est instamment recommandé que des mesures soient prises pour étendre la collecte séparée des piles usagées et de réduire le rejet de ces piles dans les ordures ménagères non triées.

Il est instamment demandé aux utilisateurs de ne pas jeter les piles usagées parmi les ordures ménagères non triées. Afin de parvenir à un haut niveau de recyclage des piles usagées, déposez-les séparément et correctement à un point de collecte accessible dans votre voisinage. Pour de plus amples informations concernant la collecte et le recyclage des piles usagées, veuillez contacter votre mairie, votre service de collecte des ordures ou le point de vente où vous avez acheté ces piles.

En observant et en se conformant aux règles de rejet des piles usagées, on réduit les risques sur la santé humaine et l'impact négatif des piles et des piles usagées sur l'environnement, contribuant ainsi à la protection, la préservation et à l'amélioration de la qualité de l'environnement.

PRENEZ NOTE DU NUMÉRO DE VOTRE APPAREIL (PENDANT QU'IL EST ENCORE VISIBLE)

Le numéro de modèle et le numéro de série de votre nouveau T 557 se trouvent à l'arrière de l'enceinte. Pour vous faciliter l'accès à ces références, nous conseillons de les noter ici :

N° de Modèle :

N° de Série :

INSTRUCTIONS IMPORTANTES SUR LA SÉCURITÉ.....2

INTRODUCTION

POUR COMMENCER	6
DÉBALLAGE ET CONFIGURATION	6
CHOIX D'UN EMPLACEMENT	6
CHARGEMENT DU DISQUE ET LECTURE	6
ASSEMBLAGE DE LA PATTE EN CAOUTCHOUC ET DE LA PATTE EN PLASTIQUE	6
MISE EN ROUTE RAPIDE	6
INFORMATIONS RELATIVES À LA GESTION RÉGIONALE	7
DISQUES LISIBLES	7
À PROPOS DE L'AFFICHAGE DU SYMBOLE 	7
CARACTÉRISTIQUES DES DISQUES BD-ROM	7
COMPATIBILITÉ DES DISQUES BD-ROM	7

IDENTIFICATION DES COMMANDES

PANNEAU AVANT	8
PANNEAU ARRIERE	9
TÉLÉCOMMANDE BR 2	10

FONCTIONNEMENT

UTILISATION DU T 557	11
UTILISATION DU MENU D'ACCUEIL	11
AFFICHAGE DU MENU DE CONFIGURATION	11
NAVIGATION DANS LE MENU DE CONFIGURATION À L'ÉCRAN ET MODIFICATION DES PARAMÈTRES	11
AFFICHAGE DU DISQUE À L'ÉCRAN	11
MENU DE CONFIGURATION D'AFFICHAGE	11
MENU DE CHOIX DE LA LANGUE	13
MENU DE CONFIGURATION AUDIO	14
MENU DE CONFIGURATION VERROU (APPLICABLE À LA LECTURE DE DISQUES BD ET DVD SEULEMENT)	15

MENU DE CONFIGURATION RÉSEAU	16
MENU DE CONFIGURATION AUTRES	17
UTILISATION DU T 557 - FONCTIONS	18
MODE USB	18
LECTURE DES CD AUDIO ET DES FICHIERS MP3 ET WMA	18
VISUALISATION D'UN FICHIER PHOTO	19
LECTURE DE DISQUES DIVX	19
RÉGLAGE DU MODE D'IMAGE	20
BD-LIVE ^{MC} ET BONUSVIEW ^{MC} DE BD-VIDEO	20
ÉCONOMISEUR D'ÉCRAN	20
MÉMOIRE DE LA DERNIÈRE SCÈNE LUE	20
UTILISATION DU T 557 – CONTROLE DES FONCTIONS	21
AUDIO	21
SOUS-TITRES	21
ZOOM	21
PICTURE (IMAGE)	21
RPT (RÉPÉTER)	21
MARKER, SEARCH, CLEAR	22

REFERENCE

TABLEAUX DE RÉFÉRENCES	23
PARAMÈTRE DE RÉOLUTION	23
SPÉCIFICATIONS DE SORTIE AUDIO	23
LISTE DES CODES LINGUISTIQUES	24
INDICATIF RÉGIONAL	25
DEPANNAGE	26
NOTES CONCERNANT LES DISQUES	26
MANIPULATION DES DISQUES	26
STOCKAGE DES DISQUES	26
NETTOYAGE DES DISQUES	26
CARACTÉRISTIQUES	27

NOUS VOUS REMERCIONS D'AVOIR CHOISI NAD.

Le T 557 porte les tendances axées sur la performance de NAD au nouveau format de disque Blu-ray. Ce lecteur de disque Blu-ray 2.0 met en valeur les plus récentes caractéristiques et offre, pour la première fois, une source haute définition réelle pour les systèmes numériques de cinéma maison.

Comme pour tous nos produits, la philosophie NAD « La musique d'abord » a guidé chaque étape de la conception du T 557, de sorte qu'il peut vous promettre en toute confiance à la fois la fidélité visuelle la plus en pointe et la meilleure qualité d'écoute de la musique pendant les nombreuses années à venir. Nous avons pris grand soin de faire du T 557 un appareil aussi transparent musicalement, fidèle à chaque détail vidéo et précis spatialement que possible, en y incorporant beaucoup de ce que notre expérience d'un quart de siècle nous a appris en terme de conception de composants audio, vidéo et de home-cinéma.

Nous vous recommandons vivement de consacrer tout de suite quelques minutes à la lecture de l'intégralité de ce manuel. Le temps que vous perdrez maintenant sera du temps gagné pour plus tard. De plus, vous apprendrez à bénéficier de tous les avantages du T 557.

Encore une chose: nous vous conseillons d'enregistrer l'achat de votre T 557 sur le site Web de NAD:

<http://NADelectronics.com/warranty>

Pour toute information concernant la garantie, veuillez prendre contact avec votre revendeur local.

INTRODUCTION

POUR COMMENCER

DÉBALLAGE ET CONFIGURATION

CONTENU DE L'EMBALLAGE

Vous trouverez dans l'emballage de votre T 557:

- Un connecteur audio/vidéo
- La télécommande BR 2, livrée avec 2 (deux) piles de type AA
- Un cordon d'alimentation secteur amovible
- Câble HDMI (pour la version européenne uniquement)
- Ensemble de pieds en caoutchouc
- Le présent Manuel d'installation

CONSERVEZ L'EMBALLAGE

Veillez conserver le conteneur et tout l'emballage dans lesquels vous a été livré votre T 557. Que vous déménagiez ou que vous deviez transporter votre T 557, c'est de loin l'emballage le plus sûr vous permettant de le faire. Nous avons vu par ailleurs trop d'éléments parfaits endommagés lors du transport par manque d'un conteneur d'emballage adéquat, donc, conserver cet emballage!

CHOIX D'UN EMPLACEMENT

Choisissez un emplacement bien aéré (avec un dégagement d'au moins 7 à 10 cm sur les côtés et derrière) et assurez-vous que l'espace entre le panneau avant du T 557 et l'endroit principal d'écoute est dégagée et que la distance est inférieure ou égale à 7 mètres. Cela permet de garantir le bon fonctionnement de la télécommande infrarouge. Le T 557 dégage un peu de chaleur mais il ne peut nuire au bon fonctionnement des dispositifs situés à proximité. Vous pouvez, sans aucun problème, poser le T 557 sur d'autres dispositifs, mais il faut en principe éviter de faire l'inverse.

CHARGEMENT DU DISQUE ET LECTURE

Il existe deux tailles de disques. Positionnez le disque dans le guide approprié du plateau de disque. Si le disque n'est pas bien positionné dans le guide, il risque d'être endommagé et pourrait entraîner un dysfonctionnement du T 557. Le message « Check Disc » (Vérification Disque) apparaît sur l'OSD (« ERROR » (ERREUR) sur le VFD) lorsque le disque est placé à l'envers (et qu'il est un disque simple côté).

Prenez en compte les instructions suivantes lors du chargement d'un disque

- Ne poussez pas le plateau de disque pendant son déplacement. Vous risquez d'endommager le fonctionnement du T 557.
- Ne soulevez pas le plateau de disque et n'y placez que des disques. Vous risquez d'endommager le fonctionnement du T 557.
- N'approchez pas vos doigts du plateau de disque lors de sa fermeture. Faites particulièrement attention aux doigts des enfants, car ils pourraient subir des blessures graves.

Appuyez sur [▶]. Le plateau de disque se referme automatiquement. La lecture de la première piste démarre si un CD est chargé. Pour les Disques Blu-ray (BD), DVD, USB ou autres disques, la lecture est accessible grâce au MENU du disque.

REMARQUE

Ne déplacez pas le T 557 pendant la lecture. Vous risquez d'endommager le fonctionnement du T 557.

ASSEMBLAGE DE LA PATTE EN CAOUTCHOUC ET DE LA PATTE EN PLASTIQUE

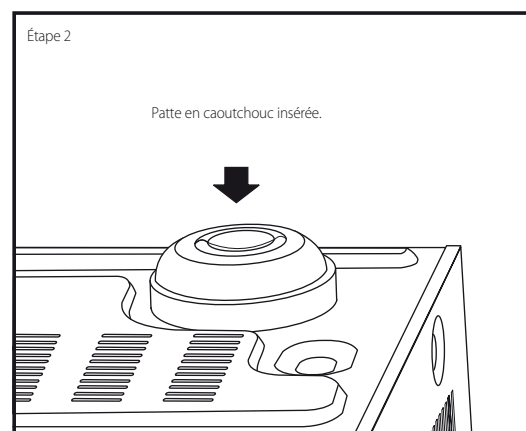
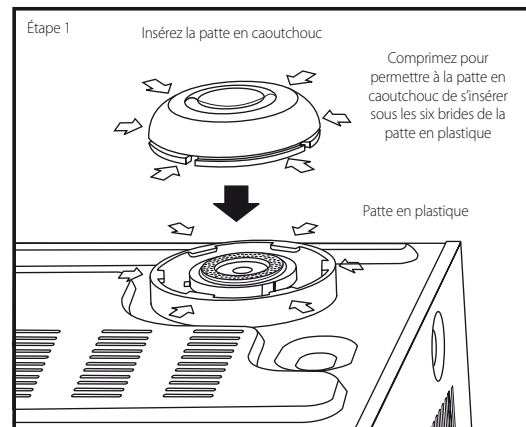

MISE EN ROUTE RAPIDE

Si vous êtes impatient de découvrir les performances de votre nouveau T 557, voici quelques instructions de « Mise en route rapide ».

Veillez à ce que le T 557 ne soit pas branché sur le secteur avant de procéder aux branchements. Il est également recommandé d'éteindre ou de débrancher tous les dispositifs associés pendant que vous établissez ou coupez un quelconque signal ou que vous réalisez un branchement secteur.

LECTURE D'UN DISQUE BLU-RAY

- 1 En utilisant un câble HDMI compatible, reliez la sortie HDMI OUT du T 557 à l'entrée HDMI correspondante de votre téléviseur/moniteur vidéo compatible HDMI.
- 2 Branchez le cordon d'alimentation secteur d'une part au connecteur AC Mains du T 557 puis d'autre part à une prise secteur murale. Effectuez la même étape pour votre téléviseur compatible HDMI. Allumez votre téléviseur et sélectionnez l'entrée HDMI à laquelle le T 557 est relié.
- 3 Appuyez sur la touche [OPEN/CLOSE] pour allumer le T 557 et ouvrir le plateau de disque.
- 4 Placez le disque Blu-ray sur le plateau de disque.
- 5 Appuyez sur la touche [PLAY/PAUSE] du panneau avant ou sur la touche [▶] de la télécommande BR 2 pour fermer le plateau de disque et démarrer la lecture. Vous devez entendre un son stéréo et voir une image sur le téléviseur ou moniteur. Si l'un ou l'autre n'apparaît pas, vérifiez la configuration d'entrée de votre téléviseur/moniteur vidéo ou les branchements audio/vidéo de votre T 557.

Profitez du film ou de la musique, mais n'oubliez pas de prévoir un peu de temps pour lire l'intégralité de ce manuel afin de connecter, étalonner et paramétrer votre T 557 en y apportant toute l'attention qui se doit.

INFORMATIONS RELATIVES À LA GESTION RÉGIONALE

Le T 557 a été conçu pour répondre aux informations relatives à la gestion régionale enregistrées sur le disque DVD ou un disque Blu-ray. Si le code régional ou BD inscrit sur le disque ne correspond pas au code régional ou BD indiqué sur le panneau arrière du T 557, le T 557 n'est pas en mesure de lire ce disque. Le plateau de disque s'ouvrira automatiquement après l'affichage bref du message « This disc has been coded for Region _ only and will not play in this machine. Please eject this disc and play only on a Region _ player. » (Ce disque a été encodé pour la région _ uniquement et ne peut être lu sur cet appareil. Veuillez éjecter ce disque et le jouer uniquement sur un lecteur de région _.) (BD seulement) ou « Check Regional Code » (Vérifier Code Régional) (DVD seulement) en cas d'insertion d'un disque dont le code régional ou BD est incompatible avec le lecteur.

DISQUES LISIBLES

Le T 557 est d'une facilité d'emploi exceptionnelle. Le T 557 peut lire

- Disques Blu-ray (BD), disques BD-R/RE contenant des pistes audio, fichiers DivX, MP3, WMA ou photo.
- DVD-Vidéo, DVD±R, DVD±RW disques qui contiennent des titres audio et des fichiers Film, DivX, MP3, WMA et JPEG.
- CD audio et les CD-R/CD-RW qui contiennent des titres audio et des fichiers DivX, MP3, WMA et JPEG.
- Disques de format AVCHD (Advanced Video Codec High Definition).

DISQUES DE FORMAT AVCHD (ADVANCED VIDEO CODEC HIGH DEFINITION)

Le format vidéo AVCHD est enregistré en utilisant le codec de compression vidéo MPEG-4 AVC/H.264. C'est un format de caméra vidéo numérique haute définition utilisé pour enregistrer les signaux DS (définition standard) ou HD (haute définition). Le format MPEG-4 AVC/H.264 permet à des signaux vidéo HD enregistrés sur une caméra vidéo numérique d'être gravés sur des DVD de la même manière que les signaux vidéo DS télédiffusés.

« AVCHD » et le logo AVCHD sont des marques de commerce de Matsushita Electric Industrial Co., Ltd. et de Sony Corporation.

REMARQUES

- *Vous ne pouvez lire aucun disque autre que ceux énumérés ci-dessus. Si vous tentez de lire ces types de disques, vous risquez de mettre le T 557 définitivement hors d'état de marche.*
- *Un disque de format AVCHD ne pourra être lu s'il n'est pas correctement finalisé.*
- *Selon l'état de l'enregistrement, certains disques de format AVCHD peuvent ne pas être lus.*

À PROPOS DE L'AFFICHAGE DU SYMBOLE

Le Symbole «  » peut apparaître à l'écran de votre téléviseur pendant le fonctionnement. Cela signifie que la fonction que vous avez introduite ou essayée d'exécuter n'est pas disponible pour ce disque ou ce fichier spécifique.

CARACTÉRISTIQUES DES DISQUES BD-ROM

Les disques BD-ROM (Blu-ray Disc Read-Only Memory) sont offerts dans le commerce et proposent les mêmes capacités que les disques Blu-ray ordinaires. À part des contenus film et vidéo conventionnels, les disques BD-ROM proposent des caractéristiques rehaussées comme le contenu interactif, des fonctions menu, des menus incrustés, la sélection des sous-titres, une fonction diaporama ainsi que d'autres caractéristiques.

Les disques BD-ROM peuvent accueillir 25 Go (une couche) ou 50 Go (deux couches) de données sur un seul disque – de 5 à 10 fois environ la capacité d'un DVD. Ils prennent en charge la vidéo HD de la plus haute qualité offerte dans l'industrie (jusqu'à 1 920 x 1 080 pixels) – une grande capacité signifie aucun compromis sur la qualité vidéo. En outre, les disques BD-ROM sont du même format et ressemblent aux DVD.

Les caractéristiques de disque BD-ROM suivantes varient en fonction du disque. L'apparence et la navigation des caractéristiques varient également d'un disque à l'autre. Des caractéristiques peuvent ne pas être offertes sur certains disques.

POINTS FORTS DE LA VIDÉO

Le format BD-ROM utilisé pour les films prend en charge trois codecs vidéo très évolués : MPEG-2, MPEG4 AVC (H.264) et SMPTE VC1. Les résolutions vidéo HD de 1 920 x 1 080 pixels et de 1 280 x 720 pixels sont également disponibles.

LECTURE HAUTE DÉFINITION

Pour visualiser le contenu haute définition des disques BD-ROM, un téléviseur HD est requis. Certains disques nécessitent une SORTIE HDMI pour visualiser le contenu haute définition. La capacité à visualiser le contenu haute définition des disques BD-ROM est fonction de la résolution du téléviseur utilisé.

COUCHES GRAPHIQUES

Deux couches graphiques HD individuelles (1 920 x 1 080 pixels) sont offertes en plus de la couche vidéo HD. Une couche est affectée aux graphiques de trame vidéo (comme les sous-titres), tandis que l'autre est affectée aux éléments graphiques interactifs comme les boutons et les menus. Pour les deux couches, plusieurs effets d'enchaînement par volet, atténuation et défilement sont possibles.

SONS DE MENU

Lorsque vous sélectionnez ou mettez en surbrillance une option de menu, un son peut être entendu comme les clics de bouton ou une narration expliquant l'élément de menu sélectionné.

MENUS MULTI-PAGES/INCRUSTÉS

Avec un DVD-vidéo, la lecture est interrompue chaque fois qu'un nouvel écran de menu est accédé. En raison de la capacité d'un disque BD-ROM à précharger les données sans interrompre la lecture, un menu peut comporter plusieurs pages. Vous pouvez parcourir les pages de menu ou sélectionner d'autres menus pendant que la vidéo et le son demeurent actifs en arrière-plan.

INTERACTIVITÉ

Certains disques BD-ROM peuvent contenir des menus animés et/ou des jeux-questionnaires.

DIAPORAMAS COMMANDÉS PAR L'UTILISATEUR

Avec les disques BD-ROM, il est possible de parcourir les images présentées pendant que le son demeure actif en arrière-plan.

SOUS-TITRES

Selon le contenu du disque BD-ROM, il peut être possible de sélectionner des styles, des tailles et des couleurs de police pour certains sous-titres. Les sous-titres peuvent également être animés, défilés ou atténués.

CAPACITÉ D'INTERACTIVITÉ BD-J

Le format BD-ROM prend en charge le langage Java pour les fonctions interactives. « BD-J » offre des fonctionnalités pratiquement infinies aux fournisseurs de contenu pendant la création de disques BD-ROM interactifs.

COMPATIBILITÉ DES DISQUES BD-ROM

Le T 557 prend en charge le format BD-ROM profil 2. En plus de la fonction BONUSVIEW, le T 557 prend en charge les disques BD-Live (BD-ROM version 2, profil 2) qui autorisent l'utilisation de fonctions interactives lorsque le T 557 est raccordé à Internet.

Le T 557 est également compatible avec les disques prenant en charge BONUSVIEW (BD-ROM version 2, profil 1, version 1.1/profil standard final) qui autorise les progiciels virtuels ou les fonctions d'image sur image.

REMARQUES

- *La visualisation de contenu haute définition et DVD standard avec conversion ascendante peut nécessiter une entrée HDMI ou DVI HDCP sur votre périphérique d'affichage.*
- *Les formats Dolby TrueHD, Dolby Digital Plus et DTS-HD Master Audio sont pris en charge avec 7,1 canaux max. lorsque la sortie HDMI OUT est sélectionnée comme sortie audio.*
- *Vous pouvez utiliser un appareil USB utilisé pour stocker certaines informations inhérentes au disque, incluant du contenu en ligne téléchargé. Le disque que vous utilisez commandera le délai de conservation de ce contenu.*

IDENTIFICATION DES COMMANDES

PANNEAU AVANT

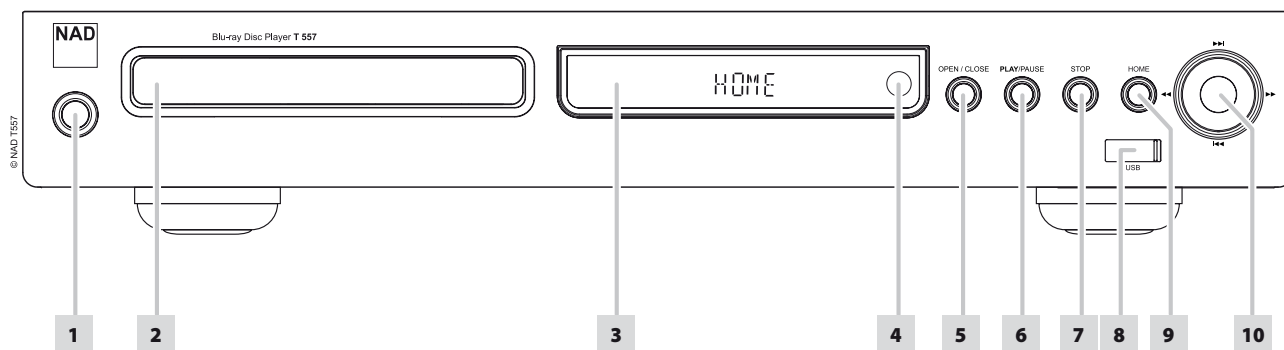

1 BOUTON STANDBY (VEILLE) : appuyez sur le bouton Standby (Veille) pour allumer le T 557. La fenêtre d'affichage s'allumera. Si un disque est chargé, elle affichera le temps de lecture de ce disque. Si aucun disque n'est chargé, le panneau d'affichage VFD indiquera brièvement le message « NO DISC » (AUCUN DISQUE) et ensuite le « HOME » (MENU D'ACCUEIL) par défaut.

La pression du bouton [▲] de la télécommande BR 2 allumera le T 557 à partir du mode veille et ouvrira en même temps le plateau de disque. Vous pouvez également allumer le T 557 lorsqu'il est en veille en appuyant sur les touches [ON] ou [▶] sur la télécommande. Si vous appuyez de nouveau sur le bouton Standby (Veille), le lecteur revient en mode veille. Débranchez le câble d'alimentation secteur de la prise murale pour arrêter complètement le T 557.

2 PLATEAU DE DISQUE : avec le PLATEAU DE DISQUE ouvert, placez un DVD, un disque Blu-ray (BD), un CD ou tout autre disque compatible, face de lecture vers le bas, sur le plateau.

Le message « Check Disc » (Vérification Disque) apparaît sur l'OSD (« ERROR » (ERREUR) sur le VFD) lorsque le disque est placé à l'envers (et qu'il est un disque simple côté). Le plateau de disque s'ouvrira ensuite automatiquement.

3 AFFICHAGE FLUORESCENT A VIDE (VFD) : si un disque est chargé, elle affichera le temps de lecture écoulé de la piste / du chapitre / du fichier courant (et le numéro de piste; applicable à la lecture de disque cd seulement). S'il ne contient pas de disque, le panneau d'affichage indiquera le message « HOME » (ACCUEIL).

4 CAPTEUR DE TÉLÉCOMMANDE : dirigez la télécommande BR 2 vers le capteur et appuyez sur les touches. N'exposez pas le capteur de T 557 à une puissante source de lumière, comme la lumière du soleil ou un éclairage direct par exemple. Si la lumière ambiante est trop forte, vous risquez de ne pas pouvoir faire fonctionner le T 557 avec la télécommande.

Distance: environ 7 mètres devant le capteur.

Angle: environ 30° de chaque côté du capteur.

5 OPEN/CLOSE: appuyez sur cette touche pour ouvrir et fermer le plateau de disque.

6 PLAY/PAUSE: ce bouton à deux fonctions permute entre les modes lecture et pause. Appuyez sur cette touche pour lancer la lecture ou mettre en pause la lecture d'un disque BD, DVD, CD ou de tout autre disque compatible. Appuyez sur ce bouton pour démarrer la lecture ou pour reprendre la lecture après une Pause. Si le plateau de disque est ouvert, appuyez sur cette touche pour fermer automatiquement le plateau et lancer la lecture si le disque (CD seulement) est chargé.

Pendant la lecture, appuyez sur ce bouton pour arrêter temporairement la lecture, tout en maintenant la tête de lecture à l'endroit où elle se trouve sur la surface du disque. Pour reprendre la lecture à l'endroit exact où se trouvait la tête au moment de la pause, appuyez à nouveau sur [PLAY/PAUSE].

7 STOP : à l'exception de la lecture de disques BD, appuyer sur cette touche arrêtera la lecture et mettra en pause la lecture du disque. Si vous appuyez sur la touche [PLAY/PAUSE], la lecture du disque reprend à l'endroit où elle a été arrêtée. Pour la lecture de disques BD, appuyer sur la touche [STOP] pour arrêter complètement la lecture et retourner à l'option TITRE ou MENU du disque.

8 ENTRÉE USB : branchez un périphérique USB externe à cette entrée. Reportez-vous aussi la rubrique « MODE USB » de la section « UTILISATION DU T 557 – FONCTIONS » de la page « FONCTIONNEMENT ».

9 HOME (ACCUEIL) : appuyez pour accéder à tous les supports pour la lecture et la configuration du T 557. Reportez-vous aussi la rubrique « UTILISATION DU MENU D'ACCUEIL » de la section « UTILISATION DU T 557 » de la page « FONCTIONNEMENT ».

10 [◀◀/▶▶], [◀◀/▶▶], ENTER (ENTRÉE): appuyez sur [▶▶] ou [◀◀] pour passer à la piste, le fichier ou au chapitre suivant ou précédent. Appuyez sur [◀◀/▶▶] pour faire une recherche rapide en avant ou en arrière pendant la lecture. Chaque fois que l'on appuie sur la touche, la vitesse de recherche augmente jusqu'à ce que la vitesse maximale soit atteinte. La vitesse de recherche est indiquée par les icônes « ◀ » et « ▶ » indiquées sur l'OSD et varie en fonction du type de disque. La vitesse sera conservée même après avoir relâché la touche; appuyez sur la touche [PLAY/PAUSE] pour retourner à la lecture normale.

Les touches [◀◀/▶▶], [◀◀/▶▶] et la touche ENTER du panneau avant simulent les mêmes fonctions que les touches [▲/▼/◀/▶] et la touche ENTER de la télécommande BR 2 sous les conditions ou options suivantes seulement :

- pour naviguer dans les menus « HOME » (ACCUEIL) et « CONFIG. » (CONFIGURATION)
- pour sélectionner des fichiers Film, Musique ou Photo sur un disque.

Lorsque les conditions ci-avant ne sont pas présentes, les touches [◀◀/▶▶] et [◀◀/▶▶] fonctionnent normalement en mode SAUT et RECHERCHE RAPIDE.

REMARQUE

Les différents supports ne supportent pas toujours toutes les vitesses de lecture rapide.

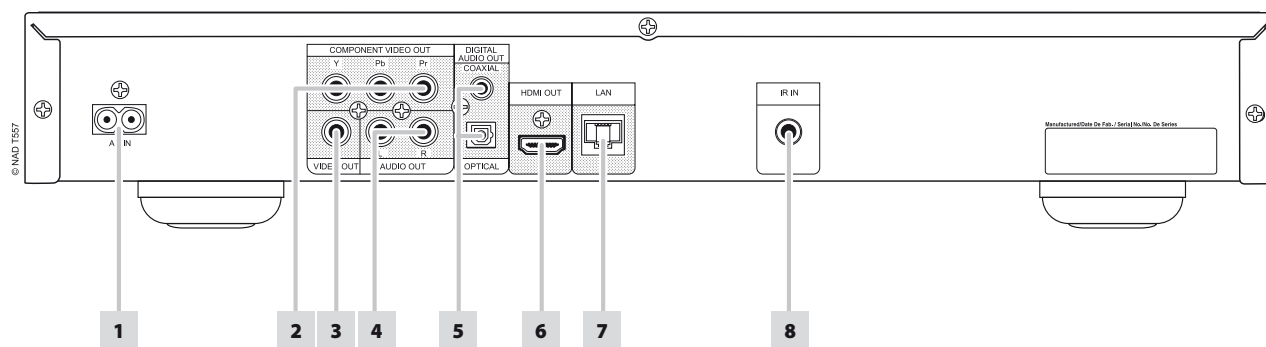
**ATTENTION!**

Faites attention de mettre le T 557 hors tension ou de le débrancher avant de procéder à un quelconque branchement. Il est également recommandé d'éteindre ou de débrancher tous les dispositifs associés pendant que vous établissez ou coupez un quelconque signal ou que vous réalisez un branchement secteur.

1 ENTRÉE CÂBLE SECTEUR PRINCIPAL : l'appareil NAD T 557 est fourni avec un cordon d'alimentation CA détachable. Avant de brancher le cordon dans une prise de secteur murale sous tension, il faut d'abord vérifier que le cordon soit bien enfoncé jusqu'en butée dans la prise d'entrée alimentation CA du T 557. Toujours débrancher le cordon de la prise de secteur murale d'abord, avant de débrancher le cordon de la prise d'entrée alimentation sur le T 557.

2 COMPONENT VIDEO OUT (SORTIE VIDEO EN COMPOSANTE) : reliez à l'entrée vidéo en composante correspondante d'un moniteur/téléviseur, projecteur, récepteur A/V ou d'un processeur compatible. Veillez à faire correspondre les prises jack Y, Pb, Pr aux entrée/sources correspondantes. Ne vous fiez pas uniquement au code couleur des prises jack qui ne sont pas toujours identiques entre les marques.

3 VIDEO OUT (SORTIE VIDÉO) : reliez à l'entrée vidéo composite correspondante d'un moniteur/téléviseur, projecteur, récepteur A/V ou d'un processeur compatible utilisant un câble RCA double de qualité conçu pour les signaux vidéo.

4 AUDIO OUT (SORTIE AUDIO) : reliez cette prise à l'entrée audio analogue correspondante d'un amplificateur, d'un récepteur, d'un téléviseur ou d'une chaîne stéréo.

5 DIGITAL OUT (SORTIE NUMÉRIQUE OPTIQUE, COAXIALE) : les signaux de sortie audio de lecture numérique sont disponibles à ces ports. Reliez les ports de SORTIE numérique coaxiale ou optique au port d'entrée numérique S/PDIF correspondant d'un amplificateur, d'un récepteur, de la carte son d'un ordinateur ou de tout autre processeur numérique.

6 HDMI OUT (SORTIE HDMI) : reliez cette prise à l'entrée HDMI correspondante d'un téléviseur HD, d'un projecteur ou d'un récepteur A/V à l'aide d'un câble HDMI (fourni uniquement avec la version européenne).

Les formats Dolby TrueHD, Dolby Digital Plus et DTS-HD Master Audio sont pris en charge avec 7,1 canaux max. lorsque la sortie HDMI OUT est sélectionnée comme sortie audio. Assurez-vous de relier le T 557 à un amplificateur ou un récepteur doté d'un décodeur intégré (Dolby Digital, Dolby Digital Plus, Dolby TrueHD, Dolby Digital Plus, DTS-HD Master Audio et autres formats applicables) pour être en mesure de lire les formats audio multicanaux applicables.

de la prise secteur. Si vous ne respectez pas cette consigne, vous risquez d'endommager irréparablement tout le matériel connecté aux prises HDMI.

REMARQUE IMPORTANTE

Si votre téléviseur HDMI n'est pas en mesure de décoder les flux DTS ou Dolby Digital, réglez les options Dolby Digital ou DTS du T 557 du « Menu Configuration Audio » sur « PCM Stéréo ». Il peut y avoir un bruit soudain très fort si votre téléviseur ne peut pas décoder les signaux DTS (ou Dolby Digital); la plupart des téléviseurs sont incapables de procéder à ce décodage.

7 LOCAL AREA NETWORK (LAN) PORT (RÉSEAU LOCAL - LAN):

en utilisant un câble réseau droit disponible dans le commerce (catégorie 5/CAT5 ou ultérieure avec connecteur RJ45), reliez ce port au port correspondant de votre modem ou routeur. En reliant le T 557 à Internet large bande, il est alors possible de lire un disque doté des fonctions BD-Live. Reportez-vous aussi la rubrique « MENU DE CONFIGURATION RÉSEAU » de la section « UTILISATION DU T 557 » de la page « FONCTIONNEMENT ».

REMARQUES

- NAD ne peut être tenue responsable de toute défaillance du T 557 et/ou de la connexion Internet en raison d'erreurs de communication associées à la connexion Internet large bande ou à tout autre équipement relié. Communiquez avec votre fournisseur de services Internet ou le bureau d'aide du fabricant de l'équipement.
- Communiquez avec votre fournisseur de services Internet pour connaître les politiques, les frais, les restrictions relatives au contenu, les restrictions de service, la largeur de bande, les réparations ainsi que toute autre préoccupation associée pertinentes à la connectivité Internet.
- Le contenu associé à certains disques disponible par Internet peut ne pas être compatible avec le T 557. Communiquez avec le réalisateur du disque pour toute question concernant la disponibilité ou la compatibilité d'un tel contenu.

8 IR IN (ENTRÉE IR) : cette entrée est reliée à la sortie d'un relais IR (infrarouge) (Xantech ou similaire) ou à la sortie IR d'un autre dispositif permettant de commander le T 557 depuis un endroit éloigné. La majorité des produits NAD munis d'une sortie IR sont entièrement compatibles avec le T 557.

AVERTISSEMENT

Avant de brancher ou de débrancher un câble HDMI, il est essentiel de mettre hors tension et de débrancher le T 557 et aussi la source auxiliaire

IDENTIFICATION DES COMMANDES

TÉLÉCOMMANDE BR 2

FRANÇAIS

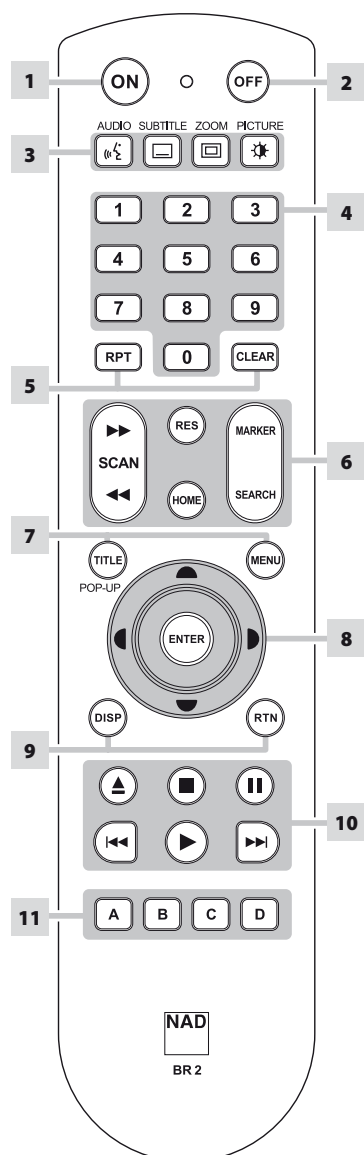

1 ON (MARCHÉ) : allume le T 557.

2 OFF (ARRÊT) : éteint le T 557.

3 AUDIO : permet de choisir une langue audio.

SUBTITLE (SOUS-TITRES) : permet de choisir une langue pour les sous-titres.

ZOOM : agrandit l'image vidéo.

PICTURE : pour afficher ou quitter le menu « Picture Mode » (Mode image).

4 TOUCHES NUMERIQUES 0 à 9 : permet de choisir les éléments numérotés d'un menu.

5 RPT (RÉPÉTER) : répète la piste, le chapitre,

le titre, le fichier, le dossier ou tout le disque.

CLEAR (EFFACER) : pour retirer une marque sur le menu de recherche ou un chiffre pendant la définition du mot de passe.

6 SCAN <</> (BALAYAGE) : recherche rapide en arrière/en avant.

RES (RESOLUTION) : modifie la résolution vidéo via le port HDMI ou le port de sortie vidéo composantes.

HOME (ACCUEIL) : pour afficher ou quitter le menu HOME.

MARKER : insère un repère pour une lecture sélective.

SEARCH : pour afficher ou quitter le menu SEARCH.

7 TITLE / POP-UP : affiche le menu du DVD ou le menu incrusté du BD-ROM, si disponible.

MENU : permet d'accéder au menu d'un DVD, si disponible.

8 ▲/▼/◀/▶ : permet de choisir un élément du menu.

ENTER (ENTRÉE) : confirme le choix effectué sur le menu.

9 DISP (AFFICHAGE) : active l'affichage à l'écran (OSD).

RTN : permet de sortir d'une fenêtre de menu.

10 ▲ : ouvre ou ferme le plateau de disque.

■ : arrête la lecture.

|| : arrête provisoirement la lecture.

◀◀/▶▶ : permet de retourner au début de la piste, du fichier ou du chapitre en cours/précédent; va à la piste, le fichier ou au chapitre suivant.

▶ : démarre la lecture.

11 A,B,C,D : permet de naviguer ou de sélectionner le menu du BD-ROM, si disponible; permet de passer à la page suivante/précédente des menus PHOTO et MUSIQUE.

Vous pouvez faire fonctionner le T 557 à partir de son panneau avant ou à l'aide de la télécommande BR 2. Puisque cette télécommande sera probablement le contrôleur principal dans la plupart des cas, nous décrirons le fonctionnement par commande à distance. N'oubliez pas de lire également la rubrique « IDENTIFICATION DES COMMANDES - PANNEAU AVANT ».

UTILISATION DU MENU D'ACCUEIL

Depuis l'écran du Menu d'accueil, vous pouvez accéder au menu de configuration ainsi qu'au disque désiré aux fins de lecture. Si le Menu d'accueil ne s'affiche pas, vérifiez les connexions vidéo applicables.

- 1 Appuyez sur la touche [HOME] pour afficher le Menu d'accueil.

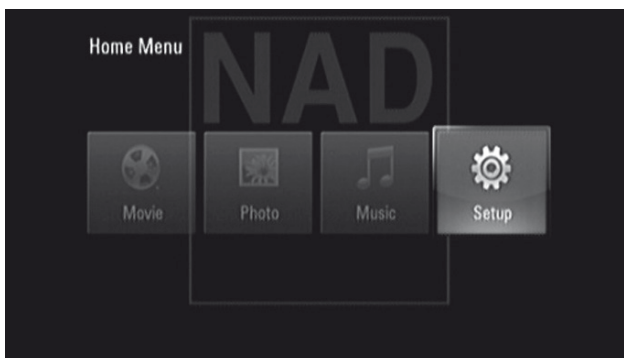

- 2 Utilisez les touches [◀/▶] pour sélectionner les options de menu Film, Photo, Musique ou Config. (Configuration). Si aucun disque n'est chargé, seul le menu « Config. » est accessible depuis les options du Menu d'accueil accessible depuis les options du Menu d'accueil.
- 3 Appuyez sur [ENTER] pour sélectionner un menu.

AFFICHAGE DU MENU DE CONFIGURATION

Le menu de configuration permet de personnaliser le fonctionnement du T 557. Si la configuration d'origine par défaut ne vous convient pas, utilisez le menu de configuration pour configurer le T 557 vous-même.

Appuyez sur la touche [HOME] de la télécommande BR 2 et sélectionnez « Config. » (Configuration) dans le menu de Configuration qui s'affiche. Utilisez les touches de navigation de la télécommande BR 2 pour sélectionner les différents menus.

NAVIGATION DANS LE MENU DE CONFIGURATION À L'ÉCRAN ET MODIFICATION DES PARAMÈTRES

Pour naviguer entre les options du menu de configuration affiché à l'écran, suivez les instructions en utilisant la télécommande BR 2 :

- 1 Appuyez sur les touches [▲/▼] pour vous déplacer vers le haut ou vers le bas dans le menu.
- 2 Appuyez sur [◀/▶] pour vous déplacer vers l'avant ou l'arrière dans une fenêtre de menu.
- 3 Utilisez les touches [▲/▼] pour faire défiler les options d'un menu particulier.
- 4 Appuyez sur [ENTER] pour sélectionner le réglage ou le choix désiré.
- 5 Appuyez sur [RTN] pour quitter le menu de configuration.

AFFICHAGE DU DISQUE À L'ÉCRAN

Vous pouvez afficher l'état général de lecture du disque sur l'écran du téléviseur. Certains éléments sont modifiables depuis le menu. Pour utiliser l'affichage à l'écran :

- 1 Appuyez sur [DISP] lors de la lecture.
- 2 Utilisez les touches [▲/▼] pour sélectionner un élément. L'élément sélectionné est mis en évidence.
- 3 Appuyez sur la touche de nombre, sur les touches [◀/▶] ou sur [ENTER] selon les cas.

REMARQUES

- La fonction d'affichage n'est pas disponible pour tous les supports disque et dépend du support concerné.
- L'affichage OSD ne s'applique pas aux disques audio comme les CD et aux fichiers MP3/WMA puisqu'ils sont déjà présentés dans leurs écrans de menus respectifs.
- Au bout de 15 secondes sans instruction de votre part, l'affichage à l'écran disparaît.

MENU DE CONFIGURATION D'AFFICHAGE

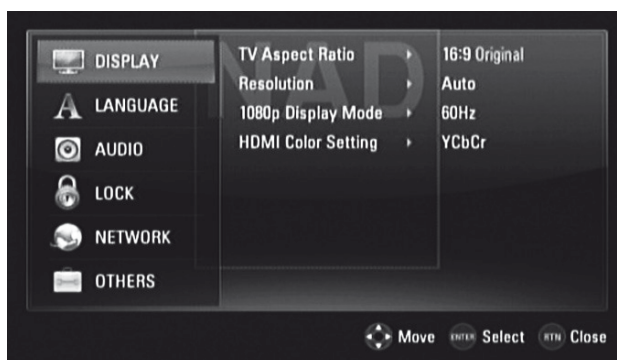

TV ASPECT RATIO (FORMAT D'IMAGE)

Réglez le Format d'image afin de sélectionner un format d'image correspondant à celui de votre téléviseur/moniteur.

Sélectionnez « 4:3 Pan Scan » ou « 4:3 Letter Box » si le téléviseur relié est un téléviseur standard 4:3.

4:3 Letter Box (Format respecté) : affiche une large image et des bandes dans les parties supérieure et inférieure de l'écran.

4:3 Pan Scan (Recadrage auto) : affiche automatiquement une large image dans la totalité de l'écran et coupe les parties qui ne peuvent être affichées.

Sélectionnez « 16:9 Original » (16:9 origine) ou « 16:9 Wide » (16:9 panoramique) lorsqu'un téléviseur au format 16:9 est raccordé.

16:9 Original (16:9 origine) : sélectionnez ce paramètre lorsqu'un téléviseur 16/9 est branché. Les images 4:3 sont affichées au format 4:3 d'origine, avec des bandes noires à gauche et à droite de l'image.

16:9 Full (16:9 panoramique) : sélectionnez lorsqu'un téléviseur 16:9 panoramique est raccordé. Les images 4:3 sont étirées horizontalement (selon une proportion linéaire) pour remplir tout l'écran.

REMARQUE

« 4:3 Letter Box » (Format respecté) et « 4:3 Pan Scan » (Recadrage auto) ne peuvent pas être sélectionnés lorsque la résolution est réglée à plus de 480i/480p (ou 576i/576p).

FONCTIONNEMENT

UTILISATION DU T 557

RÉSOLUTION

Le T 557 offre plusieurs résolutions de sortie vidéo pour les ports HDMI OUT (SORTIE HDMI) et COMPONENT VIDEO OUT (SORTIE VIDÉO EN COMPOSANTE). La résolution peut être modifiée par l'entremise de l'option « Résolution » du menu de configuration d'affichage ou en appuyant sur la touche [RES] de la télécommande BR 2. Le T 557 doit être en mode ARRÊT lorsque la touche [RES] est utilisée pour modifier le paramètre RÉSOLUTION.

Les résolutions suivantes sont sélectionnables ou disponibles :

Auto: si le port HDMI OUT (SORTIE HDMI) est relié à un téléviseur indiquant des informations sur l'affichage, le T 557 sélectionne automatiquement la résolution la mieux adaptée au téléviseur relié. Si la sortie COMPONENT VIDEO OUT (SORTIE VIDÉO EN COMPOSANTE) est sélectionnée, la résolution passe à « Auto » – la résolution sélectionnée par défaut pour cette sortie.

1080p: fournit 1 080 lignes de vidéo progressive (applicable uniquement à une connexion HDMI).

1080i: fournit 1 080 lignes de vidéo entrelacée.

720p: fournit 720 lignes de vidéo progressive.

480p/576p: fournit 480/576 lignes de vidéo progressive.

480i/576i: fournit 480/576 lignes de vidéo entrelacée.

Résolutions disponibles en fonction de la connexion et du format de disque

CONNEXION HDMI OUT (SORTIE HDMI)

- Pour le réglage de résolution 480i/576i, la résolution de la SORTIE HDMI sera de 480p/576p.
- Si vous sélectionnez manuellement une résolution et reliez le port HDMI à un téléviseur et que le téléviseur n'accepte pas la résolution, le paramètre de résolution « Auto » sera automatiquement sélectionné.
- La fréquence d'images de la sortie vidéo 1080p peut être automatiquement réglée à 24 Hz ou 60 Hz en fonction de la capacité et des préférences du téléviseur raccordé ainsi que de la fréquence d'images vidéo native du contenu des disques BD-ROM.
- Si vous sélectionnez une résolution non compatible avec votre téléviseur, un message d'avertissement comme celui ci-dessous s'affiche.

Après le changement de résolution, si l'écran est vide, attendez environ 20 secondes pour que la résolution retourne automatiquement à la résolution d'origine ou un message comme celui ci-dessous peut s'afficher

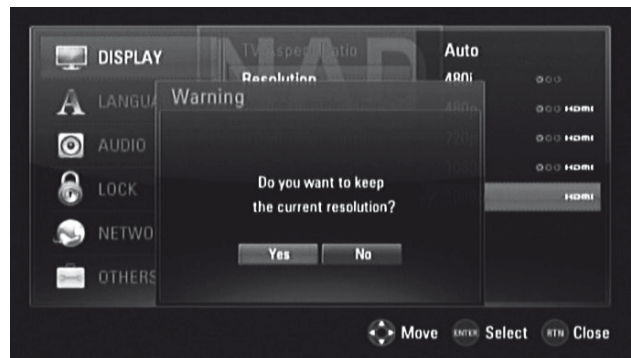

Sélectionnez « Oui » pour le paramètre de résolution (le VFD indiquera le paramètre de résolution courant) à appliquer. Le paramètre de résolution « courant » est le nouveau paramètre de résolution suggéré. Sélectionnez « Non » pour rechercher le paramètre de résolution applicable suivant. Les écrans d'avertissement ci-avant s'afficheront l'un après l'autre jusqu'à ce que « Oui » soit sélectionné pour un paramètre de résolution suggéré.

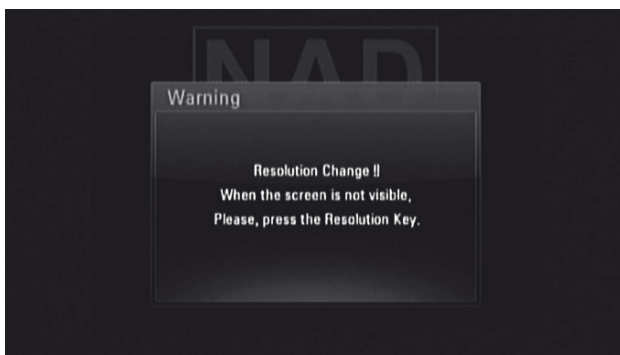

CONNEXION COMPONENT VIDEO OUT (SORTIE VIDÉO EN COMPOSANTE)

- Pour le paramètre de résolution 1080p avec les disques non protégés, la résolution de la SORTIE VIDÉO EN COMPOSANTE sera de 1080i.
- Lorsqu'un disque protégé est chargé, les paramètres de résolution 720p, 1080i ou 1080p de la SORTIE VIDÉO EN COMPOSANTE sera de 480i ou 480p (en fonction de la connectivité du câble HDMI – branchée ou débranchée).
- Les disques BD ou DVD peuvent empêcher la conversion ascendante de la sortie analogique.

CONNEXION VIDEO OUT (SORTIE VIDÉO)

- La résolution du port SORTIE VIDÉO est fixée à 480i/576i.

REMARQUES

- *En fonction de l'affichage, certains paramètres de résolution peuvent entraîner une image anormale ou qui disparaît. Lorsque cela se produit, appuyez sur la touche [HOME] et à plusieurs reprises sur la touche [RES] jusqu'à ce que l'image réapparaisse.*
- *Le T 557 prend en charge la sortie simultanée à tous les ports de sortie vidéo. La résolution de la sortie HDMI ne sera pas la même que la résolution de la sortie vidéo en composante.*
- *Pour la liste des paramètres de résolution applicables pour chaque port de sortie vidéo et type de disque, reportez-vous à la rubrique « PARAMÈTRES DE RÉOLUTION » de la section « TABLEAUX DE RÉFÉRENCES » de la page « RÉFÉRENCE ».*

MODE D'AFFICHAGE 1080P

Les films comportent 24 images par seconde. Puisque les téléviseurs conventionnels affichent les images à intervalles de 1/60 ou 1/50 seconde, les 24 images peuvent ne pas s'afficher à un rythme uniforme. Le paramètre « 24 Hz » de l'option « Mode 1080p » du T 557 permettent une reproduction fidèle de tels films, affichant chaque image à intervalles de 1/24 seconde.

24Hz: en utilisant un périphérique d'affichage compatible HDMI dotée d'une entrée 1080/24p, réglez l'option « Mode 1080p » sur « 24 Hz » pour une présentation lisse des films.

50/60Hz: si « 24 Hz » est sélectionné et que des perturbations d'image se produisent pendant l'affichage de vidéo et de film, réglez plutôt l'option « Mode 1080p » sur « 50Hz » (version européenne uniquement) ou « 60 Hz » (version nord-américaine uniquement).

REMARQUE

Si votre téléviseur n'est pas compatible avec le format 1080/24p, la fréquence d'images courante de la sortie vidéo sera de 50Hz ou 60 Hz même si l'option « Mode 1080p » est réglée sur « 24 Hz ».

PARAMÈTRE DES COULEURS HDMI

Sélectionnez le type de sortie vidéo au port HDMI OUT (SORTIE HDMI). Sélectionnez le paramètre correspondant à votre périphérique d'affichage.

YCbCr: sélectionnez lorsqu'un périphérique d'affichage HDMI est raccordé.

RGB: sélectionnez lorsqu'un périphérique d'affichage DVI est raccordé.

MENU DE CHOIX DE LA LANGUE



AFFICHAGE MENU

Sélectionnez une langue pour le menu de configuration et l'affichage à l'écran.

MENU DISQUE/AUDIO/SOUS-TITRES

Sélectionnez la langue que vous préférez pour la bande sonore (disque audio), pour les sous-titres et pour le menu du disque. Selon le disque, seules les langues de bande sonore, des sous-titres et des menus enregistrés sur le disque sont disponibles. Une fois la langue sélectionnée, elle est paramétrée par défaut, sauf si le support disque comporte un dispositif annulant votre configuration.

Original: correspond à la langue d'origine dans laquelle le disque a été enregistré.

Autre: sélectionnez « Autre » si la langue désirée ne figure pas dans la liste. Appuyez sur [▲/▼] pour mettre en surbrillance « Autres », appuyez sur [ENTER] et saisissez ensuite le code linguistique à 4 chiffres à l'aide des touches numérotées de la télécommande. Si vous avez entré un code de langue erroné, entrez ce code à quatre chiffres au complet, appuyez sur [ENTER] et entrez ensuite le code à quatre chiffres approprié. Voir la « LISTE DES CODES LINGUISTIQUES » de la section « RÉFÉRENCE » pour déterminer les codes correspondant aux diverses langues.

Arrêt: si vous ne voulez pas de sous-titrage, sélectionnez « Arrêt ».

FONCTIONNEMENT

UTILISATION DU T 557

MENU DE CONFIGURATION AUDIO

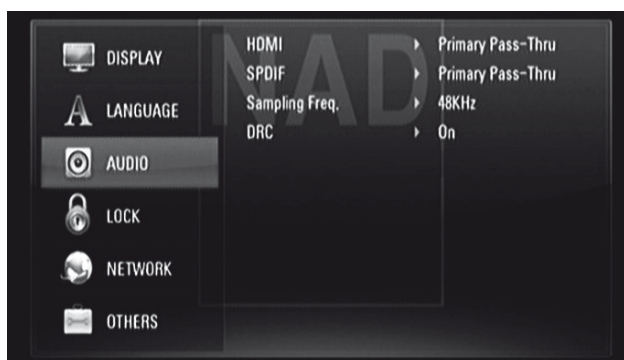

Chaque disque DVD présente un éventail d'options de sortie audio. Configurez le paramètre audio du lecteur selon le type de système audio utilisé.

HDMI/SPDIF (SORTIE AUDIO NUMÉRIQUE)

Sélectionnez le paramètre de sortie audio pour le port HDMI OUT (SORTIE HDMI) ou DIGITAL AUDIO OUT (SORTIE AUDIO NUMÉRIQUE).

Stéréo PCM : sélectionnez lorsqu'un décodeur stéréo unique à deux canaux est raccordé.

Multi-chaînes PCM (HDMI seulement) : sélectionnez lorsqu'un périphérique doté d'un décodeur multicanal est raccordé. Ce paramètre est applicable seulement à la SORTIE HDMI.

Re codage DTS : sélectionnez lorsqu'un périphérique doté d'un décodeur DTS est raccordé.

Primary Pass-Thru : sélectionnez lorsqu'un périphérique doté d'un décodeur LPCM, Dolby Digital, Dolby Digital Plus, Dolby TrueHD, DTS et/ ou DTS-HD est raccordé.

Reportez-vous aussi la rubrique « SPÉCIFICATIONS DE SORTIE AUDIO » de la section « TABLEAUX DE RÉFÉRENCES » de la page « RÉFÉRENCE ».

ÉCHANTILLONNAGE

Définit la fréquence d'échantillonnage du signal audio.

48KHz : si votre récepteur ou votre amplificateur est capable de traiter des signaux à 96 kHz et 192 kHz, sélectionnez 48 kHz. Une fois cette sélection effectuée, ce dispositif transforme automatiquement tout signal 96 kHz et 192 kHz en 48 kHz de manière à ce que votre système puisse les décoder.

96KHz : si votre récepteur ou votre amplificateur est capable de traiter des signaux à 192 kHz, sélectionnez 96 kHz. Une fois cette sélection effectuée, ce dispositif transforme automatiquement tout signal 192 kHz en 96 kHz de manière à ce que votre système puisse les décoder.

192KHz : si votre récepteur ou votre amplificateur est capable de traiter des signaux à 192 kHz, sélectionnez 192 kHz. Une fois cette sélection effectuée, l'appareil relayera chaque type de signal à la sortie sans autre traitement.

Consultez la documentation de votre amplificateur pour en vérifier les possibilités.

DRC (COMPRESSION DE LA PLAGE DYNAMIQUE)

Vous pouvez sélectionner la plage dynamique effective (plage relative entre un son faible et un son fort) pour lire les bandes sonores en son Dolby Digital ou Dolby Digital Plus. Ce mode est particulièrement utile pour regarder votre film d'action favori tard le soir sans déranger vos voisins.

Marche : le réglage à « Marche » génère la plage la moins dynamique et est recommandé pour les séances tardives ou à d'autres moments lorsque vous souhaitez maintenir les dialogues intelligibles tout en réduisant les niveaux de volume globaux.

Arrêt : pour garder une plage dynamique complète, configurez DRC sur « Arrêt ».

REMARQUE

Le paramètre DRC peut être modifié uniquement en mode ARRÊT ou lorsqu'il n'y a pas de disque chargé.

MENU DE CONFIGURATION VERROU (APPLICABLE À LA LECTURE DE DISQUES BD ET DVD SEULEMENT)

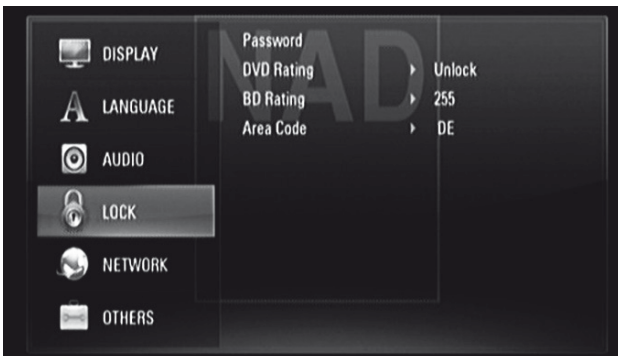

Certains films contiennent des scènes pouvant ne pas convenir aux enfants. Un grand nombre de ces disques présente des informations sur le contrôle parental s'appliquant à l'intégralité du disque ou à certaines scènes. Les films et scènes sont évalués selon le pays. Certains disques proposent des scènes plus appropriées en alternative.

MOT DE PASSE

Lorsque vous accédez pour la première fois au menu de configuration Verrou, on conseille de définir d'abord votre mot de passe.

- 1 Avec la ligne « Mot de passe » sélectionnée, appuyez sur [►] pour sélectionner l'option « Nouveau ».
- 2 Appuyez sur [ENTER]. Saisissez votre code de mot de passe à 4 chiffres. Appuyez à nouveau sur [ENTER].
- 3 Entrez de nouveau un mot de passe (code à quatre chiffres) aux fins de vérification.
- 4 Appuyez sur [ENTER]. Vous devez à présent définir votre mot de passe de niveau de contrôle parental.

Vous pouvez changer le mot de passe protégeant la fonction de contrôle parental. Pour cela, saisissez votre mot de passe à quatre chiffres lorsqu'il vous est demandé à l'écran.

- 1 Avec la ligne « Mot de passe » sélectionnée, appuyez sur [►] pour sélectionner l'option « Modifier ».
- 2 Appuyez sur [ENTER].
- 3 Saisissez votre ancien mot de passe à quatre chiffres à l'aide des touches numériques (0-9). Appuyez sur [ENTER].
- 4 Vous serez invité à saisir votre nouveau mot de passe. Saisissez votre nouveau mot de passe à quatre chiffres à l'aide des touches numériques (0-9). Appuyez sur [ENTER].
- 5 Vous serez invité à vérifier votre nouveau mot de passe. Saisissez de nouveau votre nouveau mot de passe.
- 6 Appuyez sur [ENTER]. Votre nouveau mot de passe est à présent activé.

Le mot de passe de configuration peut être supprimé en suivant la procédure suivante

- 1 Avec la ligne « Mot de passe » sélectionnée, appuyez sur [►], puis sur [▼] pour sélectionner l'option « Supprimer ».
- 2 Appuyez sur [ENTER].
- 3 Saisissez votre mot de passe à quatre chiffres à l'aide des touches numériques (0-9). Appuyez sur [ENTER]. Le mot de passe a été supprimé.

CONTROLE PARENTAL DVD

La fonction de contrôle parental permet d'interdire l'accès aux scènes évaluées en dessous du niveau que vous avez indiqué, protégeant vos enfants des images que vous jugez inappropriées. Pour activer le « Contrôle parental DVD », suivez les instructions suivantes :

- 1 En étant sur la ligne « Contrôle parental DVD » du menu, appuyez sur [►]. Une invite « Mot de passe » s'affiche ensuite.
- 2 Saisissez le mot de passe que vous avez défini.
- 3 Une fois que vous aurez saisi votre mot de passe, vous pourrez programmer le niveau de contrôle parental que vous souhaitez. Utilisez les touches [▲/▼] pour parcourir les différents niveaux de contrôle.
- 4 Appuyez sur [ENTER] pour sauvegarder le niveau de contrôle choisi.

NIVEAUX 1 À 8

Le premier niveau « 1 (Enfants) » est celui présentant la restriction la plus élevée et « 8 (Adultes) » celui présentant la plus faible.

DÉVERROUILLAGE

Si vous sélectionnez « Déverrouillage », le contrôle parental est désactivé et le disque est lu dans son intégralité.

REMARQUE

Si vous définissez un niveau pour le lecteur, toutes les scènes de niveau inférieur ou égal sont lues. Les scènes de niveau supérieur ne sont pas lues, sauf si le disque propose une scène alternative. Cette scène alternative doit être de niveau inférieur. Si aucune scène alternative de niveau approprié n'est disponible, la lecture s'interrompt. Vous devez saisir le mot de passe à 4 chiffres pour lire le disque.

Si vous oubliez votre mot de passe, vous pouvez le réinitialiser en effectuant les étapes suivantes.

- 1 Retirez tout disque chargé.
- 2 Sélectionnez l'option « Mot de passe ».
- 3 Utilisez les touches numériques pour entrer « 210499 ». « PINCLR » (NIP EFFACÉ) s'affiche sur le VFD et le mot de passe est alors réinitialisé.

CONTROLE PARENTAL BD

Permet de définir une limite d'âge pour la lecture des BD-ROM au contenu évalué.

- 1 En étant sur la ligne « Contrôle parental BD » du menu, appuyez sur [►]. Une invite « Mot de passe » s'affiche ensuite.
- 2 Saisissez le mot de passe que vous avez défini.
- 3 Au moment d'entrer le mot de passe, vous pouvez définir la limite d'âge pour la lecture des BD.
255: tous les BD-ROM peuvent être lus.
0 - 254: refuse la lecture en fonction des cotes enregistrées sur le BD ROM.
- 4 Appuyez sur [ENTER] pour confirmer la sélection pour le paramètre « Contrôle parental BD ».

INDICATIF RÉGIONAL

Entrez le code d'un pays ou d'une zone dont les standards ont été utilisés pour définir les niveaux du disque DVD Vidéo. Voir la « INDICATIF RÉGIONAL » de la section « REFERENCE » pour déterminer les codes régionaux applicables.

- 1 En étant sur la ligne « Indicatif régional » du menu, appuyez sur [►]. Une invite « Mot de passe » s'affiche ensuite.
- 2 Saisissez le mot de passe que vous avez défini. Appuyez sur [ENTER].
- 3 Sélectionnez « INDICATIF RÉGIONAL » désiré à l'aide des touches [▲/▼].
- 4 Appuyez sur [ENTER] pour confirmer votre choix de indicatif régional.

FONCTIONNEMENT

UTILISATION DU T 557

MENU DE CONFIGURATION RÉSEAU

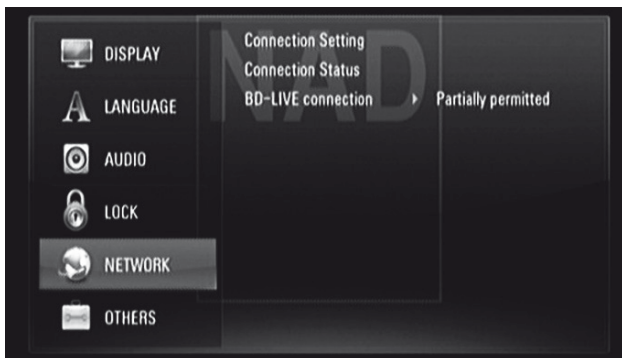

Les paramètres RÉSEAU sont requis pour utiliser les fonctions BD-Live. En reliant le T 557 à Internet, des sites de BD-ROM spéciaux peuvent être activés par certains disques BD-ROM. Les contenus en ligne peuvent être téléchargés et visualisés si un site de BD-ROM contient des liens vers des bandes-annonces de films à venir, des contenus en prime et autres fonctions connexes.

Veillez à sélectionner la connectivité large bande appropriée pendant la configuration des paramètres du menu RÉSEAU.

CONFIGURATION DE LA CONNEXION

Appuyez sur [▶] ou sur [ENTER] pour configurer votre connexion réseau. Suivez la procédure suivante pour configurer votre connexion.

- 1 Après avoir sélectionné > ou [ENTER], l'OSD CONFIGURATION DE LA CONNEXION comme montré ci-dessous s'affiche. Utilisez [▲/▼/◀/▶] pour configurer votre connexion par l'entremise de l'OSD suivant.

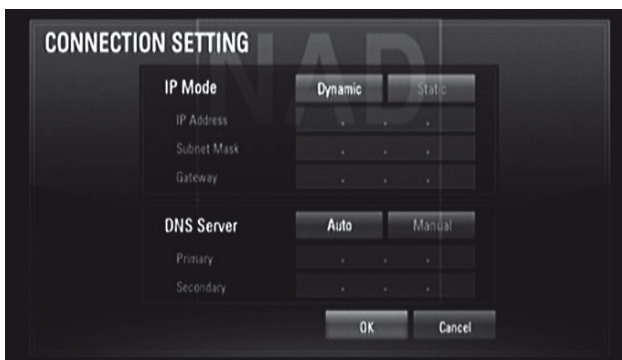

Statique : sélectionnez pour régler manuellement l'adresse IP, le masque de sous-réseau et la passerelle, et conséquemment les paramètres de serveur DNS.

Dynamique : sélectionnez pour affecter automatiquement une adresse IP.

- 2 Après avoir sélectionné « Statique » ou « Dynamique », cliquez sur « OK » pour terminer la sélection du type de connexion réseau.
- 3 Une fois le type de connexion réseau sélectionné, un menu s'affiche et vous invite à faire l'essai de votre connexion réseau. Cliquez sur « OK » pour terminer la configuration de la connexion réseau et quitter le menu « CONFIGURATION DE LA CONNEXION ».



- 4 Si « Test » est sélectionné, l'état de la connexion réseau est affiché comme ci-dessous

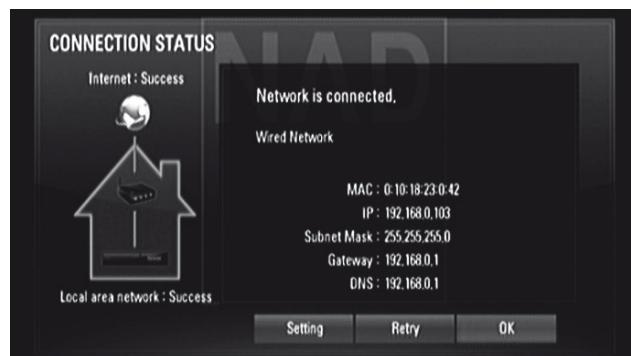

- 5 Sélectionnez « OK » pour quitter l'OSD CONFIGURATION DE LA CONNEXION/ÉTAT.

STATUT DE CONNEXION

Sélectionnez « Statut de connexion » pour tester et afficher l'état de connexion de votre réseau. L'état de la connexion réseau affichée sera « Réussite » (comme montré sur l'OSD ci-avant) ou « Échec ».

REMARQUES CONCERNANT LES CONNEXIONS RÉSEAU

- *NAD ne peut être tenue responsable de toute défaillance du T 557 et/ou des fonctions associées à la connexion Internet en raison d'erreurs de communication associées à la connexion Internet large bande ou à tout autre équipement relié.*
- *NAD ne peut être tenue responsable de la fonctionnalité et/ou de la disponibilité continues des caractéristiques des disques BD-ROM offertes par l'entremise d'une connexion Internet. Certains contenus de disque offerts par l'entremise d'une connexion Internet peuvent ne pas être compatibles avec le T 557. Pour toute question concernant de tels contenus, veuillez communiquer avec le réalisateur du disque.*
- *Tous les frais facturés par un fournisseur de services Internet incluant, mais sans s'y limiter, les frais de connexion, sont la responsabilité de l'utilisateur.*
- *Un port réseau 10 Base-T ou 100 Base-TX est requis pour la connexion câblée au T 557. Si votre service Internet n'autorise pas une telle connexion, vous ne serez pas en mesure de raccorder le T 557.*

CONNEXION BD-LIVE

Vous pouvez restreindre l'accès à Internet lorsque les fonctions BD-Live sont utilisées. Le nom AP (SSID) de votre point d'accès peut ne pas être diffusé. Vérifiez les paramètres de votre routeur sur votre ordinateur et configurez votre routeur pour qu'il diffuse le nom SSID, ou entrez manuellement le nom AP (SSID). Suivez la séquence d'invites de l'OSD et entrez les renseignements ou configurations requis.

Autorisé : l'accès à Internet est autorisé pour tous les contenus BD-Live.

Autorisée en partie : l'accès à Internet est autorisé uniquement pour les contenus BD-Live comportant leurs propres certificats de propriété. L'accès à Internet et les fonctions AACs en ligne sont interdits pour tout contenu BD-Live non doté d'un certificat.

AACS (Advanced Access Content System) est la norme pour la distribution de contenu et la gestion des droits numériques conçue pour restreindre l'accès et la copie des disques optiques et des DVD de prochaine génération. La norme AACs a été adoptée comme méthode de restriction d'accès pour les disques Blu-ray.

Interdite : l'accès à Internet est interdit pour tout contenu BD-Live.

MENU DE CONFIGURATION AUTRES

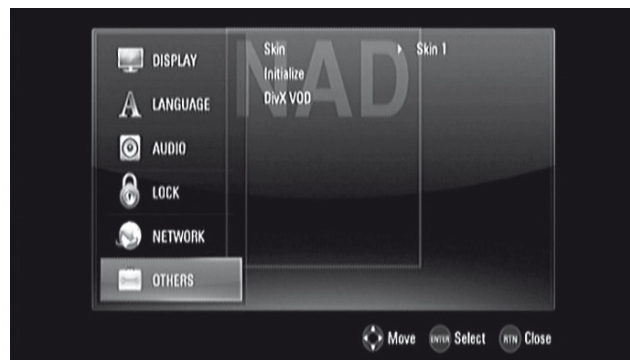

HABILLAGE

Permet de modifier l'image de fond ou le papier peint de l'OSD. L'habillage par défaut est « Habillage 1 » qui présente le logo de NAD.

INITIALISER

Vous pouvez réinitialiser le lecteur à ses réglages d'usine d'origine ou initialiser tout contenu BD d'un périphérique USB connecté.

Réglages d'usine : sélectionnez pour restaurer les réglages d'usine d'origine du T 557 à l'exception des réglages du menu de configuration VERROU.

Effacer stockage BD : permet de supprimer le contenu BD du périphérique USB connecté.

Pour les deux options ci-avant, un message de confirmation s'affiche pour valider la sélection. Utilisez les touches [◀/▶] pour sélectionner « Oui » ou « Non », puis appuyez sur [ENTER].

DIVX VOD (VIDÉO DIVX À LA DEMANDE)

DivX est le nom d'un nouveau codec vidéo révolutionnaire basé sur la nouvelle norme de compression MPEG-4 de la vidéo. Vous pourrez lire les disques DivX avec le T 557.

Code enreg. DivX : le code d'enregistrement du T 557 est affiché.

Désactiver : le T 557 est désactivé et le code de désactivation est affiché.

REMARQUE

Seuls les vidéos téléchargés de DivX VOD peuvent être lus sur votre T 557.

FONCTIONNEMENT

UTILISATION DU T 557 - FONCTIONS

MODE USB

Le T 557 peut lire des fichiers MP3/WMA/PHOTO/PNG/DivX enregistrés sur des périphériques USB (Universal Serial Bus – Bus série universel) externes. Les possibilités du T 557 par rapport à la lisibilité des périphériques USB sont les suivantes.

- Prend en charge seulement les clés mémoire Flash et les disques durs externes USB au format FAT16, FAT32 ou NTFS.
- Prise en charge de la norme USB 1.1 et USB 2.0.
- Prend en charge jusqu'à 4 partitions sur le périphérique USB.
- Les caméscopes numériques et les téléphones mobiles durs ne sont pas pris en charge.
- Si une rallonge de câble USB et/ou un concentrateur sont utilisés, le périphérique USB peut ne pas être reconnu.

REMARQUE

Tout disque dur externe formaté en NTFS est en lecture uniquement; par conséquent, il ne peut être utilisé pour le téléchargement de contenus BD-Live.

REMARQUE IMPORTANTE

Il n'est pas possible de raccorder le port USB du T 557 à un ordinateur. Le T 557 ne peut être utilisé comme un dispositif de stockage.

LECTURE D'UN PÉRIPHÉRIQUE USB

- 1 Branchez le périphérique USB externe à l'entrée USB du panneau avant.
- 2 Appuyez sur [HOME]. Sélectionnez l'option « Film », « Photo » ou « Musique ». Appuyez sur [ENTER].
- 3 Si un disque est chargé et qu'un périphérique USB est inséré simultanément, un menu de sélection de support s'affiche.



- 4 Sélectionnez « USB » comme support désiré et appuyez sur [ENTER].

Pour plus de détails sur les fonctions inhérentes aux types de fichier applicables, reportez-vous aux sections pertinentes ci-après concernant la lecture des fichiers MP3/WMA/Photo/DivX.

LECTURE DES CD AUDIO ET DES FICHIERS MP3 ET WMA

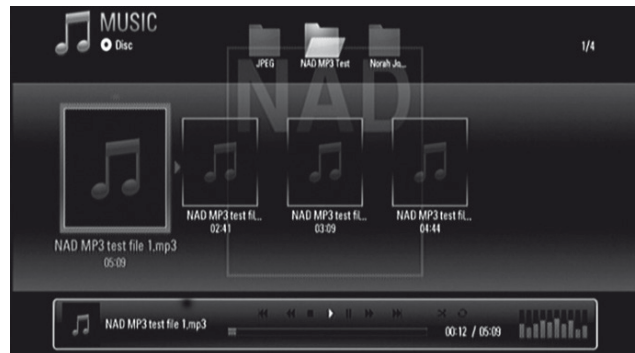

Le T 557 peut lire CD Audio et les fichiers MP3/WMA enregistrés sur les disques CD-R/RW, DVD±R/RW, BD-R/RE ou les clés mémoire Flash.

- 1 Chargez le disque ou branchez le périphérique USB contenant les fichiers. Sélectionnez « Musique » dans le menu « Accueil ».
- 2 Appuyez sur [ENTER]. Le menu « MUSIQUE » s'affiche sur l'OSD. Une liste des dossiers, pistes ou fichiers s'affiche sur l'OSD.
- 3 Utilisez les touches [◀/▶] de la télécommande BR 2 pour naviguer dans les dossiers, pistes ou fichiers.
- 4 Appuyez sur [ENTER] pour voir le contenu du dossier.
- 5 Appuyez sur [◀/▶] pour sélectionner le fichier ou la piste.
- 6 Appuyez sur [▶] ou sur [ENTER] pour démarrer la lecture du programme.

REMARQUES

- La lecture peut être lancée automatiquement lorsqu'un CD audio est chargé.
- Si vous vous trouvez dans une liste de fichiers et que vous voulez revenir à la liste des dossiers, utilisez les touches [▲/▼] de la télécommande pour sélectionner dossier, puis appuyez sur [ENTER].
- Utilisez les boutons rouge (A), vert (B), jaune (C) ou bleu (D) de la télécommande BR 2 comme indiqué dans l'OSD – accédez au premier fichier/première page, parcourez la liste des fichiers/pages vers le haut ou le bas ou accédez directement au dernier fichier/dernière page.
- Au cours de la lecture, appuyez une fois ou deux sur [RTN] pour retourner au menu/à la page/à l'OSD précédent.

REMARQUES IMPORTANTES

- Il est à noter que les clients doivent obtenir la permission des auteurs avant de télécharger les fichiers MP3/WMA ou tout autre format de musique sur l'Internet. NAD ELECTRONICS INTERNATIONAL ne dispose d'aucun droit pour octroyer une telle permission à ses clients. Il faut toujours obtenir la permission du détenteur du droit d'auteur.
- Nombre maximal de fichiers par disque/USB : inférieur à 2 000 (nombre total de fichiers et de dossiers).

VISUALISATION D'UN FICHIER PHOTO



Le T 557 permet de lire et de visualiser les fichiers PHOTO.

- 1 Chargez le disque ou branchez le périphérique USB contenant les fichiers. Sélectionnez « Photo » dans le menu « Accueil ». Appuyez sur [ENTER].
- 2 Le menu PHOTO apparaît à l'écran du téléviseur. La vignette de chacune des photos enregistrés sur le disque sera affichée sur l'OSD.
- 3 Appuyez sur [▲/▼/◀/▶] pour parcourir les fichiers photo.
- 4 Appuyez sur [ENTER] ou [▶] pour sélectionner un fichier et lancer sa lecture.
- 5 Au cours de la lecture des photos, plusieurs options sont proposées dans la partie inférieure de la photo. Utilisez les touches [◀/▶] pour mettre en surbrillance et sélectionnez les options suivantes.

Diaporama : appuyez sur la touche [ENTER] pour lancer ou mettre en pause le diaporama.

Musique : appuyez sur [ENTER] pour lancer la lecture ou mettre en pause la musique de fond. Cette option est disponible après avoir sélectionné la musique de fond par l'entremise de l'option « Sélect. musique ».

Sélect. musique : sélectionnez la musique de fond qui sera entendu pendant la lecture des fichiers photo. Appuyez sur [ENTER]; le sous-menu « Sélectionner l'album musical » s'affiche. Utilisez les touches [▲/▼/◀/▶] pour sélectionner un support ou un dossier contenant les fichiers musicaux. Appuyez sur [ENTER] pour confirmer la sélection et lancer la lecture de la musique de fond sélectionnée.

Rotation : appuyez à plusieurs reprises sur [ENTER] pour tourner l'image vers la droite. Cette option n'est pas disponible pendant l'exécution d'un diaporama.

Zoom (Agrandir) : au cours du mode lecture ou pause, appuyez sur [ZOOM] pour afficher le menu « Zoom » (Agrandir). Utilisez les touches verte ou jaune de la télécommande BR 2 pour appliquer un zoom vers l'avant ou l'arrière sur l'image. Appuyez sur [▲/▼/◀/▶] pour parcourir les fichiers photo. Appuyez sur RTN pour quitter le menu [Zoom] et afficher l'image à sa taille normale. La fonction Zoom (Agrandissement) peut également être utilisée en utilisant la touche [ZOOM] de la télécommande BR 2.

Réglage : utilisez [▲/▼] pour sélectionner « Effet » ou « Délai » (Retard). Utilisez [▲/▼/◀/▶], puis appuyez sur ENTER pour valider l'option sélectionnée.

Effet : applique des effets variés pendant la présentation de photos d'un diaporama.

- Arrêt : diaporama sans effet.
- Aléatoire : les effets de diaporama sont utilisés de façon aléatoire.
- Diaporama : glisse une photo depuis des directions variées.
- Porte : la photo s'affiche comme si on ouvrait une porte.
- Échéquier : la photo s'affiche en plusieurs morceaux en mosaïque avant d'être affichée plein écran.

Délai : permet de définir le délai de retard pour le diaporama – Lent, Normal ou Rapide.

Masquer : appuyez sur [ENTER] pour afficher ou quitter les options de menu.

REMARQUES

- Si vous vous trouvez dans une liste de fichiers et que vous voulez revenir à la liste des dossiers, utilisez les touches [▲/▼] de la télécommande pour sélectionner dossier, puis appuyez sur [ENTER].
- Utilisez les boutons rouge (A), vert (B), jaune (C) ou bleu (D) de la télécommande BR 2 comme indiqué dans l'OSD – accédez au premier fichier/première page, parcourez la liste des fichiers/pages vers le haut ou le bas ou accédez directement au dernier fichier/dernière page.
- Au cours de la lecture, appuyez une fois ou deux sur [RTN] pour retourner au menu/à la page/à l'OSD précédent.
- Format recommandé : inférieur à 4 000 x 3 000 x 24 bits/pixel ou inférieur à 3 000 x 3 000 x 32 bits/pixel.
- Nombre maximal de fichiers par disque/USB : moins de 2 000 (nombre total de fichiers et de dossiers).

LECTURE DE DISQUES DIVX

Le T 557 prend en charge la lecture des fichiers DivX.

- 1 Chargez le disque ou branchez le périphérique USB contenant les fichiers. Sélectionnez « Film » dans le menu « Accueil ».
- 2 Appuyez sur [ENTER]. Les dossiers ou fichiers sont affichés à l'écran sous forme de liste.
- 3 Appuyez sur [▲/▼/◀/▶] et [ENTER] pour sélectionner un fichier et lancer sa lecture.

REMARQUE

Utilisez les boutons rouge (A), vert (B), jaune (C) ou bleu (D) de la télécommande BR 2 comme indiqué dans l'OSD – accédez au premier fichier/première page, parcourez la liste des fichiers/pages vers le haut ou le bas ou accédez directement au dernier fichier/dernière page.

EXIGENCES CONCERNANT LES FICHIERS VIDÉO (USB/DISQUE)

La compatibilité des fichiers vidéo du T 557 est limitée à ce qui suit :

- 1 Résolution disponible : 1 920 x 1 080 (l x h) pixels
- 2 Extensions de fichier : « .avi », « .divx », « .mpg », « .mpeg », « .mp4 », « .mkv »
- 3 Sous-titres : SubRip (.srt / .txt), SAMI (.smi), SubStation Alpha (.ssa/.txt), MicroDVD (.sub/.txt), VobSub (.sub), SubViewer 1.0 (.sub), SubViewer 2.0 (.sub/.txt), TMLPlayer (.txt), DVD Subtitle System (.txt)
- 4 Codecs lus : « DIVX3.xx », « DIVX4.xx », « DIVX5.xx », « XVID », « DIVX6.xx » (lecture ordinaire seulement), H.264/MPEG-4 AVC, DIVX-HD, MPEG1 SS, MPEG2 PS, MPEG2 TS
- 5 Format audio : « Dolby Digital », « DTS », « MP3 », « WMA », « AAC », « AC3 »
- 6 Fréquence d'échantillonnage : 32 à 48 kHz (WMA), 16 à 48 kHz (MP3)
- 7 Taux d'échantillonnage : 20 à 320 kbps (WMA), 32 à 320 kbps (MP3)
- 8 Format CD-R/RW, DVD±R/RW, BD-R/RE : ISO 9660+JOLIET, UDF et Format UDF Bridge
- 9 Nombre maximum de fichiers par dossier : Moins de 2 000
 - Les noms de fichiers vidéo et de sous-titres sont limités à 180 caractères.
 - Les formats audio WMA et AAC ne sont pas tous compatibles avec cet appareil.
 - Les fichiers vidéo HD enregistrés sur un CD ou une unité USB 1.0/1.1 peuvent ne pas être lus correctement. Les BD ou unités USB 2.0 sont conseillés pour la lecture des fichiers vidéo HD.
 - Le T 557 prend en charge les profils Main et High au niveau 4.1 AVC de la norme H.264/MPEG-4.
 - Pour un fichier de niveau supérieur, un message d'avertissement s'affiche à l'écran.
 - Ce lecteur ne prend pas en charge les fichiers enregistrés avec GMC (Global Motion Compensation) ou Qpel (Quarter pixel). Celles-ci sont des techniques d'encodage vidéo de la norme MPEG4, comme celles utilisées par DivX ou XVID.

FONCTIONNEMENT

UTILISATION DU T 557 - FONCTIONS

RÉGLAGE DU MODE D'IMAGE



Sélectionne le mode de qualité vidéo au cours de la lecture. Vous pouvez régler plusieurs options, notamment le contraste, la luminosité, la netteté, etc.

- 1 Appuyez sur la touche [PICTURE] de la télécommande BR 2 pendant la lecture d'un disque BD, d'un disque DVD ou d'un fichier vidéo. Le menu « Picture Mode » (Mode image) s'affiche à l'écran.
- 2 Utilisez [◀/▶] pour sélectionner les options « Standard » ou « User Setting » (Réglages utilisateur).
Standard: désactive les options de réglage des couleurs vidéo.
User Settings (Réglages utilisateur ou Paramet.user) : active les options de réglage des couleurs vidéo.
- 3 Utilisez [▲/▼] pour sélectionner l'option désirée. Une fois la sélection effectuée, seule l'option sélectionnée demeure affichée sur l'OSD. Utilisez [◀/▶] pour régler la valeur.
- 4 Utilisez [▲/▼] à nouveau pour passer à l'option de couleur vidéo suivante ou appuyez sur [ENTER] pour afficher toutes les options.
- 5 Appuyez sur [RTN] ou [PICTURE] pour valider tous les réglages et quitter le menu « Picture Mode » (Mode image).
- 6 Sélectionnez « Default » (Défaut) pour restaurer les réglages de mode d'image par défaut. Sélectionnez « Close » (Fermer) pour accepter toutes les modifications et quitter le menu Picture Mode (Mode image).

Les réglages de filtre suivants peuvent être réglés même si le mode d'image est « Standard ». Ces réglages peuvent être utilisés pour réduire le niveau de bruit ou définir le niveau de noir de l'image vidéo à l'écran.

Block NR (Réduction bruit de blocs) : réglez cette option à « Bas », « Moyen » ou « Élevé » pour réduire le bruit de blocs produit par le processus de compression MPEG qui peut se produire plus spécialement pendant l'affichage d'images à mouvements rapides. Sélectionnez « Arrêt » pour conserver les réglages courants.

Mosquito NR (Réduction bruit de moustique) : permet de réduire le bruit de moustique (diffusion) produit par le processus de compression MPEG en sélectionnant l'option « Bas », « Moyen » ou « Élevé ». Sélectionnez « Arrêt » pour conserver les réglages courants.

Niveau de noir : ce réglage permet de déterminer la quantité de lumière émise par l'affichage pour les zones les plus foncées d'une image. Sélectionnez « Marche » pour afficher des noirs plus profonds et riches que l'option « Arrêt ». Le contrôle du niveau de noir est offert uniquement pour la sortie vidéo en composite.

BD-LIVE^{MC} ET BONUSVIEW^{MC} DE BD-VIDEO

Le T 557 prend en charge les fonctions image sur image (PIP), programme audio secondaire (SAP), progiciels virtuels et autres fonctions de BD-Video prenant en charge BONUSVIEW (BD-ROM version 2, profil 1, version 1.1/profil standard final). En plus de la fonction BONUSVIEW, BD-Video prenant en charge BD-Live (BD-ROM version 2, profil 2) propose plusieurs fonctions additionnelles comme des jeux en ligne en raccordant le T 557 à Internet.

LECTURE DES DISQUES BD-LIVE

Le T 557 prend en charge les disques BD-Live, une nouvelle fonction BD-Video permettant d'accéder à des fonctions interactives une fois raccordé à Internet. Les fonctions utilisables et les méthodes d'utilisation varient en fonction du disque; veuillez à lire les instructions du disque concernant l'accès à ces fonctions.

Le T 557 doit être raccordé à Internet pour utiliser les fonctions BD-Live.

Quelques minutes peuvent être requises pour charger le contenu BD-Live. Des contenus supplémentaires comme les bandes-annonces, les sous-titres, BD-J et des fonctions semblables peuvent être téléchargées sur un périphérique USB. Assurez-vous d'avoir plus de 1 Go d'espace libre sur l'unité USB branchée.

REMARQUE IMPORTANTE

Assurez-vous qu'une clé mémoire Flash est branchée dans le port USB avant d'accéder aux fonctions BD-Live.

ÉCONOMISEUR D'ÉCRAN

L'économiseur d'écran s'active lorsque vous laissez le T 557 en mode Arrêt ou en mode MENU D'ACCUEIL pendant environ cinq minutes. Après avoir affiché l'économiseur d'écran pendant cinq minutes, le T 557 s'arrête automatiquement.

MÉMOIRE DE LA DERNIÈRE SCÈNE LUE

Ce lecteur mémorise la dernière scène du dernier disque que vous avez visionné. Les paramètres restent en mémoire même si vous retirez le disque du lecteur ou que vous mettez le lecteur hors tension. Si vous chargez un disque dont les paramètres ont été mémorisés, la dernière position d'arrêt est rappelée.

REMARQUES

- *Ce lecteur ne mémorise pas la scène d'un disque si vous mettez le lecteur hors tension avant de démarrer la lecture du disque.*
- *La fonction « Mémoire de la dernière scène lue » d'un disque antérieur est effacée une fois qu'un disque différent est lu. Cette fonction peut ne pas être compatible avec certains disques ou titres.*

Selon le support, les contrôles de base des fonctions du T 557 sont accessibles directement depuis la télécommande BR 2.

AUDIO

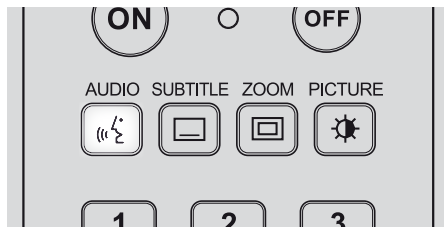

Le bouton AUDIO vous permet de changer la langue audio de lecture, à condition que le support disque en cours de lecture accepte l'utilisation du bouton AUDIO.

Appuyez successivement sur le bouton [AUDIO] jusqu'à ce que la sonorisation souhaitée ait été sélectionnée.

SOUS-TITRES



Il est possible de changer la langue des sous-titres par rapport à celle définie dans la configuration initiale. Cette fonctionnalité n'est disponible que sur les disques comportant des sous-titres en plusieurs langues.

- 1 Appuyez sur [SUBTITLE] pendant la lecture. Si aucun sous-titre n'est enregistré, le mot « OFF » est affiché à la place de la langue.
- 2 Appuyez sur le bouton [SUBTITLE] plusieurs fois jusqu'à ce que la langue souhaitée soit affichée.

Si la langue souhaitée ne s'affiche pas, même après plusieurs impulsions sur le bouton, cela veut dire que la langue concernée n'est pas disponible sur le disque.

Pour faire disparaître les Sous-titres Incrustés à l'Écran, appuyez plusieurs fois sur le bouton [SUBTITLE], jusqu'à ce que « OFF ».

ZOOM

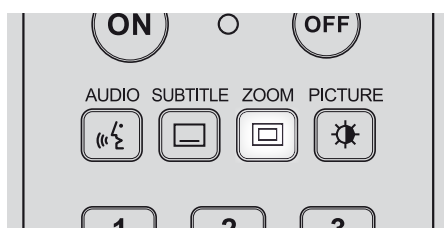

Utilisez la fonction ZOOM pour agrandir l'image vidéo. Appuyez sur [ZOOM] pendant la lecture ou pendant l'arrêt sur image pour activer la fonction Zoom.

Utilisez les boutons vert et jaune pour sélectionner le mode Zoom (Agrandissement) (jusqu'à 16 niveaux Appuyez sur [▲/▼/◀/▶]) pour parcourir les fichiers photo. Pour afficher l'image à sa taille normale, appuyez à plusieurs reprises sur la touche jaune (C) jusqu'à ce que l'image soit à sa taille normale.

REMARQUE

Le zoom ne fonctionne pas sur certains disques ou titres.

PICTURE (IMAGE)

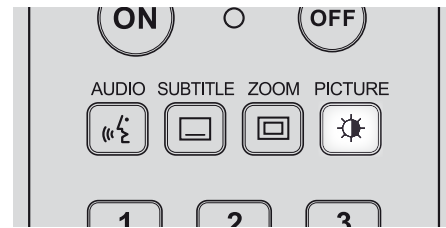

Appuyez pour accéder au menu PICTURE MODE (MODE IMAGE) où des options de réglages des couleurs vidéo peuvent être activées, réglées, désactivées ou annulées. Reportez-vous aussi au paragraphe concernant le « RÉGLAGE DU MODE D'IMAGE » de la rubrique « UTILISATION DU T 557 – FONCTIONS » de la section « FONCTIONNEMENT ».

RPT (RÉPÉTER)

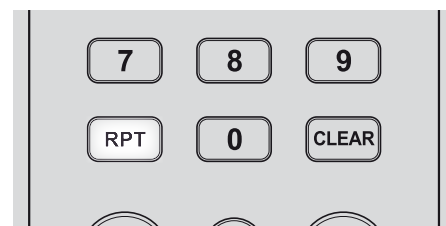

Appuyez à plusieurs reprises sur [RPT] pour sélectionner le mode de répétition désiré. Les modes de répétition suivants sont offerts

- 🔁 **Track (Piste)**: lecture répétée de la piste ou du fichier courant.
- 🔁 **All**: lecture répétée de toutes les pistes, de tous les fichiers et de tous les dossiers.
- 🔁 **(audio disc/file only)**: (disque/fichier audio seulement) : lecture aléatoire des pistes ou des fichiers.
- 🔁 **All**: lecture aléatoire répétée de toutes les pistes, tous les fichiers et tous les dossiers.
- 🔁 **Chapter (Chapitre)** : lecture répétée du chapitre du film.
- 🔁 **Title (Titre)** : lecture répétée du film.
- 🔁 **A-B (disque/fichier vidéo seulement)** : lecture répétée d'une portion spécifique d'une scène. Appuyez sur [RPT] pour sélectionner le début de la portion – « A ». Appuyez sur [ENTER] pour sélectionner la fin de la portion – « A-B ». Il n'est pas possible de sélectionner une portion de scène de moins de 3 secondes.
- Arrêt** : Appuyez à plusieurs reprises sur [RPT] jusqu'à ce que « Arrêt » s'affiche pour annuler tous les modes de répétition.

REMARQUES

- Pour les autres types de disque, le mode de répétition peut ne pas être possible. Le mode de répétition de tels disques peut être activé depuis le menu du disque ou d'autres fonctions intégrées au disque.
- La fonction de REPETITION ne s'applique pas aux fichiers PHOTO.

FONCTIONNEMENT

UTILISATION DU T 557 – CONTROLE DES FONCTIONS

MARKER, SEARCH, CLEAR

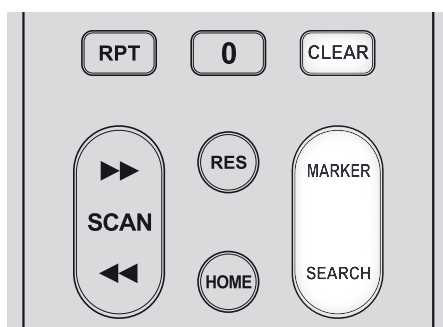

Utilisez la touche [MARKER] pour marquer une scène que vous désirez revoir.

ENTRÉE D'UN MARQUEUR

Appuyez sur [MARKER] au point désiré pendant la lecture du disque. L'icône de marqueur s'affiche brièvement à l'écran. Vous pouvez entrer jusqu'à neuf marqueurs.

RAPPEL OU SUPPRESSION D'UNE SCÈNE IDENTIFIÉE PAR UN MARQUEUR

Appuyez sur [SEARCH] pour afficher le menu de recherche à l'écran. Appuyez sur une touche numérique pour sélectionner le numéro de marqueur à rappeler. La lecture est lancée depuis la scène marquée.

En outre, appuyez sur [▼] pour mettre en surbrillance un numéro de marqueur. Utilisez [◀/▶] pour sélectionner la scène marquée à rappeler ou à effacer. Appuyez sur [ENTER] pour lancer la lecture à partir de la scène marquée. Appuyez sur [CLEAR] pour effacer la scène marquée du menu de recherche.

REMARQUES

- La fonction **MARKER** est compatible uniquement avec les disques/ fichiers vidéo.
- Cette fonction peut ne pas être compatible avec certains disques ou titres.
- Tous les points marqués sont effacés lorsque la lecture d'un fichier vidéo est arrêtée complètement, le fichier vidéo est changé ou le disque est déchargé.

PARAMÈTRE DE RÉOLUTION

LECTURE DE SUPPORTS NON PROTÉGÉS CONTRE LA COPIE

SORTIE VIDEO				
RESOLUTION	SORTIE HDMI	SORTIE VIDEO EN COMPOSANTE		SORTIE VIDEO
		HDMI CONNECTÉ	HDMI NON CONNECTÉ	
480i/576i	480p/576p	480i/576i	480i/576i	480i/576i
480p/576p	480p/576p	480p/576p	480p/576p	480i/576i
720p	720p	720p	720p	480i/576i
1080i	1080i	1080i	1080i	480i/576i
Mode 1080p/24 Hz	Mode 1080p/24 Hz	480i/576i	1080i	480i/576i
Mode 1080p/50Hz/60Hz	Mode 1080p/50Hz/60Hz	480i/576i	1080i	480i/576i

LECTURE DE SUPPORTS PROTÉGÉS CONTRE LA COPIE

SORTIE VIDEO				
RESOLUTION	SORTIE HDMI	SORTIE VIDEO EN COMPOSANTE		SORTIE VIDEO
		HDMI CONNECTÉ	HDMI NON CONNECTÉ	
480i/576i	480p/576p	480i/576i	480i/576i	480i/576i
480p/576p	480p/576p	480p/576p	480p/576p	480i/576i
720p	720p	480i/576i	480p/576p	480i/576i
1080i	1080i	480i/576i	480p/576p	480i/576i
Mode 1080p/24 Hz	Mode 1080p/24 Hz	480i/576i	480p/576p	480i/576i
Mode 1080p/50Hz/60Hz	Mode 1080p/50Hz/60Hz	480i/576i	480p/576p	480i/576i

SPÉCIFICATIONS DE SORTIE AUDIO

PORT DE SORTIE AUDIO								
SOURCE	SORTIE AUDIO ANALOGIQUE	SPDIF (SORTIE AUDIO NUMERIQUE)			SORTIE HDMI			
		AUDIO OUTPUT SETTING			REGLAGE DE LA SORTIE AUDIO			
		PCM STEREO	RE CODAGE DTS	PRIMARY PASS-THRU	STEREO PCM	MULTI-CHAINES PCM	RE CODAGE DTS	PRIMARY PASS-THRU
Dolby Digital	PCM 2ch	PCM 2ch	DTS	Dolby Digital	PCM 2ch	PCM 5.1ch	DTS	Dolby Digital
Dolby Digital Plus	PCM 2ch	PCM 2ch	DTS	Dolby Digital	PCM 2ch	PCM 7.1ch	DTS	Dolby Digital Plus
Dolby TrueHD	PCM 2ch	PCM 2ch	DTS	Dolby Digital	PCM 2ch	PCM 7.1ch	DTS	Dolby TrueHD
DTS	PCM 2ch	PCM 2ch	DTS	DTS	PCM 2ch	PCM 5.1ch	DTS	DTS
DTS-HD	PCM 2ch	PCM 2ch	DTS	DTS	PCM 2ch	PCM 7.1ch	DTS	DTS-HD
Linear PCM 2ch	PCM 2ch	PCM 2ch	DTS	PCM 2ch	PCM 2ch	PCM 2ch	DTS	PCM 2ch
Linear PCM 5.1ch	PCM 2ch	PCM 2ch	DTS	PCM 2ch	PCM 2ch	PCM 5.1ch	DTS	PCM 5.1ch
Linear PCM 7.1ch	PCM 2ch	PCM 2ch	DTS	PCM 2ch	PCM 2ch	PCM 7.1ch	DTS	PCM 7.1ch

REMARQUES

- Il n'est pas possible de régler simultanément le réglage « Multi-chaînes PCM » ou « Primary Pass-Thru » pour l'option « HDMI » et le réglage « DTS Re-Encode » (Re-codage DTS) pour l'option « SPDIF ». Si l'option « HDMI » est réglé à « Multi-chaînes PCM » ou « Primary Pass-Thru », l'option « SPDIF » est automatiquement réglée à « PCM Stereo » (Stéréo PCM). Dans le même ordre d'idée, si l'option « SPDIF » est réglé à « DTS Re-Encode » (Re-codage DTS), l'option « HDMI » est automatiquement réglé à « PCM Stereo » (Stéréo PCM).
- Si le T 557 effectue la lecture d'un disque au format audio Dolby Digital Plus ou Dolby TrueHD et que l'option « HDMI » est réglé à « Multi-chaînes PCM » et que l'option « SPDIF » est réglé à « Primary Pass-Thru », la sortie SPDIF est limitée à « PCM 2ch » (PCM 2 voies) seulement.
- Si le T 557 effectue la lecture d'un disque au format audio Dolby Digital Plus ou Dolby TrueHD, que la connexion HDMI est de version 1.3 et que la sortie audio provient du port HDMI OUT (SORTIE HDMI) avec HDMI et SPDIF branchés simultanément, la sortie SPDIF est limitée à « PCM 2ch » (PCM 2 voies) seulement.
- Le format de sortie audio pour la lecture des fichiers MP3/WMA est PCM 48 kHz/16 bits et PCM 44,1 kHz/16 bits pour les CD audio.

FRANÇAIS

REFERENCE

LISTE DES CODES LINGUISTIQUES

Utilisez la liste suivante pour entrer le code de langue désiré pour les paramètres AUDIO/SOUS-TITRES/MENU DISQUE.

Langue	Code	Langue	Code	Langue	Code	Langue	Code
Abkhase	6566	Espagnol	6983	Laotien	7679	Sanskrit	8365
Afar	6565	Espéranto	6979	Latin	7665	Serbe	8382
Afrikaans	6570	Estonien	6984	Letton	7686	Serbo-croate	8372
Albanais	8381	Féroïen	7079	Lingala	7678	Sindhi	8368
Allemand	6869	Fidgien	7074	Lituanien	7684	Slovaque	8375
Amharique	6577	Finois	7073	Macédonien	7775	Slovène	8376
Anglais	6978	Français	7082	Malais	7783	Somali	8379
Arabe	6582	Frison	7089	Malayalam	7776	Souahéli Kiswahili	8387
Arménien	7289	Gaélique écossais	7168	Malgache	7771	Soundanais	8385
Assamais	6583	Galicien	7176	Maltais	7784	Suédois	8386
Aymara	6588	Gallois	6789	Maori	7773	Tadjik	8471
Azéri	6590	Géorgien	7565	Marathe	7782	Tagalog	8476
Bashkir	6665	Goujrati	7185	Moldave	7779	Tamoul	8465
Basque	6985	Grec	6976	Mongol	7778	Tatar	8484
Belarus	6669	Groenlandais	7576	Nauruan	7865	Tchi	8487
Bengali	6678	Guarani	7178	Néerlandais	7876	Tchèque	6783
Bhoutanais	6890	Haoussa	7265	Népalais	7869	Télougou	8469
Bihari	6672	Hébreu	7387	Norvégien	7879	Thaï	8472
Birman	7789	Hindi	7273	Oriya	7982	Tibétain	6679
Breton	6682	Hongrois	7285	Ourdou	8582	Tigréen	8473
Bulgare	6671	Indonésien	7378	Ouzbek	8590	Tonga	8479
Cachemiri	7583	Interlingua	7365	Pachtou	8083	Turc	8482
Canara Kannara	7578	Irlandais	7165	Pendjabi	8065	Turkmène	8475
Catalan	6765	Islandais	7383	Perse, Iranien	7065	Ukrainien	8575
Chinois	9072	Italien	7384	Polonais	8076	Vietnamien	8673
Chona	8378	Japonais	7465	Portugais	8084	Volapük	8679
Cingalais	8373	Javanais	7487	Quéchua	8185	Wolof, ouolof	8779
Coréen	7579	Kazakh	7575	Rhétio-roman	8277	Xhosa	8872
Corse	6779	Khmer, Cambodgien	7577	Roumain	8279	Yiddish	7473
Croate	7282	Kirghiz	7589	Russe	8285	Yorouba	8979
Danois	6865	Kurde	7585	Samoan	8377	Zoulou	9085

Entrez le code approprié pour définir l'« indicatif régional ».

Code	Pays	Code	Pays	Code	Pays	Code	Pays	Code	Pays	Code	Pays
AF	Afghanistan	CY	Chypre	HT	Haiti	KW	Koweït	PY	Paraguay	SY	Syrie
ZA	Afrique du Sud	CO	Colombie	HN	Honduras	LA	Laos	NL	Pays Bas	TJ	Tadjikistan
AL	Albanie	KM	Comores	HK	Hong Kong	LS	Lesotho	PE	Pérou	TW	Taiwan
DZ	Algérie	CG	Congo	HU	Hongrie	LV	Lettonie	PH	Philippines	TZ	Tanzanie
DE	Allemagne	KP	Corée du Nord	IN	Inde	LB	Liban	PL	Pologne	TD	Tchad
CS	Ancienne République Tchèque	KR	Corée du Sud	ID	Indonésie	LR	Libéria	PF	Polynésie Française	IO	Territoire Britannique de L'Océan Indien
SU	Ancienne URSS	CR	Costa Rica	IQ	Irak	LI	Liechtenstein	PR	Porto Rico	TF	Territoires Français du Sud
AD	Andorre	CI	Côte d'Ivoire	IR	Iran	LT	Lituanie	PT	Portugal	TH	Thaïlande
AU	Australie	HR	Croatie	IE	Irlande	LU	Luxembourg	QA	Qatar	TP	Timor de l'Est
AO	Angola	CU	Cuba	IS	Islande	MO	Macao	CF	République Centrafricaine	TG	Togo
AI	Anguilla	DK	Danemark	IL	Israël	MK	Macédoine	DO	République Dominicaine	TK	Tokelau
AQ	Antarctique	DJ	Djibouti	IT	Italie	MG	Madagascar	SK	République Slovaque	TO	Tonga
AG	Antigua et Barbuda	DM	Dominique	CX	Île Christmas	MY	Malaisie	CZ	République Tchèque	TT	Tridad et Tobago
AN	Antilles Néerlandaises	SV	El Salvador	BV	Île de Bouvet	MU	Île Maurice	RE	Réunion	TN	Tunisie
SA	Arabie Saoudite	ES	Espagne	MU	Île Maurice	NF	Île Norfolk	RW	Rouanda	TM	Turkménistan
AR	Argentine	EE	Estonie	PN	Île Pitcairn	ML	Mali	RO	Roumanie	TR	Turquie
AM	Arménie	EG	Égypte	KY	Îles Cayman	MT	Malte	EH	Sahara Occidentale	TV	Tuvalu
AW	Aruba	AE	Émirats Arabes Unis	CC	Îles Cocos (ou Keeling)	MA	Maroc	SH	Saint-Hélène	UA	Ukraine
AU	Australie	EC	Équateur	CK	Îles Cook	MQ	Martinique (Française)	KN	Saint-Kitts & Nevis	UY	Uruguay
AT	Autriche	ER	Érythrée	WF	Îles de Wallis et Futuna	MR	Mauritanie	LC	Saint-Lucie	VU	Vanuatu
AZ	Azerbaïdjan	VA	État du Vatican	FO	Îles Faeroe	YT	Mayotte	PM	Saint-Pierre et Miquelon	VE	Venezuela
BS	Bahamas	US	États Unis d'Amérique	GS	Îles Géorgie Sud et Sandwich Sud	MX	Mexique	ST	Saint-Tomé et Príncipe	VN	Vietnam
BH	Bahrein	ET	Éthiopie	HM	Îles Heard et Macdonald	FM	Micronésie	VC	Saint-Vincent & Grenadines	YE	Yémen
BD	Bangladesh	RU	Fédération Russe	FK	Îles Falkland	MD	Moldavie	WS	Samoa	YU	Yougoslavie
BB	Barbade	FJ	Fidji	MP	Îles Mariannes du Nord	MC	Monaco	AS	Samoa Américaines	ZR	Zaïre
BE	Belgique	FI	Finlande	MH	Îles Marshall	MN	Mongolie	SM	San Marino	ZM	Zambie
BZ	Belize	FR	France (Territoire Européenne)	UM	Îles Mineures Extérieures des USA	MS	Montserrat	SC	Seychelles	ZW	Zimbabwe
BM	Bermudes	FX	France (Territoire Européenne)	SB	Îles Salomon	MZ	Mozambique	SN	Sénégal		
BJ	Bénin	GA	Gabon	SJ	Îles Svalbard et Jan Mayen	MM	Myanmar	SL	Sierra Leone		
BT	Bhoutan	GB	Grande Bretagne	TC	Îles Turcs et Caïcos	NA	Namibie	SG	Singapour		
BY	Biélorussie	GD	Grenade	VG	Îles Vierges (Britanniques)	NR	Nauruan	SI	Slovénie		
BO	Bolivie	GE	Géorgie	VI	Îles Vierges (USA)	NP	Népal	SO	Somalie		
BA	Bosnie-Herzégovine	GH	Ghana	JM	Jamaïque	NI	Nicaragua	SD	Soudan		
BW	Botswana	GI	Gibraltar	JO	Jordan	NE	Niger	SR	Surinam		
BR	Brésil	GR	Grèce	KZ	Kazakhstan	NG	Nigeria	SZ	Swaziland		
BN	Brunei Darussalam	GL	Groenland	KE	Kenya	NU	Niue				
BG	Bulgarie	GP	Guadeloupe	KG	Kirghizstan	NO	Norvège				
BF	Burkina Faso	GU	Guam (USA)	KI	Kiribati	NC	Nouvelle Calédonie				
BI	Burundi	GT	Guatemala			NZ	Nouvelle Zélande				
KH	Cambodge	GN	Guinée			OM	Oman				
CM	Cameroun	GW	Guinée-Bissau			UG	Ouganda				
CA	Canada	GY	Guyane			UZ	Ouzbékistan				
CV	Cap-Vert	GL	Équatoriale			PK	Pakistan				
CL	Chili	GU	Guyane Française			PW	Palau				
CN	Chine					PA	Panama				
						PG	Papouasie Nouvelle Guinée				

REFERENCE

DEPANNAGE

PROBLÈME	CAUSES POSSIBLES	SOLUTIONS POSSIBLES
Pas d'alimentation.	<ul style="list-style-type: none"> Le cordon secteur est débranché. 	<ul style="list-style-type: none"> Reliez correctement le cordon secteur à une prise murale.
L'appareil est sous tension mais le T 557 ne fonctionne pas.	<ul style="list-style-type: none"> Aucun disque n'a été chargé dans l'appareil. 	<ul style="list-style-type: none"> Insérez un disque.
Aucune image.	<ul style="list-style-type: none"> Le téléviseur n'est pas réglé pour recevoir des signaux vidéo du T 557. 	<ul style="list-style-type: none"> Sélectionnez le mode d'entrée vidéo approprié au téléviseur.
	<ul style="list-style-type: none"> Le câble vidéo n'est pas correctement branché. 	<ul style="list-style-type: none"> Branchez correctement le câble vidéo.
	<ul style="list-style-type: none"> Non-concordance du paramètre de résolution du T 557 et du téléviseur. 	<ul style="list-style-type: none"> Vérifiez la capacité du téléviseur. Sélectionnez la résolution en fonction de la capacité du téléviseur.
Aucun son.	<ul style="list-style-type: none"> L'équipement raccordé n'est pas en mesure de détecter ou de décoder le signal audio provenant du T 557. 	<ul style="list-style-type: none"> Reliez la sortie audio du T 557 à de l'équipement doté de décodeurs audio appropriés.
	<ul style="list-style-type: none"> Le matériel relié grâce au câble audio n'est pas sous tension. 	<ul style="list-style-type: none"> Mettez sous tension le matériel connecté grâce au câble audio.
	<ul style="list-style-type: none"> Les réglages de sortie AUDIO sont incorrects. 	<ul style="list-style-type: none"> Vérifiez les réglages de sortie audio configurés dans le menu de Configuration Audio.
Le T 557 refuse de lire le disque.	<ul style="list-style-type: none"> Le disque inséré n'est pas lisible. 	<ul style="list-style-type: none"> Insérez un disque lisible (vérifiez le type de disque et le code Régional).
	<ul style="list-style-type: none"> Un niveau de classement a été défini. 	<ul style="list-style-type: none"> Annulez la fonction de Niveau de contrôle parental ou changez le niveau.
Fonction BD-Live ne fonctionnant pas.	<ul style="list-style-type: none"> Connexion Internet non établie. 	<ul style="list-style-type: none"> Assurez-vous que le T 557 est raccordé à un réseau local et qu'il peut accéder à Internet.
	<ul style="list-style-type: none"> Périphérique USB externe non connecté. 	<ul style="list-style-type: none"> Branchez le périphérique USB au port USB du panneau avant.
La télécommande ne fonctionne pas correctement.	<ul style="list-style-type: none"> Le panneau avant du T 557 est exposée à un rayonnement solaire ou à une lumière ambiante trop fort. 	<ul style="list-style-type: none"> Réduire l'exposition solaire ou la lumière ambiante.
	<ul style="list-style-type: none"> La fenêtre d'émission IR sur la télécommande ou de réception IR sur le T 557 est obstruée. 	<ul style="list-style-type: none"> Vérifier la fenêtre IR de la télécommande et du T 557 et qu'elles sont en visibilité directe.
	<ul style="list-style-type: none"> Les piles de la télécommande sont épuisées. 	<ul style="list-style-type: none"> Remplacer les piles de la télécommande.

NOTES CONCERNANT LES DISQUES

MANIPULATION DES DISQUES

Ne touchez jamais la face de lecture du disque. Tenez le disque par le bord, de manière à ne pas laisser d'empreintes digitales sur la surface. Ne collez jamais de papier ou de bande adhésive sur le disque.



STOCKAGE DES DISQUES

Après lecture, rangez le disque dans son boîtier. Do not expose the disc to direct sunlight or sources of heat and never leave it in a parked car exposed to direct sunlight.

NETTOYAGE DES DISQUES

Les traces de doigts et la poussière sur un disque peuvent entraîner une mauvaise qualité de l'image ou une distorsion du son. Avant la lecture, nettoyez le disque avec un chiffon propre. Essayez le disque depuis le centre vers l'extérieur.

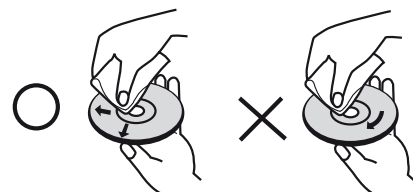

N'utilisez jamais de solvants forts, comme de l'alcool, du benzène ou un diluant de peinture, ou encore un nettoyant spécial vendu dans le commerce ou un spray antistatique pour disques en vinyle.

SYSTÈME

Système de signaux	Auto/NTSC/PAL (version européenne uniquement) NTSC (version nord-américaine uniquement)
Laser	Semi-conducteur laser
Réponse en fréquence	±2dB (Réf. 0dB 20 Hz - 20 kHz)
Rapport signal/bruit	>118dB (Pondéré A, sortie stéréo analogique)
Plage dynamique	>95dB
Distorsion harmonique totale	<0,008 %
Port LAN	Port Ethernet, 10 Base-T/100 Base-TX

SORTIE

Format de sortie	VIDEO OUT (Sortie Vidéo) : jusqu'à 480i/576i Component Video OUT (Sortie Video en Composante) : jusqu'à 1080i HDMI OUT (SORTIE HDMI) : jusqu'à 1080p
Sortie vidéo	1 Vcôte à crête/75 Ω
Composante (signal Y)	1 Vcôte à crête/75 Ω
Composante (signal Pb/Pr)	0,7 Vcôte à crête/75 Ω
Niveau de sortie (Analogique)	2,0 Vrms (Réf. 1 kHz, 0 dB)
Version HDMI	1,3b
Sortie numérique (coaxiale)	0,5 Vcôte à crête
Sortie numérique (optique)	3 Vcôte à crête

GÉNÉRAL

Alimentation requise	AC 110 V - 240 V 50/60 Hz
Consommation en veille	<0,7W
Dimensions de l'appareil (L x H x P)	435 x 60 x 280 mm (Hors-tout)*
Poids net	3,5 kg
Poids emballé	5,7 kg

* - Les dimensions brutes comprennent les pieds, les touches d'extension et les terminaux du panneau arrière.

Les caractéristiques techniques sont sujettes à modifications sans préavis. Pour la documentation et les caractéristiques actualisées, consulter le site web www.nadelectronics.com pour les toutes dernières informations concernant le T 557.

Fabrication autorisée sous les numéros de brevets américains : 5,451,942; 5,956,674; 5,974,380; 5,978,762; 6,226,616; 6,487,535 et autres numéros de brevets américains et internationaux déposés ou en attente. DTS est une marque déposée et les logos et le symbole DTS, DTS-HD et DTS-HD Advanced Digital Out sont des marques de commerce de DTS, Inc. © DTS, Inc., 1996-2008. Tous droits réservés.

Fabriqué sous licence de Dolby Laboratories. « Dolby » et le symbole double D sont des marques commerciales de Dolby Laboratories.

DivX, DivX Certified et les logos associés sont des marques commerciales de DivX, Inc. et utilisés sous licence.

HDMI, le logo HDMI et High-Definition Multimedia Interface sont des marques commerciales ou des marques déposées de HDMI Licensing, LLC.

« Blu-ray Disc » est une marque de commerce.

Le logo « BD-LIVE » est une marque de commerce de Blu-ray Disc Association.

Java ainsi que toutes les marques de commerce et les logos Java sont des marques de commerces ou des marques déposées de Sun Microsystems, Inc. aux États-Unis et dans d'autres pays.

Ce produit intègre une technologie de protection des droits d'auteur qui est protégée par les revendications de procédé de certains brevets américains et par d'autres droits de propriété intellectuelle détenus par Macrovision Corporation et par d'autres titulaires de droits. L'utilisation de cette technologie de protection des droits d'auteur doit être autorisée par Macrovision Corporation. Cette technologie est uniquement destinée à un usage domestique et à d'autres utilisations limitées sauf autorisation de Macrovision Corporation. Il est interdit de procéder à toute ingénierie inverse ou à tout désassemblage.



www.NADelectronics.com

**©2010 NAD ELECTRONICS INTERNATIONAL
A DIVISION OF LENBROOK INDUSTRIES LIMITED**

All rights reserved. NAD and the NAD logo are trademarks of NAD Electronics International, a division of Lenbrook Industries Limited.
No part of this publication may be reproduced, stored or transmitted in any form without the written permission of NAD Electronics International.

T 557 Manual Issue 1.5-03/10