



T 187

Processore / Preamplificatore AV Surround Sound



ITALIANO

Manuale delle Istruzioni

ISTRUZIONI IMPORTANTI PER LA SICUREZZA

- 1. Leggere le istruzioni** - Leggere tutte le istruzioni sulla sicurezza ed il funzionamento prima di mettere in funzione il prodotto.
- 2. Conservare le istruzioni** - Conservare le istruzioni sulla sicurezza ed il funzionamento come riferimento futuro.
- 3. Rispettare le avvertenze** - Osservare tutte le avvertenze riportate sul prodotto e contenute nelle istruzioni operative.
- 4. Seguire le istruzioni** - Seguire tutte le istruzioni operative e d'uso.
- 5. Pulizia** - Scollegare questo prodotto dalla presa a muro prima di procedere alla sua pulizia. Non utilizzare detergenti liquidi o spray. Utilizzare un panno umido per la pulizia dell'unità.
- 6. Accessori** - Non usare accessori non raccomandati dal Costruttore, poiché si corre il rischio di gravi pericoli.
- 7. Acqua ed umidità** - Non usare questo prodotto nelle vicinanze di acqua, ad esempio vicino alla vasca da bagno, al lavandino, all'acquario, alla vasca della lavanderia o vicino ad una piscina o simili.
- 8. Accessori** - Non collocare questo prodotto su un carrello instabile, un treppiede, una staffa o un tavolo. Esso potrebbe cadere, provocando gravi lesioni a bambini ed adulti, nonché danni gravi al prodotto stesso. Usare solo con un carrello, un treppiede, una staffa oppure un tavolino del tipo consigliato dal Costruttore o venduto insieme all'apparecchiatura. Qualsiasi elemento di montaggio o supporto del prodotto deve rispettare le istruzioni del Costruttore, con accessori raccomandati da quest'ultimo.
- 9. Carrello** - Il prodotto montato su un carrello va spostato con la massima attenzione. Arresti repentini, forza eccessiva e pavimento irregolare possono causare il ribaltamento dell'apparecchiatura e del carrello.
- 10. Ventilazione** - Le finestrelle e le altre aperture del mobiletto servono per assicurare una buona ventilazione del prodotto ed assicurarne sempre un funzionamento perfetto, senza rischio di surriscaldamento. Queste aperture non devono essere bloccate od ostruite in alcun modo. Le aperture non devono mai essere ostruite collocando il prodotto su letti, poltrone, tappeti o altro. Questo prodotto non va collocato in un'unità chiusa, quale ad esempio una libreria o scaffali, a meno che non si assicuri debita ventilazione, rispettando alla lettera tutte le istruzioni fornite dal costruttore.
- 11. Alimentazione** - Questo prodotto deve essere messo in funzione solo dalla sorgente di alimentazione indicata sulla targhetta identificativa e collegato ad una presa DI RETE con una connessione di terra di protezione. Se non si conosce l'esatto tipo di corrente disponibile, interpellare il rivenditore del prodotto o la società fornitrice dell'energia elettrica.
- 12. Protezione del cavo di alimentazione** - I cavi vanno disposti in modo che non possano essere calpestati od intrappolati da oggetti posti sopra oppure contro questi cavi; prestare particolare attenzione ai cavi delle prese, portacavi accessori e loro uscita dall'apparecchiatura.
- 13. Presa di rete** - Laddove si utilizzi una presa di rete o un accoppiatore come dispositivo di scollegamento, quest'ultimo dovrà essere facilmente accessibile.
- 14. Messa a terra dell'antenna esterna** - Se al prodotto è connessa un'antenna esterna o un sistema cavo, assicurarsi che l'antenna o il sistema cavo siano messi a terra in modo da fornire una certa protezione contro i picchi di tensione e le cariche elettrostatiche accumulate. L'articolo 810 del Codice elettrico nazionale (National Electrical Code), ANSI/NFPA 70, fornisce le informazioni sulla corretta messa a terra del supporto antenna e della struttura di sostegno, sulla messa a terra del capocorda ad un'unità di scarico dell'antenna, sulle dimensioni dei conduttori della messa a terra, sull'ubicazione dell'unità di scarico dell'antenna, sulla connessione agli elettrodi della messa a terra e sui requisiti per l'elettrodo della messa a terra.

NOTA PER L'INSTALLATORE DELL'IMPIANTO CATV

Questa nota viene fornita allo scopo di richiamare l'attenzione dell'installatore dell'impianto CATV sulla Sezione 820-40 del NEC che fornisce le linee guida per la corretta messa a terra ed in particolare specifica che la terra del cavo dovrà essere collegata all'impianto di messa a terra dell'edificio, il più vicino possibile per quanto consentito al punto di entrata del cavo.

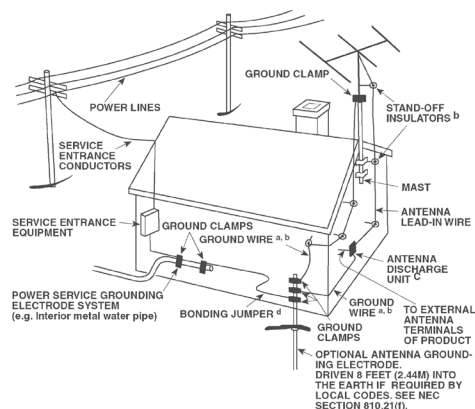

- 15. Lampi** - Per proteggere ulteriormente questo prodotto durante un temporale con lampi, o quando lo si lascia incustodito ed inutilizzato per un lungo periodo di tempo, scollegarlo dalla presa a muro e staccare l'antenna o l'impianto cavo. In questo modo si evita il rischio di guastare l'apparecchiatura in caso di lampi e sovratensione.
- 16. Linee di alimentazione** - Non si deve collocare un impianto di antenna esterna nei pressi di linee di alimentazione sospese o altri circuiti della luce elettrica o di alimentazione, o dove possa cadere dentro tali linee o circuiti di alimentazione. Quando si installa un impianto di antenna esterna, occorre prestare estrema attenzione a non toccare tali linee o circuiti di alimentazione dato che il contatto con questi ultimi potrebbe essere fatale.
- 17. Sovraccarico** - Non sovraccaricare le prese a muro, i cavi di prolunga o portacavi accessori, poiché si corre il rischio di incendio o scosse elettriche.
- 18. Fiamme libere** - Non si devono collocare fiamme libere - tipo candele accese - sopra l'apparecchiatura.
- 19. Ingresso di oggetti e liquidi** - Non infilare mai alcun oggetto attraverso le aperture dell'apparecchiatura, poiché si corre il rischio di contattare punti sotto tensione pericolosa oppure cortocircuitare sottogruppi e causare incendi o scosse elettriche. Non rovesciare mai alcun liquido sul prodotto.
- 20. Cuffie** - Un'eccessiva pressione sonora dai diffusori o dalle cuffie può provocare la perdita dell'udito.
- 21. Danni che richiedono assistenza** - Scollegare il prodotto dalla presa a muro ed affidarlo a personale esperto nei casi indicati di seguito:
 - a. Danni al cavo di alimentazione o alla spina.
 - b. Se è stato versato del liquido o sono caduti oggetti nel prodotto.
 - c. Se il prodotto è stato esposto a pioggia o acqua.
 - d. Se il prodotto non funziona come prescritto dalle istruzioni. Regolare solo quei comandi che sono trattati nelle istruzioni per il funzionamento, poiché la regolazione errata di altri comandi può causare danni e, spesso e volentieri, richiede interventi laboriosi e dispendiosi a cura di un tecnico qualificato per ripristinare il perfetto funzionamento del prodotto.
 - e. Se il prodotto è caduto o è stato danneggiato in qualsiasi modo.
 - f. Quando le prestazioni del prodotto risultano sensibilmente alterate, è necessario richiedere l'intervento di un tecnico.

22. Parti di ricambio - Nel caso in cui siano necessarie parti di ricambio, accertarsi che il tecnico abbia utilizzato parti di ricambio specificate dal produttore o aventi le stesse caratteristiche di quelle originali. Sostituzioni non autorizzate possono provocare incendi, scosse elettriche o altri pericoli.

23. Smaltimento delle batterie - Quando si smaltiscono batterie usate, rispettare le normative governative o le istruzioni pubbliche ambientali in vigore nel proprio paese o zona.

24. Verifica di sicurezza - Al termine di ogni intervento di assistenza o riparazione del prodotto, chiedere al tecnico di effettuare tutte le verifiche di sicurezza previste, per stabilire effettivamente che il prodotto funzioni come prescritto.

25. Montaggio a parete o sul soffitto - Il prodotto deve essere montato a parete o sul soffitto soltanto seguendo le istruzioni del costruttore.

AVVERTENZA



Il simbolo del lampo con punta a forma di freccia in un triangolo equilatero serve per fare notare chiaramente all'utente che l'apparecchiatura contiene complessivi non isolati sotto tensione molto pericolosa, tanto da potere causare forti scosse elettriche.



Il punto esclamativo nel triangolo equilatero serve per avvisare l'utente che la letteratura di accompagnamento contiene importanti istruzioni relative al funzionamento e alla manutenzione.



“ATTENZIONE: PER RIDURRE IL RISCHIO DI INCENDIO O SCOSSA ELETTRICA, NON ESPORRE QUESTO PRODOTTO ALLA PIOGGIA O ALL'UMIDITÀ; INOLTRE, NON SI DEVONO COLLOCARE OGGETTI PIENI DI LIQUIDI, TIPO VASI, SOPRA L'APPARECCHIATURA”.

L'APPARECCHIATURA DEVE ESSERE COLLEGATA AD UNA PRESA DI RETE MESSA A TERRA.

PRECAUZIONI RIGUARDANTI LA COLLOCAZIONE

Per garantire la ventilazione corretta, assicurarsi di lasciare dello spazio attorno all'unità (dalle dimensioni esterne più grandi incluso le parti sporgenti) che sia uguale o superiore a quanto illustrato di seguito.

Pannelli sinistro e destro: 10 cm

Pannello posteriore: 10 cm

Pannello superiore: 10 cm

DICHIARAZIONE FCC

Questa apparecchiatura è stata testata ed è risultata conforme ai limiti per i dispositivi digitali di classe B, ai sensi della Parte 15 delle norme FCC. Questi limiti sono ideati per fornire una protezione adeguata dalle interferenze dannose in un'installazione residenziale. Questa apparecchiatura genera, utilizza e può irradiare energia in radiofrequenza e, se non installata e utilizzata in conformità alle istruzioni, può causare interferenze dannose alle comunicazioni radio. Tuttavia, non vi è alcuna garanzia che tali interferenze non si verifichino in una particolare installazione. Se questa apparecchiatura causa interferenze dannose alla ricezione radio o televisiva, che possono essere determinate accendendo e spegnendo l'apparecchio, all'utente si consiglia di provare a correggere le interferenze adottando una o più delle seguenti misure:

- Riorientare o spostare l'antenna ricevente.
- Aumentare la distanza tra l'apparecchiatura e il ricevitore.
- Collegare l'apparecchiatura ad una presa su un circuito diverso da quello a cui è collegato il ricevitore.
- Rivolgersi al rivenditore o un tecnico esperto di radio e televisori per aiuto.

IN CASO DI DUBBIO, CONSULTARE UN ELETTRICISTA ESPERTO.



Questo prodotto è stato fabbricato in modo da rispettare i requisiti sulle radiointerferenze della DIRETTIVA CEE 2004/108/CE

NOTE SULLA PROTEZIONE AMBIENTALE



Al termine della sua vita utile, questo prodotto non deve essere smaltito nei rifiuti domestici normali, bensì restituito ad un punto di raccolta per il riciclaggio di apparecchiature elettriche ed elettroniche. Il simbolo che si trova sul prodotto, sul manuale utente e sulla confezione, sottolinea ciò.

I materiali possono essere riutilizzati secondo i loro contrassegni. Attraverso il riutilizzo, il riciclo di materie prime o altre forme di riciclaggio di vecchi prodotti, si fornisce un contributo importante alla protezione del nostro ambiente.

Il proprio ufficio amministrativo locale può consigliare circa il punto di smaltimento dei rifiuti.

REGISTRARE IL NUMERO DEL PROPRIO MODELLO (ORA, MENTRE LO SI PUÒ VEDERE)

Il modello ed il numero di serie del nuovo T 187 sono reperibili sul retro del cabinet. Come riferimento futuro, suggeriamo di prendere nota dei seguenti dati:

N. modello:

N° di serie:

INTRODUZIONE

INDICE

ISTRUZIONI IMPORTANTI PER LA SICUREZZA2

INTRODUZIONE

INFORMAZIONI SUL T 187	5
CONTENUTO DELLA SCATOLA	5
SCelta DI UNA COLLOCAZIONE	5
IMPOSTAZIONE DELLA SORGENTE PREDEFINITA	5

IDENTIFICAZIONE DEI COMANDI

PANNELLO ANTERIORE	6
--------------------------	---

PANNELLO POSTERIORE	8
---------------------------	---

INFORMAZIONI SULLO SCHERMO OSD (ON-SCREEN DISPLAY)	11
MAIN MENU (MENU PRINCIPALE)	11
LISTENING MODE (MODO DI ASCOLTO)	11
REGOLAZIONE DEI MODI DI ASCOLTO	12
DSP OPTIONS (OPZIONI DSP)	13
TONE CONTROLS (COMANDI DEI TONI)	14
ZONE CONTROLS (CONTROLLI DI ZONA)	14

USO DEL T 187 – MENU IMPOSTAZIONE	15
---	----

SETUP MENU (MENU SETUP)	15
CONTRO/HDMI SETUP (COMANDO/IMPOSTAZIONE HDMI)	15
SOURCE SETUP (IMPOSTAZIONE SORGENTE)	16
SOURCE SETUP - NORMAL VIEW (IMPOSTAZIONE SORGENTE - VISUALIZZAZIONE NORMALE)	16
SOURCE SETUP - TABLE VIEW (IMPOSTAZIONE SORGENTE - VISUALIZZAZIONE TABELLA)	17
iPod SETUP (IMPOSTAZIONE iPod)	18
SPEAKER SETUP (IMPOSTAZIONE DEI DIFFUSORI)	18
AUDYSSEY AUTO CALIBRATION (CALIBRAZIONE AUTOMATICA AUDYSSEY)	18
SPEAKER CONFIGURATION (CONFIGURAZIONE DEI DIFFUSORI)	21
SPEAKER LEVELS (LIVELLI DEI DIFFUSORI)	21
SPEAKER DISTANCE (DISTANZA DEI DIFFUSORI)	22
REGOLAZIONE DEL VOLUME	22
REGOLAZIONE DEI LIVELLI DI CANALE "AL VOLO"	23
ZONE SETUP (IMPOSTAZIONE DELLE ZONE)	23
TRIGGER SETUP (CONFIGURAZIONE DI TRIGGER)	24
IMPOSTAZIONE DEL MODO DI ASCOLTO	24
DOLBY SETUP (CONFIGURAZIONE DOLBY)	26
DTS SETUP (CONFIGURAZIONE DTS)	26
MODI DTS SURROUND	26
ENHANCED STEREO	27
DISPLAY SETUP (CONFIGURAZIONE DEL DISPLAY)	27
A/V PRESETS (PREIMPOSTAZIONI A/V)	28

ASCOLTO DELLA RADIO AM/FM	31
---------------------------------	----

SELEZIONE DI UNA BANDA PER IL SINTONIZZATORE	31
MEMORIZZAZIONE DELLE PREIMPOSTAZIONI (AM/FM/XM/DAB) ..	31
SCelta DELLA MODALITÀ TUNER	31
INFORMAZIONI SUI NOME UTENTE	32
INFORMAZIONI SU RDS	32

ASCOLTO DELLA RADIO XM	33
------------------------------	----

STAZIONI DI SINTONIZZAZIONE	33
PREIMPOSTAZIONI	33

ASCOLTO DELLA RADIO DAB	34
-------------------------------	----

CONNESSIONE DEL MODULO DAB	34
FUNZIONAMENTO DAB	34
LISTA SERVIZI	35
MODO SINTONIZZATORE DAB	35
STATION ORDER (ORDINE DELLE STAZIONI)	35
DRC	35
MANUAL SCAN (SINTONIA MANUALE)	35
PRUNE LIST (LISTA DI ELIMINAZIONE)	35
RESET	36
IMPOSTAZIONI DELLE INFORMAZIONI	36

ASCOLTO DEL RIPRODUTTORE iPod	37
-------------------------------------	----

CONNESSIONE DELLA DOCKING STATION iPod NAD OPZIONALE E DEL LETTORE iPod AL T 187	37
FUNZIONALITÀ E IMPOSTAZIONI DI COMANDO	37
NAD IPD 2	38
PER VISUALIZZARE I VIDEO O LE FOTO CARICATE NELL'iPod	38

USO DEL TELECOMANDO HTR 8	39
---------------------------------	----

CONTROLLO DEL T 187	39
APPRENDIMENTO DEI CODICI DA ALTRI TELECOMANDI	40
PUNCH-THROUGH	40
COPIARE UN COMANDO DA UN ALTRO TASTO	40
COMANDI MACRO	40
TIMEOUT DELL'ILLUMINAZIONE DEI TASTI	41
CONFIGURAZIONE DELL'ILLUMINAZIONE DEI TASTI	41
AZZERAMENTO DI FABBRICA	41
MODO DELETE	41
CARICAMENTO DELLE LIBRERIE DEI CODICI	42
MODO SEARCH (RICERCA)	42
VERIFICA DEL NUMERO DELLA LIBRERIA DEI CODICI	42
RIEPILOGO DEI MODI DELL'HTR 8	43
USO DEL TELECOMANDO ZR 7	43

CANALE IR	44
-----------------	----

ASSEGNAZIONE DEL CANALE IR	44
----------------------------------	----

SEZIONE DI RIFERIMENTO

RISOLUZIONE DEI PROBLEMI	45
--------------------------------	----

CARATTERISTICHE TECNICHE	46
--------------------------------	----

GRAZIE PER AVER SCELTO NAD.

processore / preamplificatore AV Surround Sound T 187 è un prodotto tecnologicamente avanzato e ad alta capacità, tuttavia ci siamo impegnati molto per renderlo di semplice e facile uso. Il T 187 offre una gamma di opzioni davvero utili sia per il suono surround sia per l'ascolto stereo, usando elaborazione di segnale digitale potente e circuiteria digitale audio sorprendentemente precisa. Grazie a un'esperienza di venticinque anni di progettazione di componenti audio, video e home-theater, molta cura è stata posta nell'assicurare la trasparenza dal punto di vista musicale, la fedeltà dei dettagli video e la precisione spaziale del T 187. Come con tutti i nostri prodotti, il design del T 187 è stato guidato dalla filosofia di design "Music First" di NAD, tale che possa tranquillamente promettere sia home-theater surround allo stato dell'arte sia ascolto di musica da intenditori per gli anni a venire.

NAD NON È RESPONSABILE DI QUALSIASI DISCREPANZA TECNICA O DELL'INTERFACCIA UTENTE NEL PRESENTE MANUALE. IL MANUALE DELLE ISTRUZIONI DI T 187 È SOGGETTO A MODIFICHE SENZA PREAVVISO. VISITARE IL SITO WEB NAD PER LA VERSIONE PIÙ RECENTE DEL MANUALE DI ISTRUZIONI DI T 187.

Consigliamo di dedicare qualche minuto adesso alla lettura completa di questo manuale. Investire un po' di tempo ora, all'inizio, potrebbe farne risparmiare un bel po' in seguito e di sicuro è il miglior modo per essere sicuri di stare ricavando il massimo dal proprio investimento nel NAD T 187 e da questo componente home-theater potente e flessibile.

Ancora una cosa: sollecitiamo ad effettuare la registrazione della proprietà del T 187 sul sito web di NAD:

<http://NADelectronics.com/salon>

Per le informazioni sulla garanzia, contattare il proprio distributore locale.

CONTENUTO DELLA SCATOLA

La confezione di T 187 contiene quanto segue:

- Un'antenna ad anello AM
- Un'antenna filare a nastro FM con simmetrizzatore
- Cavo di alimentazione CA staccabile
- Microfono Audyssey
- Il telecomando HTR 8 con 4 batterie di tipo AA.
- Il telecomando di zona ZR 7 con batteria CR2025 da 3V
- Guida rapida generale per T187, T777 e T787
- La versione di questo manuale dell'utente su CD-ROM

CONSERVARE L'IMBALLAGGIO

Si consiglia di conservare la confezione e l'imballaggio originali in cui viene fornito T 187. La confezione originale costituisce la soluzione più sicura per il trasporto o lo spostamento di T 187. Abbiamo visto fin troppi componenti altrimenti perfetti restare danneggiati durante il trasporto per mancanza di un contenitore adeguato, pertanto: conservare la scatola!

SCELTA DI UNA COLLOCAZIONE

Scegliere un'ubicazione ben ventilata (con almeno diversi centimetri su entrambi i lati e dietro) ed in grado di fornire una linea visiva chiara, entro 8 metri, tra il pannello anteriore del T 187 e la posizione di ascolto/visione primaria: ciò assicurerà comunicazioni del telecomando ad infrarossi affidabili. Il T 187 genera una modesta quantità di calore, ma non tale da provocare inconvenienti ai componenti adiacenti.

È del tutto possibile impilare il T 187 in cima ad altri componenti, ma di solito occorre evitare di fare il contrario.

IMPOSTAZIONE DELLA SORGENTE PREDEFINITA

Nella tabella seguente sono elencate le impostazioni predefinite per SOURCE (Sorgente). Notare che le impostazioni di ingresso audio mostrano sia l'ingresso audio analogico sia quello digitale. L'entrata digitale ha sempre la precedenza rispetto all'entrata audio analogica, anche se sono presenti entrambe.

Sorgente	Ingresso audio	Ingresso video
Source 1	HDMI 1/ Audio 1	HDMI 1
Source 2	HDMI 2/ Audio 2	HDMI 2
Source 3	Coaxial 1/Audio 3	Component 1
Source 4	Optical 1/Audio 4	Video 1
iPod	Audio 5	S-Video 3
Source 7	7.1 Input	Component 2
Front Input	HDMI Front/ Audio Front	HDMI Front
Media Player	Audio MP	
Tuner		

Per modificare le impostazioni predefinite sopra descritte e per una migliore comprensione delle impostazioni della sorgente e delle combinazioni, vedere l'argomento "SOURCE SETUP (IMPOSTAZIONE SORGENTE)" in "USO DEL T 187 - MENU IMPOSTAZIONE", sezione "FUNZIONAMENTO".

NOTA

L'entrata digitale ha sempre la precedenza rispetto all'entrata audio analogica, anche se sono presenti entrambe.

IDENTIFICAZIONE DEI COMANDI

PANNELLO ANTERIORE

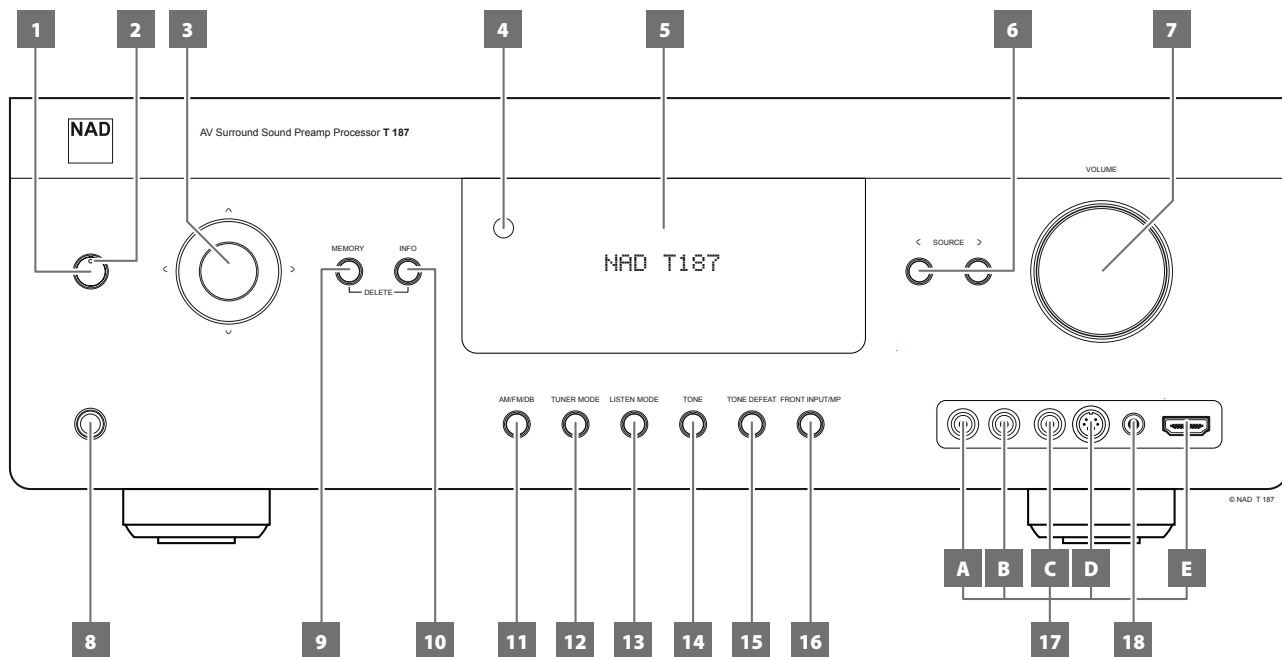

1 TASTO STANDBY

- Premere questo tasto per accendere T 187 dalla modalità Standby. La spia LED di Standby passa dal colore ambra al blu e si illumina il VFD. Premere di nuovo il tasto STANDBY per riportare l'unità in modalità Standby.
- È inoltre possibile accendere il T 187 commutandolo dal modo Standby premendo uno qualsiasi dei pulsanti presenti sul pannello anteriore.

NOTA

Per l'attivazione del tasto STANDBY, l'interruttore POWER (di alimentazione) del pannello posteriore deve trovarsi in posizione ON (accensione).

2 LED STANDBY

- Questa spia si accende e diventa di color ambra quando il T 187 è in modalità Standby.
- Quando il T 187 è acceso (ON), questa spia si accende con luce blu.
- Se una zona (zona 2, 3 o 4) è attiva e viene premuto il pulsante STANDBY per portare il T 187 in modalità standby, il display VFD si spegne, ma la spia LED STANDBY rimane accesa con luce blu. Ciò indica che una zona (zona 2, 3 o 4) è ancora attiva. Le icone della zona o delle zone attive corrispondenti continueranno ad essere visualizzate nel display VFD.
- Per spegnere completamente il T 187 con le zone 2, 3 e/o 4 ancora attive, tenere premuto il pulsante STANDBY fino a quando la spia LED STANDBY si accende con luce ambra.

3 Tasti NAVIGATION ed ENTER

I tasti di navigazione [↖/↗/↘/↙] ed [ENTER] (Invio) hanno varie applicazioni specifiche a seconda delle modalità. Il tasto rotondo centrale è designato come tasto [ENTER] di solito, lo si preme per completare una selezione, una procedura, una sequenza o altre funzioni del caso.

Modalità AM/FM

Premere il tasto [ENTER] per passare dalla modalità "Preset" (Preimpostazione) alla modalità "Tune" (Sintonia). Selezionare la modalità "Tune" (Sintonizza).

- La breve pressione del tasto [↘/↙] permette di eseguire la scansione manuale della banda AM o FM.

- Premere e tenere premuto [↘/↙] per più di 2 secondi per eseguire la ricerca in su o in giù; il sintonizzatore di T 187 si arresterà al successivo segnale abbastanza forte rilevato.
- Notare che questa funzione continua automaticamente a cercare da un capo all'altro della banda AM o FM in modo ciclico.

Premere il tasto [ENTER] per passare dalla modalità "Preset" (Preimpostazione) alla modalità "Tune" (Sintonia). Selezionare la modalità "Preset" (Preimpostazione).

- Premere [↖/↗] per avanzare in su o in giù tra le preimpostazioni. Le preimpostazioni "non utilizzate" vengono saltate. Notare che le preimpostazioni devono essere state archiviate in precedenza.

Vedere anche l'argomento MEMORIZZAZIONE DELLE PREIMPOSTAZIONI (AM/FM/DAB) nella sezione ASCOLTO DELLA RADIO AM/FM nella pagina FUNZIONAMENTO.

Modalità AM (Solo modello versione a 120 V)

- Utilizzare i tasti di navigazione [↖/↗] e [ENTER] (Invio) assieme al tasto [MENU] per selezionare le opzioni applicabili del menu XM.

Modalità DAB (Solo modello versione a 230 V)

- Utilizzare i tasti di navigazione [↘/↙] e [ENTER] (Invio) assieme al tasto [MENU] per selezionare le opzioni applicabili del menu DAB.

4 SENSORE A DISTANZA

- Puntare il telecomando HTR 8 verso il sensore a distanza e premere i tasti.
- Non collocare il sensore a distanza di T 187 sotto il sole o illuminazione diretta. Così facendo, infatti, si rischia di non poter comandare il T 187 tramite il telecomando.

Distanza: Circa 7 metri dalla parte anteriore del sensore a distanza.

Angolazione: Circa 30° in ogni direzione della parte anteriore del sensore a distanza.

5 VACUUM FLUORESCENT DISPLAY (VFD)

- Visualizza le informazioni visive sulle impostazioni correnti, ad esempio la sorgente attiva, il livello di volume, la modalità di ascolto, il formato audio, RDS/XM/DAB se applicabile e le informazioni di visualizzazione relative all'iPod e ad altre spie.
- Vedere anche l'argomento relativo a "DISPLAY SETUP (CONFIGURAZIONE DEL DISPLAY)" in "USO DEL T 187 - MENU IMPOSTAZIONE", sezione "FUNZIONAMENTO".

6 < SOURCE >

- Premere ripetutamente per passare da una selezione all'altra: Source 1 (Sorgente 1), Source 2 (Sorgente 2), Source 3 (Sorgente 3), Source 4 (Sorgente 4), iPod, Source 7 (Sorgente 7), Front Input, Media Player (Lettore di file multimediali) e Tuner (Sintonizzatore) (AM/FM/DAB/XM secondo necessità). È possibile richiamare ulteriori sorgenti attraverso questi tasti abilitandoli nel Menu Impostazione.
- Vedere anche l'argomento relativo a "SOURCE SETUP (IMPOSTAZIONE DELLA SORGENTE)" in "USO DEL T 187 - MENU IMPOSTAZIONE", sezione "FUNZIONAMENTO".

7 VOLUME

- Il controllo VOLUME consente di regolare la sonorità globale dei segnali alimentati agli altoparlanti o cuffia.
- Girare in senso orario per aumentare il livello di volume, in senso antiorario per diminuirlo.

8 PHONES (PRESA PER CUFFIA)

- Accetta cuffie stereo usando una presa telefonica stereo da ¼ di pollice standard (usare un adattatore idoneo per cuffie dotate di una presa più piccola).
- Per l'ascolto in cuffia, occorre impostare i diffusori anteriori su "Large" nella "Speaker Configuration (Configurazione dei diffusori)" della voce "Speaker Setup (Impostazione dei Diffusori)" nel Menu Impostazione, altrimenti la risposta dei bassi delle cuffie sarà limitata.

9 MEMORY

- Premere questo tasto per memorizzare stazioni radio AM, FM sintonizzate e digitali nelle posizioni di memoria preimpostate del T 187. È possibile memorizzare un mix di qualsiasi stazione radio AM, FM e digitale nelle 40 preimpostazioni disponibili.

10 INFO

- Visualizza le informazioni fornite dalla sorgente applicabile.
- Premere ripetutamente il pulsante [INFO] per visualizzare le informazioni disponibili.

11 AM/FM/DB

- Alternare questo pulsante per selezionare le funzioni del sintonizzatore AM, FM, DAB (Solo modello versione a 230 V) o XM (Solo modello versione a 120 V).

12 TUNER MODE

- In modalità FM, premere ripetutamente [TUNER MODE] per passare dalla selezione FM Stereo a FM Mono, e viceversa.
- Selezionare "FM Mono" (le icone FM MUTE FM STEREO sul VFD sono spente) per le stazioni con eccessiva interferenza o con segnale troppo debole.
- In radio DAB (solo versione 230 V) o XM (solo versione 120 V), questo tasto abilita i menu radio digitali insieme i tasti Navigation (Navigazione) ed i tasto [ENTER].

13 LISTEN MODE

- Premere per selezionare le varie opzioni di LISTENING MODE (MODO DI ASCOLTO). A seconda del formato dell'entrata selezionata attualmente (digitale o analogico; stereo o multicanale), sono disponibili vari modi di ascolto.
- Vedere anche l'argomento relativo a "LISTENING MODE (MODO DI ASCOLTO)" in "USO DEL T 187 - MENU PRINCIPALE", sezione "FUNZIONAMENTO".

14 TONE

- Premere per regolare il comando TREBLE usando la manopola VOLUME su una gamma di ± 10 dB. Premere ancora per regolare il comando BASS ed una terza volta per il comando DIALOG.
- Vedere anche l'argomento relativo a "TONE CONTROLS (COMANDI DEI TONI)" in "USO DEL T 187 - MENU PRINCIPALE", sezione "FUNZIONAMENTO".

15 TONE DEFEAT

- I comandi dei toni si abilitano o disabilitano premendo questo tasto. I comandi dei toni si bypassano in "Tone Defeat" (Esclusione dei toni), mentre in "Tone Active" (Attivazione dei toni) essi si abilitano nuovamente.
- Vedere anche l'argomento relativo a "TONE CONTROLS (COMANDI DEI TONI)" in "USO DEL T 187 - MENU PRINCIPALE", sezione "FUNZIONAMENTO".

16 FRONT INPUT/MP

- Pulsante bistabile per passare dall'ingresso anteriore all'ingresso di Media Player.

17 ENTRATA ANTERIORE

- Usare questi jack per sorgenti occasionali come un camcorder, una console di videogame, qualsiasi sorgente audio analogica o HDMI e sorgenti video composite o S-Video.
- Se la propria sorgente ha un unico jack di uscita audio o è contrassegnato come "Mono output" (uscita mono), inserirla nell'entrata anteriore "R (MONO)" (elemento B) del T 187.
- D'altro canto, se la sorgente ha due jack di uscita indicativi di uscita stereo, inserirli entrambi nell'entrata Anteriore "L" (elemento A) ed "R (MONO)" corrispondente del T 187 per ottenere anche l'uscita stereo.
- Collegare la sorgente di uscita video composito all'ingresso anteriore del segnale video composito (elemento C).
- Collegare la sorgente di uscita S-Video all'ingresso anteriore del segnale S-Video (elemento D).
- Usare l'ingresso HDMI anteriore (elemento E) per collegarsi direttamente alla sorgente HDMI di uscita.

18 ENTRATA MP/MIC

- Collegare il jack stereo standard dell'Media Player (Lettore di file multimediali) a questa entrata.
- Si tratta della stessa entrata a cui è collegato il jack del microfono Audyssey.
- Vedere anche l'argomento relativo a "AUDYSSEY AUTO CALIBRATION (CALIBRAZIONE AUTOMATICA AUDYSSEY)" in "USO DEL T 187 - MENU IMPOSTAZIONE", sezione "FUNZIONAMENTO".

IDENTIFICAZIONE DEI COMANDI

PANNELLO POSTERIORE

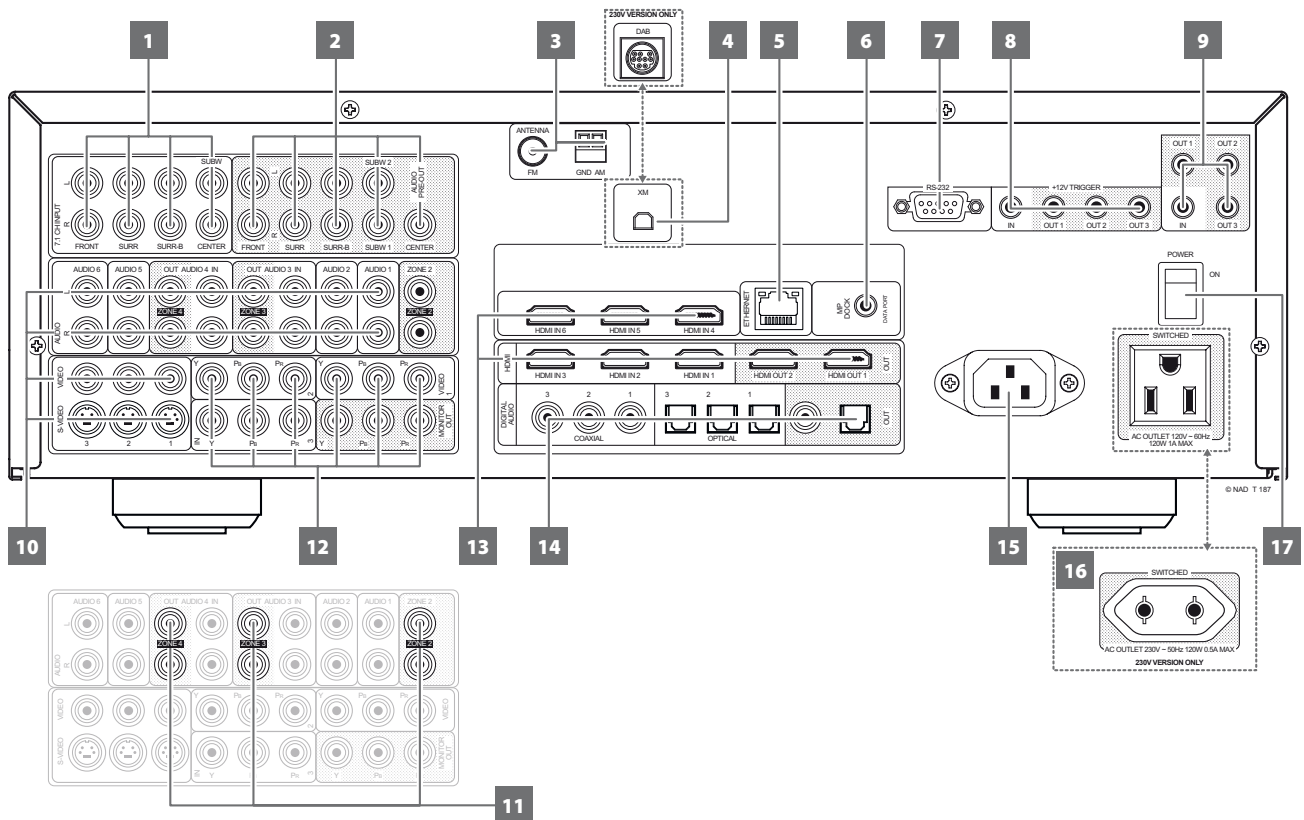

ATTENZIONE!

Prima di realizzare alcuna connessione, assicurarsi che il T 187 sia spento o scollegato dall'alimentazione. Si consiglia inoltre di spegnere o scollegare dall'alimentazione tutti i componenti associati mentre si effettuano o si interrompono eventuali collegamenti di segnale o di alimentazione CA.

1 7.1 CHANNEL INPUT

- Collegare alle uscite audio analogiche corrispondenti di un componente multicanale come un DVD Audio o SACD player multicanale o un decoder multicanale esterno (i formati protetti da copia consentono solo il trasferimento del segnale analogico). Di solito, queste sorgenti produrranno uscita a 5,1 canali, nel qual caso i connettori Surround Back restano non collegati. I segnali presenti presso questi jack possono essere uditi selezionando la Sorgente 7 (l'entrata 7.1 CHANNEL INPUT va per default su questa Sorgente).
- Non vi è alcuna gestione dei bassi o altra elaborazione (se non il controllo del volume master) disponibile su questa entrata 7.1 CHANNEL INPUT.
- Dato che le uscite audio multicanale di un lettore DVD possono essere collegate a questi jack, usando la decodifica Dolby Digital e DTS ed i convertitori digitali-analogici propri del T 187 attraverso una connessione digitale di solito si otterranno risultati superiori.

2 AUDIO PRE-OUT

L'uscita Audio PRE- OUT rende possibile l'uso del T 187 come preamplificatore su amplificatori di potenza esterni per alcuni o tutti i canali.

- Collegare FRONT L, FRONT R, CENTER, SURR R, SURR L, SURR-BL e SURR-BR all'entrata del canale corrispondente di un amplificatore o amplificatori di potenza che comandano i relativi diffusori.
- Collegare questa uscita (SUBW1 e/o SUBW2) a un subwoofer alimentato ("attivo") o al canale di un amplificatore di potenza che comanda un impianto passivo.
- A differenza dei cinque canali a gamma piena, non vi è alcun amplificatore di potenza incorporato nel T 187 per un subwoofer.

3 TERMINALE ANTENNA FM

- L'antenna filare FM "bipolare" fornita si può collegare al connettore FM utilizzando l'apposito adattatore "simmetrizzatore". Di solito, funziona meglio se si monta su una superficie verticale, come un muro, con i bracci completamente estesi a formare una "T" orizzontale, perpendicolare al punto di origine del segnale.

TERMINALE ANTENNA AM

Per la ricezione AM è necessaria l'antenna ad anello AM fornita con il T 187 (o un'alternativa adeguata).

- Collegare l'antenna a telaio AM fornita a questi morsetti. Se si usa un'antenna AM esterna, effettuare le connessioni ai morsetti AM e GND secondo le istruzioni fornite con l'antenna.
- Provando varie posizioni dell'antenna si può ottenere una migliore ricezione; l'orientamento verticale di solito produce i risultati migliori. La vicinanza dell'antenna a oggetti metallici di grandi dimensioni (elettrodomestici, caloriferi) può indebolire la ricezione, così come eventuali tentativi di allungare il cavo dell'anello.
- Vedere anche l'argomento MONTAGGIO DELL'ANTENNA AD ANELLO nella sezione ASCOLTO DELLA RADIO AM/FM nella pagina FUNZIONAMENTO.

4 ENTRATA XM MODULE (Solo modello versione a 120V)

Con la radio XM, vi sono oltre 100 canali di musica, notizie, sport, spettacoli, discussioni ed intrattenimento. Si scoprirà che la copertura abbraccia tutto il continente. La qualità della musica è digitale con molti canali commerciali e di musica gratuita.

- Collegare il cavo radio XM a questa presa. Seguire le istruzioni allegate alla radio XM.
- Vedere anche la sezione relativa a "ASCOLTO DELLA RADIO XM" nella pagina FUNZIONAMENTO.

NOTA

La radio XM esterna non è fornita con il T 187.

ENTRATA MODULO DAB (Solo modello versione a 230V)

T 187 è compatibile solo con i modelli DB 1 o DB 2 del modulo adattatore DAB NAD. Con il DAB, è ora possibile ricevere programmi radio di qualità simile ai CD senza fastidiose interferenze e distorsione del segnale.

- Inserire l'altra estremità del connettore Mini-DIN proveniente dalla porta del modulo NAD DAB Adaptor in questa presa.
- Vedere anche la sezione "ASCOLTO DELLA RADIO DAB" nella sezione principale "FUNZIONAMENTO".

NOTA

La radio DAB (modulo NAD DAB Adaptor) esterna non è fornita con T 187.

5 PORTA LAN (LOCAL AREA NETWORK)/ETHERNET

Per stabilire la connessione cablata è necessario configurare una connessione LAN. Configurare un router Ethernet a banda larga cablato con connessione Internet a banda larga. Per permettere la connessione, il router o la rete domestica devono essere dotati di un server DHCP.

- Utilizzando un cavo Ethernet diritto standard, connettere un capo alla porta LAN del router Ethernet a banda larga cablato e l'altro capo alla porta LAN di T 187.
- Questa connessione Ethernet ha una funzione simile a quella della connessione RS232. Con il computer e il T 187 sulla stessa rete, permette il telecomando del T 187 tramite controller esterni compatibili.
- Vedere il sito Web NAD per informazioni riguardo al protocollo RS232 e all'interfaccia del computer.

NOTE

- *NAD non è da ritenersi responsabile di qualsiasi malfunzionamento di T 187 e/o della connessione Internet dovuta a errori di comunicazione o malfunzionamenti associati alla connessione Internet a banda larga o ad altri apparecchi collegati. Per assistenza, rivolgersi al proprio provider di servizi Internet (ISP) o al servizio assistenza dell'apparecchio.*
- *Rivolgersi al proprio ISP anche per le normative, le tariffe, le limitazioni al contenuto, le limitazioni al servizio, la larghezza di banda, le riparazioni e altri problemi collegati e relativi alla connettività Internet.*

6 MP DOCK (DOCK MP)

T 187 è dotato di una porta dati sul pannello posteriore che consente di connettere un NAD IPD (Dock NAD per iPod) 1, un NAD IPD 2 e varianti successive.

- Connettere il jack "MP DOCK (DATA PORT)" di T 187 alla presa corrispondente "DATA PORT" (Porta dati) del modello NAD IPD opzionale.
- AUDIO 5 e S-VIDEO 3 sono, inoltre, le porte predefinite assegnate all'uscita audio/video assegnata al NAD IPD (dock NAD IPD per iPod) 1, NAD IPD 2 e varianti successive.
- Vedere anche la sezione "ASCOLTO DEL RIPRODUTTORE iPod" nella sezione principale "FUNZIONAMENTO".

NOTA

Il modello "NAD IPD (Dock NAD IPD per iPod)" esterno non è fornito con il T 187.

7 RS 232

NAD è partner certificato di AMX e Crestron e fornisce il supporto completo di tali periferiche esterne. Per ulteriori informazioni sulla compatibilità di AMX e Crestron con NAD visitare il sito Web NAD. Per ulteriori informazioni, consultare il proprio specialista audio NAD.

- Utilizzando un cavo seriale RS-232 (non in dotazione), connettere questa interfaccia a qualsiasi PC compatibile con Windows® per consentire il controllo remoto di T 187 tramite controller esterni compatibili.
- Vedere il sito Web NAD per informazioni riguardo al protocollo RS232 e all'interfaccia del computer.

8 +12V TRIGGER OUT

Vi sono tre +12V TRIGGER OUTPUT configurabili. Consultare quanto detto al proposito in "TRIGGER SETUP (CONFIGURAZIONE DI TRIGGER)" nella letteratura "MENU IMPOSTAZIONE" per le linee guida su come configurare +12V TRIGGER IN/OUT.

- Utilizzare questo connettore mini-jack da 3,5 mm per trasmettere una tensione di 12 volt con una corrente massima di 50 mA alle apparecchiature ausiliarie quali subwoofer o amplificatori multicanale. Il conduttore centrale (in tensione) del jack da 3,5mm corrisponde al segnale di controllo. Il conduttore esterno (schermo) corrisponde invece al percorso di ritorno a massa.
- Questa uscita sarà a 12V quando T 187 è acceso e a 0V quando l'unità è spenta o in modo standby.

+12V TRIGGER IN

Con questo ingresso attivato dall'alimentazione c.c. a 12V, il T187 può essere attivato dalla modalità standby in remoto da dispositivi compatibili quali amplificatori, preamplificatori, sintonizzatori, ecc. Se l'alimentazione c.c. a 12V viene scollegata, il T 187 ritorna alla modalità standby.

- Collegare questo ingresso trigger +12V al jack dell'uscita "+12V DC" (+12V c.c.) corrispondente del componente remoto utilizzando un cavo mono con una spina maschio da 3,5 mm. Per usare questa funzionalità, il dispositivo di controllo deve essere dotato di un'uscita di innesco a +12V.

9 IR IN/IR OUT 1-3

Questi minijack accettano e producono codici a controllo remoto in formato elettrico, usando protocolli industriali standard, per l'uso con "ripetitore ad infrarossi" ed impianti multistanza e tecnologie correlate.

- Tutti i prodotti NAD con funzionalità IR IN/IR OUT sono completamente compatibili con il T 187. Per i modelli non NAD, controllare con gli specialisti dell'assistenza dell'altro prodotto per verificare la compatibilità con le funzionalità IR del T 187.

IR IN

- Questa entrata è collegata ad un'uscita di un ripetitore (Xantech o simile) IR (ad infrarossi) o all'uscita IR di un altro componente per consentire il controllo del T 187 da una ubicazione remota.

IR OUT 1, IR OUT 2

- Collegare IR OUT 1 (e/o IR OUT 2) al jack IR IN di un dispositivo compatibile.
- Controllare il dispositivo compatibile collegato puntando con il suo telecomando al ricevitore infrarosso del T 187.

IDENTIFICAZIONE DEI COMANDI

PANNELLO POSTERIORE

IR IN e IR OUT 1, IR OUT 2, IR OUT 3

- Collegare anche IR IN del T 187 al IR OUT di un dispositivo compatibile. Collegare anche IR OUT 1 (e/o IR OUT 2, IR OUT 3) del T 187 al IR IN di un dispositivo compatibile.
- Con questa impostazione, il T 187 funziona da "ripetitore IR" consentendo all'apparecchiatura collegata al comando IR IN del T 187 di controllare o comandare l'altra apparecchiatura collegata all'uscita IR OUT 1 (e/o IR OUT 2, IR OUT 3) del T 187.

IR OUT 3

- IR OUT 3 può funzionare solo come "ripetitore IR" come descritto sopra.

10 AUDIO 1-6/VIDEO 1-3/S-VIDEO 1-3

- Questi comprendono le altre entrate principali del T 187. Collegare queste porte di ingresso audio e video alle porte di uscita corrispondenti di componenti di origine compatibili, come lettori DVD, lettori CD o decoder via cavo/satellitari.
- AUDIO 5 e S-VIDEO 3 sono, inoltre, le porte predefinite assegnate all'uscita audio/video assegnata al NAD IPD (dock NAD IPD per iPod) 1, NAD IPD 2 e varianti successive.

AUDIO 3-4 OUT

- Collegare AUDIO 3 OUT (e/o AUDIO 4 OUT) ai componenti di registrazione corrispondente o alle porte di ingresso audio di sorgenti compatibili come registratori a cassette, registratori di CD/DVD o elaboratori audio esterni.
- Il segnale presente in questi jack AUDIO 3-4 OUT del T 187 è determinato dall'ultima sorgente selezionata. Se si seleziona AUDIO 3, non ci sarà alcuna uscita in corrispondenza di AUDIO 3 OUT. Allo stesso modo, quando AUDIO 4 è l'entrata della sorgente attiva, non c'è uscita in AUDIO 4 OUT. In tal modo si evita il feedback attraverso il componente di registrazione e si prevengono eventuali danni agli altoparlanti.
- Quando sono configurati, AUDIO 3 OUT e AUDIO 4 OUT sono le stesse porte assegnate rispettivamente per la Zona 3 e la Zona 4. Consultare anche la descrizione delle uscite di seguito.

11 ZONE 2-3-4

- Il T 187 ha tre zone configurabili: Zone 2, Zone 3 e Zone 4. La funzionalità Zone (Zona) consente di sperimentare simultaneamente in una zona diversa dell'abitazione l'audio selezionato da una delle sorgenti abilitate.
- Invia la sorgente audio della zona selezionata all'ingresso audio corrispondente di un'altra zona. Usare cavi di prolunga di alta qualità per ridurre l'interferenza su percorsi lunghi.
- Per una miglior comprensione delle impostazioni di zona, studiare di seguito la sezione su "ZONE CONTROLS (CONTROLLI DI ZONA)" del "MAIN MENU (MENU PRINCIPALE)" oltre alla voce su "ZONE SETUP (IMPOSTAZIONE DELLE ZONE)" nella documentazione sul "MENU IMPOSTAZIONE".

12 COMPONENT VIDEO INPUT 1-3, COMPONENT VIDEO OUT

- Collegare le entrate COMPONENT VIDEO alle uscite COMPONENT VIDEO provenienti da componenti sorgente compatibili, di solito un lettore DVD, un lettore Blu-ray Disc e sintonizzatori HDTV terrestri o satellitari. Collegare COMPONENT VIDEO OUT all'entrata Component Video di un monitor video /TV compatibile.
- Assicurarsi di rispettare la coerenza nel collegare i jack Y/Pb/Pr alle sorgenti/entrate corrispondenti. L'instradamento degli ingressi video dei componenti è completamente configurabile tramite l'opzione Source Setup (Impostazione sorgente) del Menu Impostazione (OSD).
- Le entrate e le uscite Component Video del T 187 sono a banda ampia completa e compatibili con i formati HDTV consentiti.

13 HDMI (HDMI IN 1-6, HDMI OUT 1-2)

- Collegare le entrate HDMI ai connettori HDMI OUT di componenti sorgente come un lettore DVD, un lettore Blu-ray Disc o HDTV satellitare/scatola di giunzione.
- Collegare HDMI OUT 1 e/o HDMI OUT 2 a un dispositivo HDTV compatibile o a un proiettore con ingresso HDMI. Entrambe le porte di uscita HDMI visualizzano simultaneamente la stessa sorgente audio/video.

ATTENZIONE

Prima di collegare e scollegare eventuali cavi HDMI, occorre spegnere (OFF) e scollegare dalla presa CA sia T 187 che la sorgente complementare. La mancata osservanza di tale norma potrebbe danneggiare in modo permanente tutte le apparecchiature collegate attraverso prese HDMI.

14 DIGITAL AUDIO (COAXIAL 1-3, OPTICAL 1-3)

- Collegare all'uscita digitale di formato S/PDIF ottica o coassiale di sorgenti come CD, BD o DVD player, HDTV o sintonizzatori satellitari ed altri componenti compatibili.
- L'associazione dell'entrata digitale coassiale o ottico è configurabile tramite l'opzione Source Setup (impostazione della sorgente) del Menu Impostazione (OSD).

DIGITAL AUDIO OUT (OPTICAL, COAXIAL)

- Collegare la porta DIGITAL OUT (Uscita digitale ottica, coassiale) al corrispondente ingresso digitale S/PDIF di un dispositivo compatibile, come un ricevitore, una scheda audio di un computer o un altro processore digitale.

15 AC MAINS INPUT

- T 187 è fornito con un cavo di alimentazione di rete CA distinto. Prima di connettere la spina all'alimentazione, assicurarsi che il cavo sia fermamente connesso alla presa di ingresso corrente di rete c.a. di T 187.
- Prima di staccare il cavo dalla presa di ingresso corrente di rete di T 187, scollegare sempre la spina del cavo di alimentazione di rete CA dalla presa a muro.
- Connettere soltanto all'uscita CA prescritta, p.es., 120V 60Hz (Solo modello versione a 120V) o 230V 50Hz (Solo modello versione a 230V).

16 SWITCHED AC OUTLET (USCITA COMMUTATA CA)

- Questa uscita può fornire alimentazione commutata ad un altro componente o accessorio.
- Il consumo totale di corrente dei componenti collegati alle uscite C.A. non deve superare 120 watt.
- Si accende e spegne mediante il tasto Standby del pannello anteriore o i tasti ON e OFF del HTR 8.

17 POWER (ALIMENTAZIONE)

- Connettere T 187 all'alimentazione di rete.
- Quando l'interruttore di alimentazione (POWER) si trova nella posizione ON, T 187 entra in modalità Standby, indicata dal colore ambra del LED Standby. Premere il pulsante Standby del pannello anteriore o il pulsante [ON] del telecomando HTR 8 per accendere T 187 dalla modalità Standby.
- Se si prevede di non utilizzare l'amplificatore per periodi di tempo prolungati (ad esempio in occasione di un periodo di vacanza) portare l'interruttore POWER in posizione OFF.
- Se l'interruttore POWER (di alimentazione) del pannello posteriore è disinserito (OFF), non è possibile accendere T 187 utilizzando il tasto STANDBY del pannello anteriore o il tasto [ON] del telecomando HTR 8.

INFORMAZIONI SULLO SCHERMO OSD (ON-SCREEN DISPLAY)

Il T 187 utilizza un sistema semplice ed autoesplicativo di "menu" su schermo che compaiono sul monitor video/TV collegato. Essi servono durante il processo di configurazione (e sono utili nel funzionamento quotidiano), pertanto assicurarsi di collegare il monitor/TV prima di procedere con la configurazione.

VISUALIZZAZIONE DELL'OSD

Premere i pulsanti [>], [D] o [ENTER] del telecomando HTR 8 o del pannello anteriore per visualizzare il menu principale di T 187 sul monitor/televisore. Se l'OSD non compare, verificare le connessioni MONITOR OUT.

NAVIGAZIONE DELL'OSD E REALIZZAZIONE DELLE MODIFICHE

Per navigare attraverso le opzioni di menu OSD, realizzare quanto segue usando i tasti dell'HTR 8 o i tasti corrispondenti del pannello anteriore:

- 1 Premere [D] per selezionare una voce di menu. Utilizzare i tasti [▲/▼] o in alcuni casi [ENTER] (Invio), per spostarsi su e giù tra le selezioni di Menu. Premere ripetutamente [D] per avanzare o proseguire nei sottomenu di una voce di menu desiderata.
- 2 Utilizzare i tasti [▲/▼] per impostare o modificare il valore del parametro (impostazione) di una voce di menu.
- 3 Premere [C] per salvare le impostazioni o le modifiche apportate al menu o sottomenu attuale. Premendo [C] si ritorna al menu precedente o si esce dal menu.

MAIN MENU (MENU PRINCIPALE)

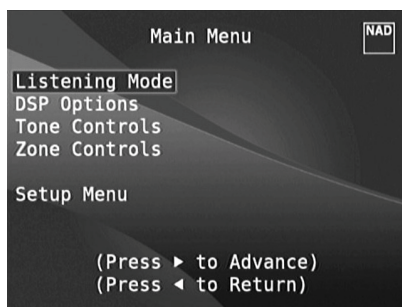

Il Menu principale contiene le opzioni di menu per "Listening Mode" (Modo di ascolto), "DSP Options" (Opzioni DSP), "Tone Controls" (Controllo toni), "Zone Controls" (Controlli di Zona) e accesso al "MENU IMPOSTAZIONE".

Per spostarsi tra le opzioni di menu e le selezioni dei sottomenu, seguire le linee guida relative a "VISUALIZZAZIONE DELL'OSD" e "NAVIGAZIONE DELL'OSD E REALIZZAZIONE DELLE MODIFICHE".

NOTA

Le singole configurazioni impostate in "Listening Mode" (Modo di ascolto), "DSP Options" (Opzioni DSP) e "Tone Controls" (Controllo toni), si realizzano ogni volta che sono abilitati durante l'impostazione A/V Preset (Preimpostazione A/V). Consultare la sezione "AV PRESETS" (preimpostazioni AV) come riferimento.

LISTENING MODE (MODO DI ASCOLTO)



Il T 187 offre distinti modi di ascolto, personalizzati per i vari tipi di registrazione o materiale del programma. Con una sorgente a due canali (Stereo), è possibile selezionare i seguenti modi di ascolto:

AVVERTENZA IMPORTANTE

Il T 187 è solo un preamplificatore sintonizzatore e pertanto non è dotato di diffusori. Quando nel presente manuale si parla di "diffusore/i" ci si riferisce ai diffusori dell'amplificatore esterno dell'utente che fanno da interfaccia al T 187.

STEREO

Tutta l'uscita è diretta ai canali sinistro/destro anteriore. Le basse frequenze sono dirette al subwoofer se nelle impostazioni dei diffusori ne compare uno. Scegliere 'Stereo' quando si desidera ascoltare una produzione stereo (o monofonica), tipo un CD musicale o una radiodiffusione FM, senza l'aggiunta del surround. Le registrazioni stereo in forma PCM/digitale o analogica e a codifica surround o meno, sono riprodotte così come sono state registrate. Le registrazioni digitali multicanale (Dolby Digital e DTS) sono riprodotte in modo "Stereo Downmix" attraverso i canali sinistro/destro anteriore solo come segnali Lt/Rt (sinistro/destro totale).

DIRECT (DIRETTA)

Le sorgenti analogiche o digitali vengono riprodotte automaticamente nei formati nativi. Tutti i canali audio delle sorgenti vengono riprodotti direttamente. Questa modalità ricrea più fedelmente il suono originale e produce una qualità audio estremamente elevata.

PRO LOGIC

Le registrazioni a due canali, sia con codifica stereo sia surround, sono riprodotte con elaborazione surround Dolby Pro Logic, con produzione sui canali sinistro/destro anteriori, centrale e sui canali surround sinistro/destro discreti (presupponendo che siano presenti nella 'Speaker Configuration' - Configurazione dei diffusori - attuale). Il canale surround è monofonico, ma viene riprodotto su entrambi i diffusori surround.

FUNZIONAMENTO

USO DEL T 187 – MENU PRINCIPALE

DOLBY PRO LOGIC PLIIx

Dolby Pro Logic IIx elabora sia segnali stereo che 5.1 in un'uscita a 6.1 o 7.1 canali. In Dolby Pro Logic IIx, è possibile scegliere i modi PLIIx Movie o PLIIx Music per personalizzare la propria esperienza di ascolto sul materiale sorgente. L'elaborazione surround Dolby Pro Logic IIx produce un imaging più stabile e suono di ampiezza di banda completa sui canali posteriori in modo Movie, offrendo quanto di più simile alla decodifica Dolby Digital. Per i segnali a due canali, il modo Pro Logic IIx Music presenta anche tre comandi utente aggiuntivi: Dimension (Dimensione), Center Width (Ampiezza centrale) e Panorama. Consultare anche la sezione 'Regolazione dei modi di ascolto' di seguito.

Il seguente schema illustra i canali disponibili presumendo che essi siano abilitati nel menu 'Speaker Configuration' (Configurazione dei diffusori);

Modo di ascolto Sorgenti a due canali	Canali di uscita decodificati attivi	
	6.1 Impianto diffusori	7.1 Impianto diffusori
Dolby Pro Logic IIx Music Dolby Pro Logic IIx Movie	Anteriore (sinistro e destro), Centrale, Surround (sinistro & destro), Surround posteriore, Subwoofer	Anteriore (sinistro e destro), Centrale, Surround (sinistro e destro) e Surround posteriore (sinistro e destro) e subwoofer

NEO: 6

Le registrazioni a due canali, stereo o a codifica surround, si producono con Neo: 6 surround con uscita sui canali anteriore sinistro/destro, centrale e surround sinistro/destro discreto più subwoofer (presumendo che siano presenti nella 'Speaker Configuration' – Configurazione dei diffusori attuale). Il T 187 fornisce due varianti NEO:6 Cinema e NEO:6 Music. Consultare anche la sezione 'Regolazione dei modi di ascolto' di seguito.

EARS

Le registrazioni a due canali, sia con codifica stereo sia surround, sono riprodotte con elaborazione surround NAD proprietaria, con produzione sui canali anteriore sinistro/destro, centrale e surround sinistro/destro discreto, più il subwoofer [presupponendo che siano presenti nella 'Speaker Configuration' (Configurazione dei diffusori) attuale]. EARS non utilizza i diffusori posteriori surround (se esistono). EARS estrae l'atmosfera naturale presente praticamente in tutte le registrazioni stereo ben realizzate. Non sintetizza alcuna atmosfera o altro elemento sonoro e così resta più fedele al suono della prestazione originale della maggior parte delle altre opzioni di musica surround. Selezionare EARS per ascoltare registrazioni e radiodiffusioni musicali stereo. EARS produce un'atmosfera sottile ma molto naturale e realistica praticamente da tutte le registrazioni stereo ad "acustica naturale". Di solito, tali registrazioni includono i generi di musica classica, jazz e folk oltre a numerosi esempi da altri generi. Fra le sue virtù sono inclusi una formazione di immagini sonore realistica, stabile e da "prima fila" ed "acustica virtuale" di atmosfera spaziosa ma non esagerata che resta fedele alla registrazione originale.

ENHANCED STEREO

Tutte le registrazioni riprodotte in stereo attraverso il massimo complemento dei diffusori configurati nella 'Speaker Configuration' (Configurazione dei diffusori) attuale. Enhanced stereo può essere utile per il volume massimo da tutti i canali o per l'ascolto di musica di sottofondo multidiffusore (cocktail party). Per questo modo, è possibile accendere/spengere (ON/OFF) i diffusori anteriori, centrali, surround e posteriori come si desidera.

ANALOG BYPASS

Tutti i segnali analogici restano nel dominio analogico senza conversioni da analogico a digitale. In Analog Bypass, la circuiteria DSP viene bypassata, ma restano le funzioni di controllo dei toni completo. 'Bass management' (Gestione dei bassi) o Impostazioni dei diffusori sono anch'essi inattivi dato che sono funzioni DSP.

REGOLAZIONE DEI MODI DI ASCOLTO

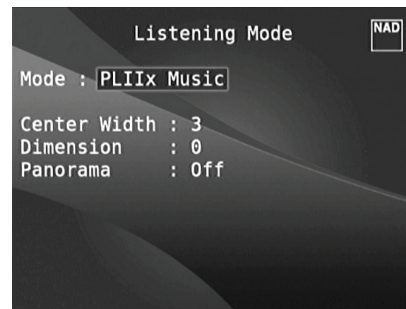

Diversi modi di ascolto del T 187 hanno una o più variazioni selezionabili e parametri regolabili che è possibile modificare in modo da adattarli all'impianto, alla registrazione o alle proprie preferenze personali.

NOTA

Le modifiche ai parametri del modo di ascolto si realizzano o si conservano quando si cambiano i modi di ascolto. Inoltre, è possibile salvare un modo di ascolto modificato per poterlo facilmente richiamare salvandolo in una preimpostazione (consultare 'A/V Presets' – Preimpostazioni A/V - di seguito, sotto Menu Impostazione).

PRO LOGIC IIx

PLIIx MOVIE è ottimizzato per le colonne sonore dei film.

PLIIx MUSIC per le registrazioni di musica.

Center Width (Ampiezza centrale) (da 0 a 7): Modifica la "centricità dura" dell'immagine centrale mescolando gradualmente anche il contenuto mono-centrale ai diffusori anteriore sinistro/destro. Un'impostazione di 0 conserva il default del solo canale centrale, mentre un'impostazione di 7 produce un canale centrale completamente fantasma.

Dimension (Dimensione) (da -7 a +7): Regola l'enfasi anteriore-posteriore dell'effetto surround indipendentemente dai livelli del canale relativo.

Panorama (On/Off): Aggiunge un effetto di "avvolgimento" estendendo del contenuto stereo ai canali surround.

NOTA

La modalità Pro Logic IIx decodifica come modalità Pro Logic II quando si disattivano gli diffusori posteriori surround ("Off") dal menu "SPEAKER CONFIGURATIONS" (CONFIGURAZIONE DEI DIFFUSORI). Vedere anche la sezione relativa a "SPEAKER CONFIGURATIONS" (CONFIGURAZIONE DEI DIFFUSORI) di "SPEAKER SETUP" (IMPOSTAZIONE DEI DIFFUSORI) di Setup Menu (MENU IMPOSTAZIONE).

DTS NEO: 6

NEO: 6 Cinema è ottimizzato per le colonne sonore dei film.

NEO: 6 Music per le registrazioni di musica.

Center Gain (Guadagno centrale) (da 0 a 0,5): Regolare per ottenere un'immagine centrale migliore in rapporto ai canali di suono surround.

DSP OPTIONS (OPZIONI DSP)

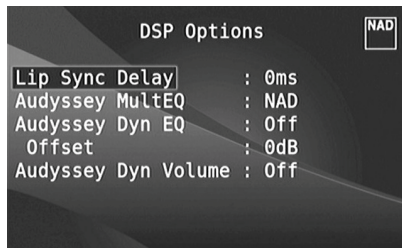

È possibile impostare i seguenti parametri di elaborazione del segnale dal menu DSP (Digital Signal Processing, Elaborazione segnale digitale).

AVVERTENZA IMPORTANTE

Il T 187 è solo un preamplificatore sintonizzatore e pertanto non è dotato di diffusori. Quando nel presente manuale si parla di "diffusore/i" ci si riferisce ai diffusori dell'amplificatore esterno dell'utente che fanno da interfaccia al T 187.

LIP SYNC DELAY (RITARDO SINCRONIZZAZIONE LABIALE)

Opzioni DSP ha la funzionalità "Lip Sync Delay" (Ritardo sincronizzazione labiale) la cui funzione è quella di far combaciare eventuali ritardi che potrebbero verificarsi nell'immagine rispetto all'audio.

Variando "Lip Sync Delay" da 0ms a 120ms, è possibile ritardare l'uscita audio al fine di sincronizzarla con l'immagine video.

AUDYSSEY MultEQ

Audyssey MultEQ viene abilitata tra le opzioni DSP solo dopo che si è completata senza errori la procedura Audyssey Auto Calibration (calibrazione automatica Audyssey, accessibile tramite il Menu Impostazione). Vedere anche l'argomento relativo a "AUDYSSEY AUTO CALIBRATION (CALIBRAZIONE AUTOMATICA AUDYSSEY)" in "SPEAKER SETUP (IMPOSTAZIONE DEI DIFFUSORI)" sezione "FUNZIONAMENTO - USO DEL T 187 – MENU IMPOSTAZIONE".

Audyssey MultEQ può essere impostata sui livelli seguenti

Audyssey: Curva target sviluppata da Audyssey.

Flat (Piatta): Questa impostazione è adatta per stanze molto piccole o molto trattate, in cui l'ascoltatore si siede molto vicino agli altoparlanti. I filtri MultEQ vengono utilizzati allo stesso modo della curva Audyssey, ma non vengono utilizzati per l'attenuazione delle alte frequenze.

NAD: Risposta "ambientale" ideale sviluppata dagli ingegneri NAD in collaborazione con i colleghi Audyssey.

Off (Disattivata): I filtri MultEQ non vengono utilizzati o non viene eseguita l'elaborazione delle misure.

NOTE

- Se si seleziona NAD, Audyssey o Flat, la scritta "AUDYSSEY" e l'icona rappresentante una scatola verde si illuminano sul VFD. Se si seleziona "Off" (Disattivata), "AUDYSSEY" e l'icona rappresentante una scatola verde non si illuminano.
- Se si seleziona NAD, Audyssey o Flat (Piatta) e si effettuano modifiche alle impostazioni "Tone Controls" (Comandi dei Toni), "Speaker Configuration" (Configurazione dei Diffusori), "Speaker Levels" (Livelli dei Diffusori) o "Speaker Distance" (Distanza dei Diffusori), sul VFD si illuminano la scritta "AUDYSSEY" e l'icona rappresentante una scatola verde. Per ripristinare le impostazioni della calibrazione Audyssey precedente, riportare i valori di configurazione modificati a quelli prima della modifica.
- È inoltre possibile selezionare o modificare direttamente le opzioni di Audyssey MultEQ utilizzando il tasto AUDYSSEY dell'HTR 8 con DEVICE SELECTOR (Selettore del dispositivo) impostato sulla modalità AMP. Premere il tasto AUDYSSEY fino a selezionare "Audyssey MultEQ" e utilizzare [▲/▼] per selezionare le opzioni di Audyssey MultEQ. Premere nuovamente AUDYSSEY per salvare l'opzione selezionata e spostarsi allo stesso tempo all'impostazione di menu successiva, oppure uscire dall'impostazione di menu.

AUDYSSEY DYN EQ (EQUALIZZAZIONE DINAMICA AUDYSSEY)

Audyssey Dynamic EQ risolve il problema del peggioramento della qualità audio con il diminuire del volume in quanto tiene conto della percezione dell'orecchio umano e dell'acustica della stanza. Grazie all'attenta combinazione delle informazioni provenienti dai livelli delle sorgenti in ingresso con quelle dei livelli effettivi di uscita nella stanza, Audyssey Dynamic EQ fornisce una riproduzione audio di qualità senza precedenti a tutti i livelli di volume.

Audyssey Dynamic EQ seleziona la risposta in frequenza corretta e i livelli di volume surround in ogni momento. La risposta dei bassi risultante, il bilanciamento dei toni ottava su ottava e l'effetto surround non cambiano nonostante le variazioni di volume.

Audyssey Dynamic EQ è progettata per funzionare assieme a Audyssey MultEQ. Dynamic EQ determina la compensazione adeguata della sonorità in base alle misure del livello di pressione sonora fornite da MultEQ. Audyssey Dynamic EQ funzionante in parallelo con Audyssey MultEQ fornisce le condizioni di ascolto giuste per ogni esigenza a qualsiasi livello di volume.

On (Attivata): Attiva la funzionalità Audyssey Dynamic EQ (Equalizzazione dinamica Audyssey).

Off (Disattivata): Disattiva la funzionalità Audyssey Dynamic EQ.

NOTA

È inoltre possibile selezionare o modificare direttamente le opzioni di Audyssey Dynamic EQ utilizzando il tasto AUDYSSEY dell'HTR 8 con DEVICE SELECTOR (Selettore del dispositivo) impostato sulla modalità AMP. Premere il tasto AUDYSSEY fino a selezionare "Dyn EQ" o "Dyn Vol" e utilizzare [▲/▼] per selezionare le rispettive opzioni. Premere nuovamente AUDYSSEY per salvare l'impostazione e spostarsi allo stesso tempo all'opzione di menu successiva, oppure uscire dall'impostazione di menu.

AUDYSSEY DYNAMIC VOLUME (VOLUME DINAMICO AUDYSSEY)

Audyssey Dynamic Volume fornisce livelli di riproduzione volume costanti, anticipando i picchi e i cali improvvisi di volume e compensandoli in tempo reale. Audyssey Dynamic Volume monitora costantemente il volume del materiale dei programmi, mantenendo il livello di ascolto desiderato per tutto il contenuto e ottimizzando, al tempo stesso, la gamma dinamica per mantenere l'effetto. Audyssey Dynamic Volume comprende Audyssey Dynamic EQ, che compensa il peggioramento della qualità audio con il diminuire del volume tenendo conto della percezione dell'udito umano e dell'acustica della stanza. Queste due tecnologie consentono la riproduzione a qualsiasi livello di ascolto della risposta in frequenza piena della sorgente. Anche ai volumi di ascolto più bassi, Dynamic Volume assicura il mantenimento della ricchezza e della dinamica della risposta.

Audyssey Dynamic Volume può essere impostata sui livelli seguenti

Light (Leggero): La regolazione minima al livello audio più attutito o più sonoro.

Medium (Medio): Impedisce che i suoni forti o attutiti siano molto più forti dei rispettivi livelli audio medi.

Heavy (Pesante): La modifica maggiore, in quanto tutti i suoni sono di uguale sonorità.

NOTA

Per poter attivare Audyssey Dynamic Volume, Audyssey Dynamic EQ deve essere impostata su "On". Se Audyssey Dynamic EQ è impostata su "Off", Audyssey Dynamic Volume rimane disattivata ("Off").

FUNZIONAMENTO

USO DEL T 187 – MENU PRINCIPALE

AVVISO IMPORTANTE

Se *Audyssey Auto Calibration* (Calibrazione automatica Audyssey) non è impostata, per essere efficace il bilanciamento relativo degli altoparlanti del sistema deve essere regolato manualmente (avvalendosi di un sonometro) per *Audyssey Dynamic Volume* (Volume dinamico Audyssey) e *Audyssey Dynamic EQ* (Equalizzazione dinamica Audyssey). Se gli altoparlanti non sono calibrati correttamente, le risposte corrispondenti di *Audyssey Dynamic Volume* e *Audyssey Dynamic EQ* potrebbero essere distorte. Vedere anche l'argomento relativo all'utilizzo del sonometro nella sezione *SPEAKER LEVELS* (LIVELLI DEI DIFFUSORI) più oltre.

Offset: L'aggiunta di un Volume Offset (Compensazione volume) ha come effetto la riduzione della quantità di boost applicata da Audyssey Dynamic EQ per una qualsiasi impostazione di volume. Di conseguenza, si riduce anche la quantità di attenuazione digitale globale richiesta. Ad esempio, con "Offset" impostata su 10 dB e l'impostazione di volume a -30 dB, la curva di sonorità selezionata sarà per un livello di volume di -20 dB.

Il livello di compensazione può essere impostato tra 0 dB e 15 dB.

ZONE CONTROLS (COMANDI DEI TONI)

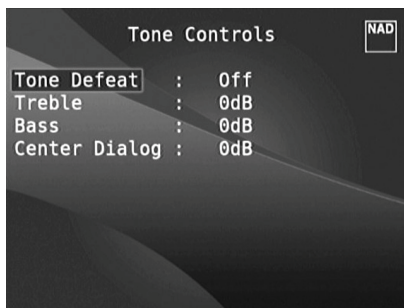

Il T 187 ha tre livelli di Comandi dei toni: Treble, Bass e Center Dialog. I comandi Bass e Treble hanno effetto solo sui bassi inferiori e sugli alti superiori e lasciano le frequenze di gamma media prive di colore. Il comando Center Dialog migliora la 'presenza' della regione di gamma media migliorando la comprensibilità del parlato.

Questi comandi consentono di ritoccare la calibrazione al volo, la risposta di frequenza della sorgente durante la riproduzione. L'impostazione dei comandi può essere regolata navigando attraverso il menu OSD Comandi dei toni attraverso una combinazione di [ENTER] e dei tasti [◀/▶/▲/▼]. È possibile ottenere lo stesso risultato direttamente premendo il pulsante TONE del pannello anteriore ruotando poi la manopola VOLUME fino all'impostazione desiderata.

I valori massimo e minimo per tutti i tre livelli di Comandi dei toni sono ± 10 dB.

'Tone Defeat' offre la scelta di variare o bypassare completamente la sezione di comando dei toni del T 187. Se si seleziona 'Off' ('Tone Active' – Attivazione dei toni - nel VFD), i circuiti dei Comandi dei toni sono attivi.

Selezionare 'On' ('Tone Defeat' – Esclusione dei toni - nel VFD) per bypassare i Comandi dei toni disattivando efficacemente l'effetto dei circuiti dei comandi dei toni.

ZONE CONTROLS (CONTROLLI DI ZONA)



A seconda delle impostazioni realizzate nel menu 'Zone Setup' (Impostazione delle zone) a parte nella sezione 'Setup Menu' (MENU IMPOSTAZIONE), è possibile configurare e gestire la Zona applicabile attraverso questa finestra 'Zone Controls' (Controlli di Zona).

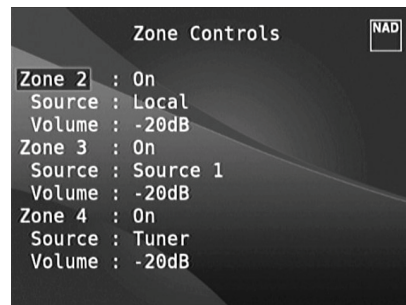

Selezionare 'On' per attivare la Zona applicabile. Una volta attivata, l'entrata Sorgente per la Zona specifica può essere allocata selezionando attraverso le seguenti entrate: Tutte le sorgenti abilitate, Front Input (Entrata anteriore), Media Player, Tuner (Sintonizzatore) e LOCAL.

Selezionare 'Local' come entrata della sorgente di zona selezionata se si desidera apprezzare la stessa sorgente come zona principale e consentire l'ascolto simultaneo, ma con livelli di volume separati.

Se una Zona è impostata su 'Off', è disattivata o spenta.

'Volume' si riferisce al livello del Volume di zona secondario regolabile che è possibile aumentare o diminuire usando i pulsanti [▲/▼] dell'HTR 8 oppure i tasti di spostamento del pannello anteriore corrispondenti.

Quando si attiva una Zona, sul VFD si accende un Numero di zona corrispondente. La Zona 2 è sempre disponibile per essere configurata nel menu 'Zone Controls' (Controlli di Zona). Perché la Zona 3 e la Zona 4 si rendano disponibili nella finestra 'Zone Controls' (Controlli di Zona), occorre che il corrispondente 'Mode' (Modo) nel menu 'Zone Setup' (Impostazione delle zone) sotto la sezione MENU IMPOSTAZIONE sia impostato su 'Zone (Audio Only)' (Zona (solo audio)).

NOTA

Il telecomando ZR 7 controlla solo le applicazioni della Zona 2. La Zona 3 e la Zona 4 potrebbero essere configurate e gestite nel menu OSD di zona idoneo usando i tasti di navigazione del pannello anteriore, oltre ai tasti corrispondenti sul telecomando HTR 8.

SETUP MENU (MENU SETUP)

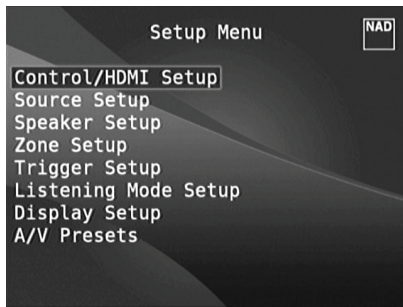

Il Menu Setup consente di personalizzare il funzionamento del T 187 rispetto alle apparecchiature accessorie usate in uno specifico impianto AV. A meno che il proprio impianto non corrisponda esattamente ai valori di default di fabbrica illustrati nella Guida di avviamento rapido allegata, occorrerà usare il menu Setup per configurare le entrate del T 187. Nel Menu Setup, è possibile configurare quanto segue: Video Setup (Impostazione Video), Source Setup (Normal View) [Impostazione della sorgente (Vista Normale)], Source Setup (Table View) [Impostazione della sorgente (Vista Tabella)], Speaker Setup (Impostazione dei diffusori), Zone Setup (Impostazione delle zone), Trigger Setup (Impostazione Trigger), Listening Mode Setup (Impostazione modo di ascolto), Display Setup (Configurazione del Display) e A/V Presets (Preimpostazioni A/V).

Per accedere e navigare attraverso queste opzioni del Menu Setup e le relative selezioni di sottomenu, consultare e seguire le istruzioni contenute nelle sezioni 'Visualizzazione dell'OSD' e 'Navigazione nell'OSD e realizzazione delle modifiche'.

CONTROL/HDMI SETUP (COMANDO/IMPOSTAZIONE HDMI)

T 187 supporta le funzioni HDMI Control (Comando HDMI) e ARC (Audio Return Channel, Canale ritorno audio). È possibile utilizzare entrambe le funzioni se i dispositivi esterni che le supportano entrambe sono interconnessi a T 187 tramite la connessione HDMI.

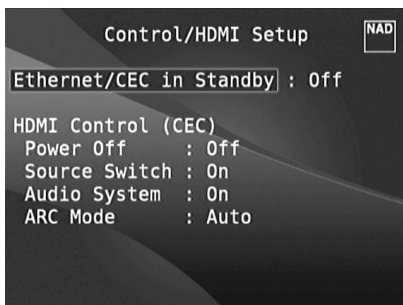

ETHERNET/CEC IN STANDBY

On: attiva la funzionalità di controllo HDMI (CEC).

Off: il T 187 interrompe la risposta a o l'invio di messaggi CEC. La funzionalità CEC è disattivata.

HDMI CONTROL (COMANDO HDMI - CEC)

Consumer Electronics Control (CEC) è un insieme di comandi che utilizzano la comunicazione a due vie HDMI per consentire l'utilizzo di un singolo telecomando per controllare uno qualsiasi dei dispositivi predisposti per CEC e connessi tramite HDMI. Il comando CEC attiva attraverso HDMI i comandi necessari e pilota l'autoconfigurazione di un intero sistema per rispondere al comando.

Quando i dispositivi che supportano HDMI Control (CEC) sono connessi, è possibile eseguire le modalità operative seguenti tramite T 187 o il dispositivo esterno, utilizzando uno qualsiasi dei telecomandi del dispositivo.

Off: vale per tutte le opzioni CEC seguenti. Alla impostazione "Off", una particolare funzionalità CEC è disattivata.

Power: con l'impostazione "On" (Si), T 187 entra automaticamente in modalità Standby se riceve il comando standby CEC. D'altra parte, se riceve un comando CEC di accensione, T 187 esce dalla modalità Standby.

Source Switch (scambio sorgente): se l'impostazione è "On" (Si), T 187 scambia automaticamente le sorgenti se un altro dispositivo CEC richiede di cambiare la sorgente.

Ad esempio, se si preme PLAY su un lettore Blu-ray Disc predisposto per CEC, T 187 e il televisore predisposto per CEC scambiano automaticamente le rispettive connessioni di ingresso: T 187 passa all'ingresso HDMI a cui è connesso il lettore Blu-ray Disc, mentre il televisore passa all'ingresso HDMI MONITOR OUT (Uscita monitor HDMI) cui è connesso T 187. Tale operazione completa la configurazione automatica: il lettore Blu-ray Disc viene riprodotto automaticamente utilizzando T 187 e il televisore.

Audio System (sistema audio): con l'impostazione "On", il T 187 trasmette un messaggio CEC che indica che si tratta di un sistema audio attivo. In questo caso, un televisore compatibile CEC di solito disattiva la propria uscita audio. Quando questa opzione è attivata, il T 187 risponderà anche ai comandi CEC relativi al volume e alla disattivazione dell'audio. Per esempio, un televisore CEC può trasmettere i comandi del volume dal suo telecomando al T 187.

ARC Mode (Modalità ARC): il canale di ritorno audio (ARC) consente a un televisore ARC di inviare dati audio "a monte" al T 187.

Questa opzione ha tre scelte: Off, Auto o Source Setup.

Auto: quando è impostato su Auto, il T 187 tenterà automaticamente un collegamento audio ARC al televisore ogni volta che il televisore annuncia in CEC di essere diventato la sorgente attiva. Se può essere stabilita una connessione ARC, il T 187 visualizzerà il segnale audio ARC a prescindere dalla sorgente selezionata sul T 187 e visualizzerà "HDMI ARC" sul display VFD. L'opzione Auto tende a funzionare meglio quando tutti i dispositivi supportano CEC e l'opzione Source Switch (scambio sorgente) è impostata su On.

Source Setup (Impostazione della sorgente): quando è impostata su Source Setup (impostazione sorgente), è possibile selezionare "ARC" per l'ingresso audio digitale nello schermo di impostazione sorgente. Quando si seleziona una sorgente nel T 187 che è impostata per ARC, il T 187 tenterà di attivare una connessione ARC con il televisore. Quando si utilizza questa opzione, è consigliabile assicurarsi che l'opzione Source Switch (scambio sorgente) sia disattivata, in caso contrario altri dispositivi CEC potrebbero continuare a cambiare la sorgente del T 187 quando si vuole che rimanga invece sulla sorgente ARC.

AVVISI IMPORTANTI

- "Audio System" (sistema audio) deve essere impostato su "On" se si vuole che venga visualizzata l'opzione "ARC mode" (modalità ARC).
- L'audio e il video verranno trasmessi in flusso continuo dalla sorgente HDMI predisposta per CEC al televisore predisposto per CEC, anche se T 187 è in modalità Standby.

FUNZIONAMENTO

USO DEL T 187 – MENU IMPOSTAZIONE

SOURCE SETUP (IMPOSTAZIONE SORGENTE)

In Source Setup (Impostazione sorgente) ci sono tre sottomenu: Source Setup - Normal View (impostazione sorgente - visualizzazione normale), Source Setup -Table View (impostazione sorgente - visualizzazione tabella) e iPod Setup (impostazione iPod).

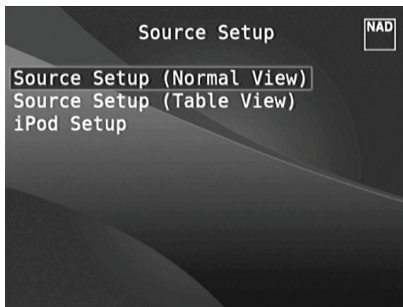

SOURCE SETUP - NORMAL VIEW (IMPOSTAZIONE SORGENTE - VISUALIZZAZIONE NORMALE)

Il menu Source Setup (Normal View) (impostazione sorgente - visualizzazione normale) consente di impostare, allocare o modificare le seguenti impostazioni.

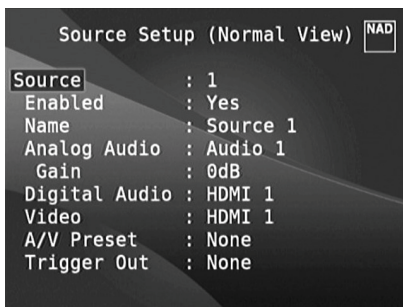

SOURCE (SORGENTE)

Il T 187 è dotato di dieci Sorgenti configurabili. Una particolare sorgente può essere attivata o disattivata; le si può cambiare nome, assegnarle sorgenti audio analogiche e digitali, assegnarle sorgenti video, e, tra le altre impostazioni, assegnarle preimpostazioni A/V e impostazioni di trigger.

Queste impostazioni possono essere create tramite i seguenti parametri.

NOTA

Source 5 va per default su iPod. Modificare l'impostazione predefinita della Sorgente 5 a iPod tramite la seguente procedura

- 1 Andare al menu "Setup iPod" (impostazione iPod) che si trova sotto al menu "Source Setup" (impostazione sorgente). Nel menu iPod Setup (impostazione iPod), impostare "Enabled" (Abilitato) su "No".
- 2 Tornare poi al menu "Source Setup" (impostazione sorgente) e selezionare "Source Setup (Normal View)" (impostazione sorgente - visualizzazione normale).
- 3 Andare alla Sorgente 5 e impostare "Enabled" (Abilitato) su "Yes" (Sì). La sorgente 5 può ora essere configurata in base alle impostazioni desiderate.

ENABLED (ABILITATO)

Questa opzione consente di abilitare/disabilitare una Sorgente. Questa funzione è particolarmente utile se si usano solo poche Sorgenti e si seleziona direttamente la Sorgente dal pannello anteriore, bypassando le sorgenti non utilizzate.

Selezionare "Yes" (Sì) per abilitare la sorgente o "No" per disabilitarla.

NAME (NOME)

È possibile assegnare un nuovo Nome ad una etichetta di Sorgente. Ad esempio, se il BD player è collegato a "Source 1", è possibile rinominare "Source 1" come "BD".

Per rinominare l'etichetta Source, scorrere fino a "Name" e premere il tasto [D] e poi [▲/▼] per andare al carattere e scegliere i caratteri alfanumerici.

Premere [◀/▶] per spostarsi al carattere successivo o precedente e contemporaneamente salvare le modifiche al carattere attuale. Il nome può avere una lunghezza massima di dodici caratteri.

Il nuovo nome comparirà nel VFD oltre che sull'OSD.

ANALOG AUDIO (AUDIO ANALOGICO)

Il T 187 ha nove entrate audio analogiche incluso 7,1 Input. Tali entrate analogiche Audio 1-6, Audio Front, Audio MP e 7,1 Input possono essere assegnate in modo variabile a ciascuna Sorgente.

Scorrere fino a "Analog Audio" e poi premere [D] e poi i tasti [▲/▼] per selezionare ed assegnare un'entrata audio analogica alla Sorgente specifica. Sono disponibili tre scelte - Audio, 7.1 Input o Off.

Quando si sceglie "Audio", premere [D] e poi i tasti [▲/▼] per selezionare ed assegnare l'entrata audio desiderata - da 1 a 6, Front (Anteriore) ed MP.

Selezionare "7.1 Input" per scegliere il segnale audio alimentato all'entrata "7.1 Channel Input."

Se si seleziona "Off", non si seleziona alcun segnale audio analogico entrante per quella Sorgente specifica. Si noti che quando "Analog Audio" (Audio analogico) è disattivato (off), l'opzione "Gain" (guadagno) risulterà disattivata.

NOTA

Un segnale digitale entrante presente presso l'entrata digitale assegnata avrà sempre la precedenza sull'entrata audio analogica assegnata, anche se sono entrambi presenti. Per mantenere l'entrata audio analogica per quella Sorgente specifica, selezionare "Off" nell'impostazione "Digital Audio" (Audio digitale) dello stesso menu "Source" (Sorgente).

GAIN (GUADAGNO)

La regolazione del guadagno consente a tutte le sorgenti di riprodurre allo stesso volume in modo da non dover regolare il volume ogni volta che si seleziona una nuova sorgente. Di solito, si preferisce ridurre il livello della sorgente più alta piuttosto che aumentare quello delle sorgenti più deboli.

Scorrere fino a "Gain", premere [D] e poi [▲/▼] per avanzare attraverso il livello desiderato da -12dB a 12dB.

Si noti che quando "Analog Audio" (Audio analogico) è disattivato (off), l'opzione "Gain" (guadagno) risulterà disattivata.

DIGITAL AUDIO (AUDIO DIGITALE)

Per beneficiare della circuiteria audio surround e digitale ad alte prestazioni del T 187, è consigliabile selezionare le sue entrate Digital Audio (Audio digitale).

Esistono tre tipi di entrate Digital Audio per il T 187. Si tratta delle entrate digitali HDMI, Optical (Ottica) e Coaxial (Coassiale). Una quarta opzione è "Off" (disattivata) per cui non si seleziona alcun segnale audio digitale entrante per la Sorgente specifica.

L'entrata audio digitale desiderata per una Sorgente specifica può essere selezionata scorrendo fino a 'Digital Audio' (Audio digitale), premendo [D] e poi [▲/▼] per avanzare attraverso la sorgente dell'entrata digitale desiderata. Al termine della scelta di quale tipo di entrata Digital Audio si desidera, premere [D] e poi nuovamente [▲/▼] per selezionare l'entrata Digital Audio specifica.

Di seguito sono riportati i set di ingresso audio digitale assegnabili:

HDMI → HDMI 1 - 6, HDMI Front

Optical → Optical 1 - 3

Coaxial → Coaxial 1 - 3

NOTA

Un segnale digitale entrante presente presso l'entrata digitale assegnata avrà sempre la precedenza sull'entrata audio analogica assegnata, anche se sono entrambi presenti. Per mantenere l'entrata audio analogica per quella Sorgente specifica, selezionare "Off" nell'impostazione "Digital Audio" (Audio digitale) dello stesso menu "Source" (Sorgente).

VIDEO

Vi sono quattro tipi di entrate video da poter assegnare ad una Sorgente specifica. Si tratta delle entrate HDMI, Component, S-Video e Video. Una quinta opzione è "Off" (disabilitata) ove alla Sorgente specifica non sia richiesto di selezionare alcuna entrata Video.

La navigazione attraverso le scelte delle entrate Video comporta una combinazione di pressione di [D] e poi di [▲/▼] per avanzare attraverso le scelte. Di seguito sono riportati i set di ingresso video digitale assegnabili:

HDMI → HDMI 1 - 6, HDMI Front

Component Video → Component 1 - 3

S-Video → S-Video 1 - 3, S-Video Front

Video → Video 1 - 3, Video Front

NOTE IMPORTANTI RIGUARDO ALLE PRESTAZIONI VIDEO DEL T 187

Il T 187 utilizza un field-programmable gate array (FPGA) NAD che è in grado di consentire la conversione dal video analogico al video digitale. Questo permette una connessione monocolore al televisore per tutte le sorgenti mantenendo la risoluzione nativa della sorgente. Il video interlacciato viene convertito in video a scansione progressiva su HDMI in modo da permettere la compatibilità completa con i più recenti televisori HD.

Il T 187 supporta anche la funzionalità HDMI 1.4a che include la compatibilità con una vasta gamma di sorgenti video e display digitali 3D e HD.

A/V PRESET (PREIMPOSTAZIONI A/V)

È possibile assegnare ad una Sorgente specifica una Preimpostazione memorizzata. I parametri impostati nel numero di Preimpostazione selezionati saranno adottati nella Sorgente specifica a cui sono assegnati (consultare la sezione a parte su "A/V Presets" per un'ulteriore comprensione delle Preimpostazioni).

Scorrendo fino a "A/V Preset" e poi premendo [D] e quindi i tasti [▲/▼], è possibile assegnare ad una Sorgente un numero di Preimpostazione che va da 1 a 5.

Se non si desidera assegnare una Preimpostazione alla Sorgente specifica, selezionare "None" (Nessuno).

TRIGGER OUT (USCITA TRIGGER)

Il Trigger Out per una Sorgente specifica dipende dalle configurazioni realizzare in un menu separato su Trigger Setup (See "Trigger Setup" (Impostazione Trigger) di seguito). Se "Source Setup" (impostazione sorgente) viene assegnata a tutte e tre le uscite di trigger (Trigger Out 1-3) nella finestra menu "Trigger setup" (impostazioni trigger), una particolare sorgente può avere le seguenti combinazioni Trigger Out

Trigger Out: 1 → 2 → 1+2 → 3 → 1+3 → 2+3 → 1+2+3

Queste combinazioni dipendono dall'assegnazione dell'impostazione della sorgente per Trigger 1 Out, Trigger 2 Out o Trigger 3 Out nel menu "Trigger Setup" (impostazioni trigger).

Un'altra opzione è "None" per cui alla Sorgente specifica non si assegna alcun Trigger Out.

Perché "Trigger Out" sia abilitato ed assegnabile nel menu "Source Setup (Normal View)", assicurarsi di realizzare o prendere nota di quanto segue in anticipo

- Nel menu separato "Trigger Setup" (impostazioni trigger), assegnare Trigger 1 Out, Trigger 2 Out o Trigger 3 Out a "Source Setup" (impostazione sorgente).
- "Trigger Out" non verrà visualizzato come opzione nel menu Source Setup (Normal View) (impostazione sorgente - visualizzazione normale) se nel menu separato "Trigger Setup" (impostazioni trigger), Trigger 1 Out, Trigger 2 Out o Trigger 3 Out sono tutti assegnati a "Main, Zone 2, Zone 3, Zone 4, or Zone 2+3+4" (principale, zona 2 o zona 2+3+4) senza che almeno una porta "Trigger Out" sia stata assegnata a "Source Setup" (impostazione sorgente).

SOURCE SETUP - TABLE VIEW (IMPOSTAZIONE SORGENTE - VISUALIZZAZIONE TABELLA)

La Source Setup (Table View) rispecchia le impostazioni realizzare nel menu Source Setup (Normal View). Tutte le impostazioni della Sorgente sono riepilogate e visualizzare sotto forma di tabella in Source Setup (Table View).

Audio	Vid	P	Trg	Name
1	A1	H1	H1	- - - Source 1
2	A2	H2	H2	- - - Source 2
3	A3	C1	C1	- - - Source 3
4	A4	O1	V1	- - - Source 4
5	A5		S3	- - - iPod
6				
7	71	--	C2	- - - Source 7
8	AF	HF	HF	- - - Front Input
9	AM	--	--	- - - Media Player
T				- - - Tuner

(Press ENTER to Disable)

Navigando attraverso Source Setup (Table View) mediante una combinazione di [D] e poi dei tasti [▲/▼], si potrà modificare direttamente le impostazioni per "Audio, Video, Preset, Trigger e Name" senza dover tornare al menu Source Setup (Normal View).

Evidenziare un determinato numero di Source (Sorgente) e premere ripetutamente il pulsante [ENTER] per abilitarlo o disabilitarlo.

FUNZIONAMENTO

USO DEL T 187 – MENU IMPOSTAZIONE

iPod SETUP (IMPOSTAZIONE iPod)



Il menu iPod Setup (Configurazione iPod) consente di di preimpostare le seguenti impostazioni associate quando iPod è la sorgente selezionata.

Enabled (Abilitato): selezionare "Yes" (Sì) per abilitare iPod come sorgente oppure "No" per disabilitarlo.

Auto Connect (Connessione automatica): selezionare "Yes" (Sì) per abilitare e collegare automaticamente il riproduttore iPod alloggiato nella docking station iPod NAD collegata quando si seleziona Source 5 (l'allocatione della sorgente iPod di default nel T 187). Selezionare "No" se non si desidera collegare automaticamente la connessione iPod.

Menu Timeout (Timeout menu): impostare l'ora di ritorno dell'OSD alla visualizzazione "Now Playing" (In riproduzione) quando il menu iPod è rimasto inattivo (nessuno scorrimento o navigazione realizzati) per il tempo di timeout specificato. Per poter visualizzare l'OSD "Now Playing" (In riproduzione), occorre che vi sia una canzone messa in pausa o in riproduzione prima di passare al menu iPod. È possibile impostare il "Menu Timeout" (Timeout menu) tra l'intervallo da 5s a 60s ad incrementi di 5s. Se non si desidera impostare il timeout del menu, selezionare "Off".

SPEAKER SETUP (IMPOSTAZIONE DEI DIFFUSORI)

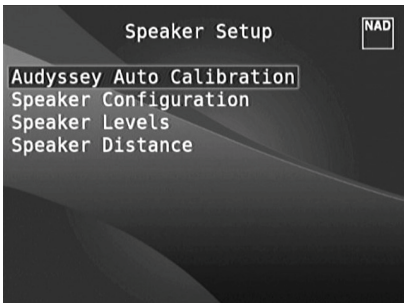

Dopo aver collegato tutte le sorgenti ausiliarie ed altre combinazioni, il menu Speaker Setup guiderà nella gestione ed impostazione dei diffusori al fine di ottenere l'acustica ottimale nel proprio ambiente di ascolto.

Di seguito, si descrivono le sezioni del menu Speaker Setup.

AVVERTENZA IMPORTANTE

Il T 187 è solo un preamplificatore sintonizzatore e pertanto non è dotato di diffusori. Quando nel presente manuale si parla di "diffusore/i" ci si riferisce ai diffusori dell'amplificatore esterno dell'utente che fanno da interfaccia al T 187.

AUDYSSEY AUTO CALIBRATION (CALIBRAZIONE AUTOMATICA AUDYSSEY)

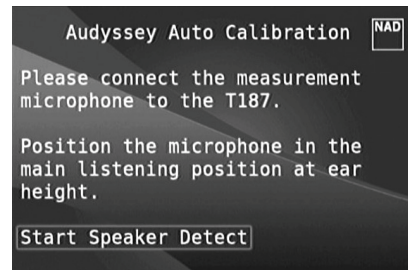

È stato dimostrato che molti, se non la maggior parte degli impianti di suono non sono configurati e tarati in modo preciso. Perché sia realizzata correttamente, la calibrazione richiede conoscenze e strumentazione specifici che l'utente medio probabilmente non possiede.

La configurazione e calibrazione automatica Audyssey presentate nel T 187 usano un microfono, insieme ad elettronica digitale sofisticata incorporata nel T 187 per configurare e tarare automaticamente il T 187 secondo i diffusori esatti e la loro posizione nel proprio Home Theatre specifico.

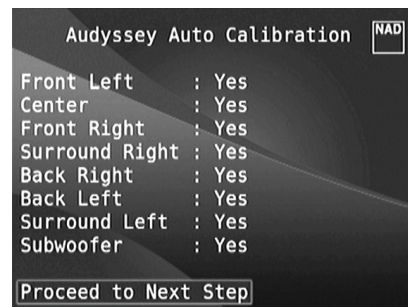

Si realizzano le seguenti misurazioni:

- **Rilevamento :** Viene rilevata la configurazione dei diffusori incluso il numero di diffusori surround e se sono collegati un subwoofer ed un canale centrale.
- **Dimensioni :** Si imposta il crossover del T 187 in base alla capacità di gestione del segnale di ciascun canale e il crossover del subwoofer si imposta automaticamente.
- **Livello :** Si abbina l'SPL di ciascun diffusore entro 1dB nella posizione del microfono.
- **Distanza :** Si imposta con precisione entro 1 piede (30 centimetri) del microfono per la posizione di ciascun diffusore.
- **Polarità :** Il programma di configurazione rileva ed informa l'utente nel caso in cui qualche diffusore sia collegato in modo non corretto. La polarità errata può rovinare l'effetto di realismo offerto dal suono surround.

Si tratta di una configurazione da realizzare soltanto una volta, a meno che i diffusori vengano spostati o cambiati, nel qual caso occorre realizzare nuovamente la calibrazione.

CORREZIONE DELL'ACUSTICA DELLA STANZA AUDYSSEY MultEQ XT

Il suono che si riflette dalle pareti della stanza può disturbare l'effetto spaziale del suono surround e inoltre può distorcere il bilanciamento del tono dell'impianto. I tecnici dell'acustica professionale spesso aggiungono trattamento alle pareti e spostano perfino riposizionando i diffusori per migliorare le prestazioni dell'impianto, ma per l'Home Theatre medio tale soluzione è troppo costosa oppure non così pratica.

Audyssey MultEQ XT, usando misurazioni multiple dalle posizioni di ascolto reali, ed elaborando tali informazioni usando elaborazione del segnale digitale molto sofisticata, è in grado di "precondizionare" il segnale in modo da far sparire le pareti in modo efficace. Ciò crea un "punto ottimale d'ascolto" o "sweet spot" "formato famiglia", in cui vengono riprodotti in modo molto accurato il suono e le indicazioni spaziali.

MultEQ XT è stato progettato per ammortizzare l'acustica della stanza senza modificare il carattere sonoro dei diffusori. Tuttavia, anche se trarrà il massimo da qualsiasi diffusore, non potrà certo produrre un buon suono da diffusori scadenti!

Collegare il jack del microfono dell'Audyssey nell'entrata MP/MIC del pannello anteriore e il wizard di calibrazione automatica Audyssey guiderà attraverso una semplice configurazione passo-passo. Una volta realizzata la configurazione e la calibrazione, il successivo miglioramento importante nelle prestazioni si ottiene eliminando l'interferenza acustica provocata dalle pareti della stanza che interagiscono con i diffusori.

LA MISURAZIONE È IL PRIMO PASSO

Il suono in ciascuna posizione di ascolto (fino ad 8 posizioni) viene tarato usando lo stesso microfono usato durante la fase di configurazione. Il suono presso la posizione di ascolto principale si configura usando il microfono Audyssey in dotazione. A ciascun diffusore viene inviato un tono di prova speciale e i dati sono memorizzati dal T 187. La durata della configurazione potrebbe richiedere del tempo, a seconda del numero di diffusori. Dopo le misurazioni, Audyssey calcola la risposta ideale dell'impianto per la stanza e la configurazione dei diffusori specifici.

Se durante la configurazione Audyssey si rilevano incoerenze o discrepanze, il processo potrebbe essere interrotto o il problema visualizzato nella specifica finestra di configurazione. Di conseguenza, compare un popup di avviso. Dopo aver seguito e messo in atto le istruzioni visualizzate, riavviare la configurazione Audyssey. Al termine delle misurazioni, Audyssey calcola la risposta ideale dell'impianto per la stanza e la configurazione dei diffusori specifici.

NOTA

Il tono di prova emesso durante la misurazione è alto. Se non si riesce a sopportare il livello del tono di prova, è consigliabile non rimanere nel locale dove si calibrano gli altoparlanti. Tornate nel locale dopo ogni calibrazione per cambiare la posizione del microfono o per finalizzare la calibrazione.

POI, OCCORRE SCEGLIERE UNA CURVA DI DESTINAZIONE

Poichè i progettisti dei diffusori presumono che i loro prodotti saranno usati in stanze domestiche tipiche, essi vengono realizzati per funzionare in tali ambienti. Si presume che la stanza aggiungerà un qualche rinforzo di bassi ed assorbirà dell'energia degli alti. Pertanto, se 'eliminiamo' efficacemente le pareti con la correzione della stanza e configuriamo i diffusori perchè diano una risposta piatta, si potrebbe percepire questo suono come troppo brillante nella regione degli alti e troppo debole in quella dei bassi.

I tecnici NAD hanno realizzato molte ricerche in quest'area dell'acustica della stanza e insieme ai tecnici Audyssey hanno sviluppato ciò che crediamo sia la curva di risposta ideale 'nella stanza'. Includiamo questo NAD EQ, insieme con un EQ sviluppato da Audyssey come le due scelte migliori. Le curve di risposta mostrate di seguito rispecchiano il processo di correzione della stanza EQ di NAD.

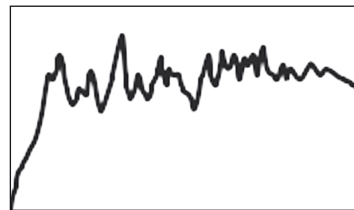

Risposta della stanza misurata dal microfono Audyssey

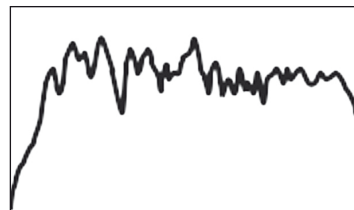

Filtro di correzione inversa calcolato dal NAD T 187

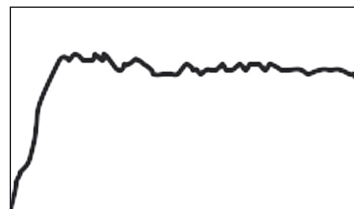

Risposta della stanza corretta

La Flat EQ rappresenta la terza opzione, ma non quella che consigliamo per l'ascolto (è utile per verificare le prestazioni dell'impianto quando si usano strumenti esterni).

FUNZIONAMENTO

USO DEL T 187 – MENU IMPOSTAZIONE

Selezionare la Curva di destinazione che si considera più soddisfacente premendo il tasto Audyssey sul telecomando. Se lo si desidera, è anche possibile ignorare la risposta corretta MultEQ XT.

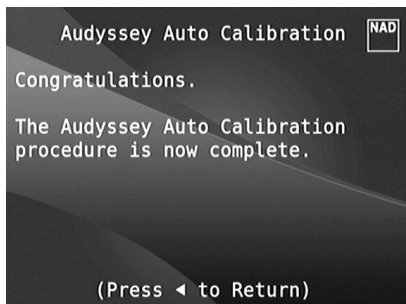
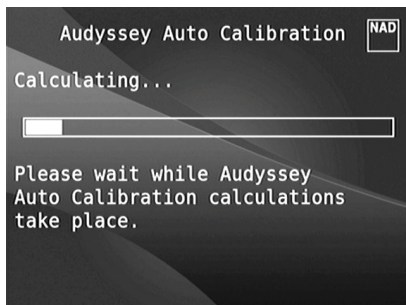

Si consiglia di avvalersi pienamente della funzionalità di configurazione Audyssey del T 187 per la configurazione dei diffusori. Tuttavia, se si desidera configurare i diffusori manualmente o se è già stata realizzata la configurazione Audyssey, ma si desidera apportare delle regolazioni, è possibile seguire e implementare le seguenti sezioni in Configurazione dei diffusori, Livelli dei diffusori e Distanza dei diffusori.

NOTA

Durante la configurazione manuale dei diffusori, si possono recuperare le impostazioni Audyssey tarate in precedenza mediante una nuova regolazione delle configurazioni modificate così come evidenziato da un asterisco.

SPEAKER CONFIGURATION (CONFIGURAZIONE DEI DIFFUSORI)



Tutti gli impianti di suono surround hanno bisogno di una "gestione dei bassi" per dirigere il contenuto di bassa frequenza proveniente da qualche o da tutti i canali ai diffusori che meglio sono in grado di riprodurlo. Perché questa funzionalità operi al meglio, è importante che si identifichino correttamente le capacità dei diffusori. Usiamo i termini "Small" (Piccolo) e "Large" (Grande) [e "Off" – (Disattivata)], ma notare che le dimensioni fisiche potrebbero non essere rilevanti.

- Un diffusore "Small" è qualsiasi modello, a prescindere dalle dimensioni fisiche, carente di risposta significativa ai bassi profondi, cioè sotto circa 200 Hz.
- Un diffusore "Large" è qualsiasi modello a gamma completa, cioè uno con risposta ai bassi profondi.
- Un diffusore "Off" è uno non presente nel proprio impianto. Ad esempio, si potrebbe non avere installato alcun diffusore surround posteriore; in tal caso si imposta la voce di configurazione 'Surround' su "Off".

La configurazione dei diffusori è "globale", cioè resta abilitata con tutte le entrate ed in tutti i modi di ascolto. Tuttavia, le impostazioni dei diffusori fanno parte del sistema di preimpostazione del T 187. Pertanto, è possibile memorizzare impostazioni multiple dei diffusori perchè siano richiamate facilmente man mano che occorrono diversi tipi di registrazioni o di ascolto.

La configurazione dei diffusore può essere gestita e regolata premendo una combinazione di [D] e dei tasti [▲/▼]. Impostare "Front", "Center" e "Surround" su "Large", "Small" (da "Small 40Hz" fino a "Small 200Hz") o "Off" a seconda delle necessità dei diffusori dell'impianto.

I diffusori "Back" (Posteriori) possono essere uno o due. Impostare "Back" su 1 o 2 diffusori a seconda della disponibilità. Impostare "Subwoofer" su "On" o "Off" selezionando "On" soltanto se si ha un subwoofer collegato al jack dell'uscita SUBW1 o SUBW2 del T 187. Se il "Subwoofer" è impostato su "Off", il diffusori "Front" (Anteriore) viene automaticamente impostato su "Large" (Grande).

ENHANCED BASS (BASSO AVANZATO)

Quando il subwoofer è impostato su ON ed anteriore diffusore sono impostati su LARGE, è disponibile anche ENHANCED BASS. Di solito, con i diffusori impostati su LARGE, il subwoofer non è attivo. L'opzione ENHANCED BASS consente il funzionamento della piena gamma dei diffusori con il contributo dei bassi aggiuntivo del subwoofer. Questa funzionalità è particolarmente utile quando si desidera ascoltare l'uscita dei bassi massima. Occorre notare che quando si usa questa impostazione, a causa degli effetti di annullamento acustico, la risposta dei bassi potrebbe essere irregolare.

È possibile impostare Subwoofer su "On" anche con i diffusori anteriori "Large", nel qual caso il contenuto dei bassi provenienti da qualsiasi canale impostato su "Small" sarà instradato sia al subwoofer sia ai diffusori anteriori; il segnale del canale LFE passerà soltanto al subwoofer. Nella maggior parte degli impianti dotati di subwoofer, l'impostazione dei diffusori anteriori su "Small" rappresenta di solito la scelta migliore. È possibile regolare il contenuto di bassa frequenza di tutti i diffusori direttamente entro la gamma da 40Hz a 200Hz.

NOTA

Le configurazioni descritte in 'Configurazione dei diffusori' si realizzano ogniqualvolta si abilita durante l'impostazione AV Preset. Consultare anche la sezione 'Preimpostazioni AV' come riferimento.

SPEAKER LEVELS (LIVELLI DEI DIFFUSORI)



La regolazione del bilanciamento relativo dei diffusori dell'impianto assicura che le registrazioni di suono surround, siano esse di musica o film, presentino il bilanciamento di effetti, musica e dialogo secondo le intenzioni dell'artista. Inoltre, se l'impianto comprende un subwoofer, esso stabilisce un rapporto corretto tra il volume del subwoofer e gli altri diffusori e così delle basse frequenze (bassi) verso gli altri elementi sonori.

USO DI UN MISURATORE SPL

La procedura di realizzazione delle routine di configurazione di livello del T 187 è abbastanza pratica da effettuare "ad orecchio" ed un lavoro attento produrrà risultati abbastanza precisi. Tuttavia, l'uso di un misuratore di livello della pressione del suono (SPL) economico, tipo un Radio Shack part number 33-2050, facilita questo compito e lo rende più preciso e ripetibile. Potrebbe rivelarsi molto utile possedere un tale strumento audio.

FUNZIONAMENTO

USO DEL T 187 – MENU IMPOSTAZIONE

Occorre sistemare il misuratore SPL nella posizione di ascolto primaria, più o meno all'altezza della testa dell'ascoltatore seduto. Può essere utile un treppiede, ma con un nastro piccolo andrà bene quasi tutto, ad es., un lampadario a palo o una sedia con lo schienale a scalini. Assicurarsi solo che non vi siano grandi superfici di riflessione acustica che possano ostruire l'elemento microfono o che si trovino vicino ad esso.

Orientare il misuratore con il suo microfono (di solito, ad un'estremità) che punta in alto verso il soffitto (non in avanti verso i diffusori) ed assicurarsi di aver selezionato la scala di pesatura "C". Impostare il misuratore perché visualizzi 75 dB SPL. Sui misuratori Radio Shack occorre impostare il misuratore sulla sua gamma 80 dB e rilevare le letture al punto -5 oppure selezionare la gamma 70 dB e la lettura al punto +5.

IMPOSTAZIONE DEI LIVELLI DEI DIFFUSORI IN MODO TEST

Mentre ci si trova nel menu 'Speaker Levels' (Livelli dei diffusori), premere il tasto [TEST] del telecomando HTR 8 attivando il segnale di test bilanciamento dei livelli dei diffusori del T 187. Si udrà un suono "di risacca" man mano che si compie un ciclo attraverso i diffusori (sul lato destro del diffusore attuale compare 'test'), ad iniziare dall'anteriore sinistro. Se non si ode il segnale di test, verificare le connessioni dei diffusori e le impostazioni del menu OSD 'Speaker Setup' (Impostazioni dei diffusori).

Usare i tasti [▲/▼] del telecomando per regolare l'uscita del suono proveniente dal canale attualmente in riproduzione sul livello richiesto (di solito è più semplice iniziare dall'anteriore sinistro). Man mano che il segnale di test compie un ciclo attorno ai diffusori, l'OSD evidenzierà il canale attualmente riprodotto. La lettura di "level offset" (offset del livello) a destra cambierà ad incrementi di 1 dB; è disponibile la regolazione di ± 12 dB. Premere 'ENTER' per regolare il diffusore successivo.

NOTA

Se si bilanciano i livelli "ad orecchio", scegliere un diffusore (di solito quello centrale) come riferimento e regolare gli altri a turno sul suono di riferimento. Assicurarsi di restare nella posizione di ascolto primaria durante il bilanciamento di tutti i canali.

Per produrre la stessa lettura del misuratore SPL (o livello di intensità sonora soggettivo), usare i tasti [▲/▼] del telecomando per regolare ciascun diffusore.

NOTE

- Prima dell'impostazione del livello, tutti i diffusori devono trovarsi nelle loro posizioni finali.
- Il subwoofer (se c'è) deve essere impostato con il crossover integrale disattivato, o, se non è possibile disattivarlo, impostato sulla sua frequenza più alta possibile se si usa l'uscita Subwoofer del T 187. Usando materiale sonoro di musica e suono da film, è spesso utile la regolazione finale "ad orecchio" del livello del subwoofer.
- A causa dell'effetto dell'acustica della stanza, i diffusori a coppie (anteriori; surround; posteriori) non sempre si tareranno sulle stesse letture di offset di livello.

È possibile uscire dalla modalità "Test" in qualsiasi momento premendo il tasto [■], e tornando in tal modo al menu 'Speaker Setup'. Inoltre, è possibile premere il tasto [TEST] per interrompere la modalità 'Test'.

SPEAKER DISTANCE (Distanza dei diffusori)

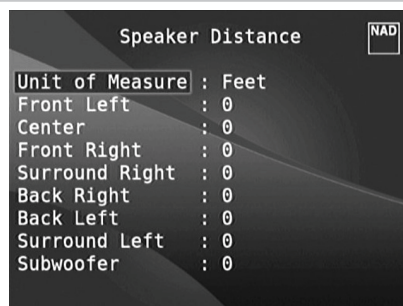

L'impostazione della distanza dei diffusori dell'impianto rappresenta un tocco finale sottile ma importante per la configurazione. Comunicando al T 187 le dimensioni dai diffusori all'ascoltatore di ciascun diffusore si impostano automaticamente i corretti ritardi, l'ottimizzazione dell'immagine, della chiarezza e dell'atmosfera del suono surround. Inserire le dimensioni con precisione entro circa 30 cm.

IMPOSTAZIONE DELLA DISTANZA DEI DIFFUSORI

Mentre ci si trova nel menu 'Speaker Distance', usare i tasti [▲/▼] per impostare singolarmente Front Left (Anteriore sinistro), Center (Centrale), Front Right (Anteriore destro), Surround Right (Surround destro), Surround Posteriore (sinistro e destro), Surround Left (Surround sinistro) e Subwoofer alla misurazione della distanza dalla propria posizione di ascolto principale alla superficie anteriore dei diffusori corrispondenti. La distanza può essere impostata fino ad un massimo di 30 piedi o 9,1 metri. La distanza può essere visualizzata in piedi o metri selezionando la voce 'Unit of Measure' (Unità di misura).

REGOLAZIONE DEL VOLUME

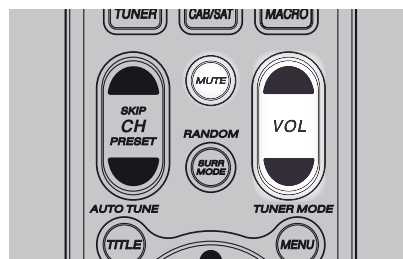

Oltre alla manopola del Volume, usare il tasto [VOL ▲/▼] dell'HTR 8 per regolare il "volume master" del T 187 aumentando o diminuendo i canali nel loro insieme. Una pressione temporanea modifica il volume master ad incrementi di 1 dB. Se si tiene premuto il tasto [VOL ▲/▼] la modifica del volume master continua ad andare avanti fino a che non si rilascia il tasto. Dato che le registrazioni variano notevolmente nel livello medio globale, non è obbligatoria alcuna impostazione di volume master particolare. Un'impostazione di -20dB potrebbe suonare "tanto alta" da un CD o un DVD come una di -10dB da un altro. Il T 187 si accenderà dal modo Standby a qualsiasi impostazione di volume master usata per ultima; tuttavia, se l'impostazione precedente era maggiore di -20dB, il T 187 si accenderà a -20 dB. Ciò evita di iniziare una sessione accidentalmente ad un volume eccessivo.

SILENZIAMENTO DEL SUONO

Per silenziare completamente tutti i canali, usare il tasto [MUTE] del telecomando HTR 8. Il silenziamento è sempre disponibile, a prescindere dalla scelta della sorgente o del modo di ascolto.

NOTE

- Cambiando entrata o scelte del modo di ascolto non si rilascia il silenziamento.
- La regolazione del livello del volume tramite l'HTR 8 o la manopola del volume del pannello anteriore disattiva automaticamente la funzione di silenziamento.

REGOLAZIONE DEI LIVELLI DI CANALE “AL VOLO”

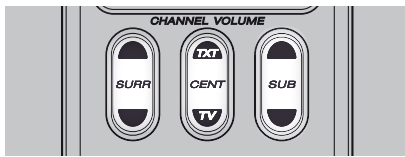

È possibile apportare modifiche ai relativi livelli delle uscite centrale, surround e subwoofer senza dover passare dal menu 'Speaker Levels'. Questa cosa è molto comoda in casi come l'aumento, o la diminuzione, del livello dei dialoghi di un film aumentando, o diminuendo, il canale centrale o riducendo i bassi profondi eccessivi, oppure aumentandoli, abbassando, o aumentando, il livello del subwoofer. Usare i tasti 'SURR', 'CENT' e 'SUB' del telecomando HTR 8 per accedere direttamente alla regolazione del livello di tali canali in un range di ± 6 dB. I canali posteriori surround (se esistono) si regolano in concomitanza con i canali surround.

NOTA

Le impostazioni dei livelli regolate 'al volo' sono aggiunte o sottratte ai livelli di configurazione stabiliti nella procedura di taratura dei livelli del T 187 così come richiamato dal tasto 'Test' dell'HTR 8. Tuttavia, selezionando una preimpostazione qualsiasi si tornerà ai livelli dei canali quelli memorizzati nella preimpostazione. Ciò escluderà anche il T 187 dai livelli impostati attraverso la Audyssey Auto Calibration (Calibrazione automatica Audyssey).

ZONE SETUP (IMPOSTAZIONE DELLE ZONE)

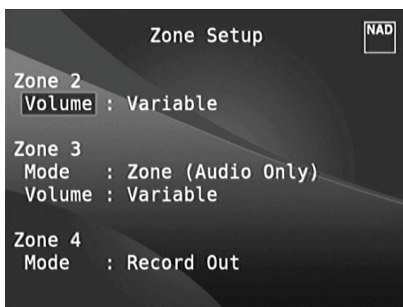

La funzionalità Zone consente di sperimentare contemporaneamente in varie zone della casa suoni multipli sorgente video applicabili da tutte le Sorgenti abilitate oltre che da Front Input (Entrata anteriore), Media Player e Tuner (Sintonizzatore). Il T 187 ha tre Zone configurabili: Zone 2, Zone 3 e Zone 4. Usare una combinazione di [▲/▼] e [ENTER] per navigare attraverso i parametri del menu Zone Setup.

VOLUME

La Zona 2 ha controllo del volume Fisso e Variabile. Se l'impostazione è 'Variable' (Variabile), mentre ci si trova nel menu 'ZONE CONTROLS' (CONTROLLI DI ZONA) dell'OSD è possibile regolare il livello di volume di Zone 2 utilizzando i tasti [▲/▼] dell'HTR 8 o quelli di spostamento corrispondenti del pannello anteriore, oppure utilizzando direttamente [VOL ▲/▼] di ZR 7.

D'altro canto, se il Volume è impostato su 'Fixed', il Volume della Zona 2 viene impostato su un livello di dB preimpostato e pertanto è possibile variare il volume della zona attraverso il controllo del volume dell'amplificatore separato in cui viene alimentato.

MODO

È possibile configurare la Zona 3 e la Zona 4 in due modi: Record Out (Uscita registrazione) e Zone (Audio Only) [Zona (solo audio)]. Se il modo selezionato è Record Out, il segnale audio e video applicabile della Sorgente assegnata sono inviati direttamente all'Uscita Audio/Video applicabile (consultare Punto 11. AUDIO 3-4 OUT/VIDEO 3-4 OUT/S-VIDEO 3-4 OUT della trattazione sul PANNELLO POSTERIORE). Quando la Zona 3 o la Zona 4 è impostata sul modo 'Record Out', non saranno disponibili nella sezione 'Zone Controls' della finestra Menu Principale.

L'impostazione 'Record Out' è ideale per realizzare registrazioni con un VCR o altro dispositivo simile. Questa impostazione si usa inoltre per le installazioni multizona usando controlli del volume per 'adattamento di impedenza' passivi. Per informazioni specifiche su come integrare il T 187 in un impianto di distribuzione audio multistanza, consultare il rivenditore NAD.

Se il 'Mode' (Modo) per la Zona 3 o la Zona 4 è impostato su 'Volume', funzionerà allo stesso modo di quanto descritto nella sezione precedente sul 'Volume' della Zona 2.

Consultare anche quanto spiegato per i 'Comandi delle zone' nel Menu Principale.

NOTA

Il telecomando ZR 7 controlla solo le applicazioni della Zona 2.

FUNZIONAMENTO

USO DEL T 187 – MENU IMPOSTAZIONE

TRIGGER SETUP (CONFIGURAZIONE DI TRIGGER)

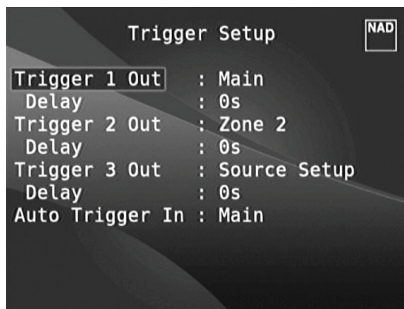

Il T 187 presenta tre uscite Trigger configurabili da +12V CC che si possono usare per attivare un componente o l'impianto in cui è alimentato. Un'entrata Trigger è anche disponibile per attivare il collegamento applicabile a cui è associata. Usare una combinazione di [◀/▶/▼] e [ENTER] per navigare attraverso i parametri del menu Trigger Setup.

TRIGGER OUT

I Trigger sono segnali a bassa tensione usati per attivare/disattivare altri dispositivi conformi. Le tre uscite Trigger da +12V CC del T 187 (Trigger 1 Out, Trigger 2 Out e Trigger 3 Out) dipendono dal modo al quale sono associate. Esistono sei scelte in cui è possibile assegnare l'uscita +12V CC e sono: Main (Principale), Zone 2 (Zona 2), Zone 3 (Zona 3), Zone 4 (Zona 4), Zone 2+3+4 (Zona 2+3+4) e Source Setup (Configurazione della sorgente).

Main (Principale): Quando il T 187 è alimentato, è disponibile +12V CC all'uscita Trigger Out assegnata.

Zone 2, Zone 3, Zone 4, Zone 2+3+4: Quando la Zona applicabile è alimentata, è disponibile +1 2V CC all'uscita Trigger Out assegnata.

Source Setup (Impostazione della sorgente): Se l'uscita Trigger Output è collegata a 'Source Setup', è disponibile +12V CC all'uscita Trigger Out ogniqualvolta si seleziona la Sorgente specificamente assegnata. Consultare anche la trattazione a parte su 'Trigger Out' nella sezione Source Setup (Normal View).

DELAY (RITARDO)

È possibile regolare la disponibilità di +12V CC all'uscita Trigger Out. Se si desidera che +12V CC sia disponibile senza ritardo nel momento in cui l'uscita Trigger Out viene collegata alla sua impostazione assegnata, impostare Delay su 0s. Altrimenti, è possibile scegliere entro un intervallo di ritardo compreso tra 1s e 15s.

AUTO TRIGGER IN

Auto Trigger IN consente ai controller dell'impianto esterno di alternare la sezione associata del T 187 da 'Standby' a 'On' e viceversa.

Main (Principale): Dal modo standby, il T 187 viene alimentato (ON) quando si applica +12V CC a Trigger IN.

Zone 2, Zone 3, Zone 4: La Zona applicabile viene attivata (ON) ogniqualvolta sia presente +1 2V CC al Trigger IN.

All: (Tutto) Main, Zone 2, Zone 3 e Zone 4 come descritto in precedenza saranno tutti attivati data un'entrata +12V CC al Trigger IN.

Consultare anche il 'Punto 8. +12V TRIGGER OUT, +12V TRIGGER IN' della trattazione sul PANNELLO POSTERIORE, oltre che quanto detto per 'Trigger Out' in 'Source Setup (Normal)'.

IMPOSTAZIONE DEL MODO DI ASCOLTO

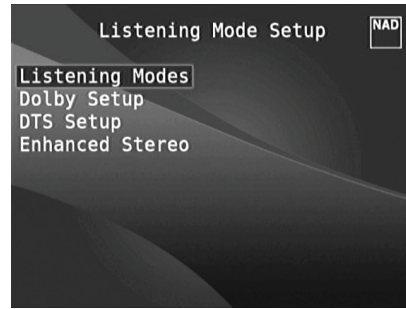

Il T 187 ha varie opzioni di modo di ascolto e la maggior parte è configurabile. Tali opzioni sono fornite allo scopo di riprodurre una varietà di effetti sonori a seconda del contenuto della sorgente da riprodurre. Usare una combinazione di [◀/▶/▼] e [ENTER] per configurare le seguenti impostazioni.

MODI DI ASCOLTO

Il formato audio così come viene rilevato dalla Sorgente selezionata può essere configurato ed elaborato in automatico attraverso le seguenti opzioni:

DOLBY

Dolby Digital è il formato del segnale digitale multicanale sviluppato nei laboratori Dolby. I dischi con il simbolo "DOLBY/Digital" sono stati registrati con un massimo di 5.1 canali di segnali digitali, riproducendo una qualità del suono molto migliore, con sensazioni dinamiche e spaziali molto migliori di quelle del precedente Dolby Surround.

È possibile configurare l'ingresso audio Dolby Digital in base al formato, come segue:

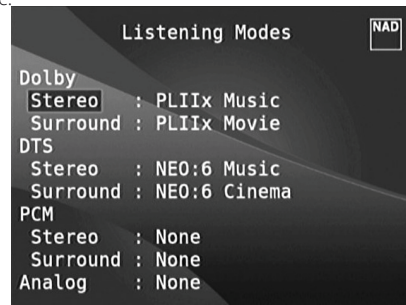

Stereo: Se l'audio rilevato è in formato Dolby stereo, è possibile selezionare una delle seguenti impostazioni predefinite: Pro Logic, PLIIx Movie, PLIIx Music o None.

Surround: Se l'audio rilevato è in formato Dolby Surround, è possibile selezionare una delle seguenti impostazioni predefinite: Surround EX, PLIIx Movie, and PLIIx Music, Stereo Downmix o None.

None: Se è selezionata 'None' (Nessuna), per impostazione predefinita il segnale Dolby Digital sarà 'Stereo' o 'Surround', in base alle impostazioni dell'opzione 'PCM'. Consultare quanto detto su 'PCM' di seguito.

DOLBY DIGITAL PLUS

Dolby Digital Plus è la tecnologia audio di prossima generazione per tutte le esigenze di programmazione e supporti ad alta definizione, che consente programmi audio multicanale fino ai canali della serie 7.1. Supporta programmi multipli in un flusso di bit a codifica singola con il potenziale di frequenza bit massima di fino a 6 Mbps e prestazioni massime per frequenza bit fino a 3 Mbps su HD DVD e 1,7 Mbps su Blu-ray Disc. È in grado di emettere flussi di bit Dolby Digital per la riproduzione su sistemi Dolby Digital esistenti. Dolby Digital Plus è in grado di riprodurre accuratamente un audio di qualità concepita in origine per registi e produttori cinematografici.

Nei sistemi avanzati, offre anche un audio multicanale con canali di uscita dedicati, mixer interattivo e funzionalità streaming. Per l'audio e il video ad alta definizione è possibile una connessione digitale a cavo singolo, supportata da High-Definition Media Interface (HDMI).

DOLBY TrueHD

Dolby TrueHD è una tecnologia di codifica senza perdita di informazioni per i dischi ottici ad alta definizione, che offre un audio di qualità senza pari, identico sotto ogni aspetto al master realizzato in studio. Dolby TrueHD consente di provare l'esperienza di intrattenimento sui dischi ottici ad alta definizione di prossima generazione.

Supporta frequenze bit di fino a 18 Mbps e registra fino a 8 canali a massima capacità individualmente con audio a 24 bit/96 kHz. Consente inoltre metadati estesi, compresa la normalizzazione dei dialoghi e il controllo dinamico della gamma. Per l'audio e il video ad alta definizione è possibile una connessione digitale a cavo singolo, supportata da High-Definition Media Interface (HDMI). Gli standard HD DVD e Blu-ray Disc limitano al momento il numero massimo di canali audio a otto, mentre Dolby Digital Plus e Dolby TrueHD supportano più di otto canali audio. Notare che T 187 supporta soltanto il canale 7.1.

DOLBY DIGITAL EX

Usando un decoder Matrix, questo metodo crea il canale posteriore (a volte anche definito il "surround centrale") mediante segnali sui canali surround destro e sinistro registrati in Dolby Digital 5.1, con la riproduzione fornita in Surround 6.1. Questo metodo deve essere selezionato con sorgenti che portano il simbolo "DOLBY/Digital-EX", registrate in Dolby Digital Surround EX.

Con questo canale aggiuntivo, si proverà una dinamica migliorata ed una miglior sensazione di movimento all'interno del campo del suono. Se le sorgenti del supporto registrate in Dolby Digital EX sono decodificate con un decoder Digital EX, il formato viene rilevato automaticamente e si seleziona il modo Dolby Digital EX. Tuttavia, alcune sorgenti del supporto registrate in Dolby Digital EX possono essere rilevate come semplici sorgenti di supporto Dolby Digital. In tal caso, occorre selezionare Dolby Digital EX manualmente.

NOTA

Consultare la sezione 'Modo di ascolto' nella trattazione sul Menu principale (Main Menu) per avere una descrizione dei modi Pro Logic, PLIIx Movie, PLIIx Music e Stereo Downmix.

DTS

Il Digital Theater System Digital Surround (semplicemente detto DTS) è un formato di segnale digitale multicanale in grado di elaborare quantità di dati maggiori che con Dolby Digital. Sebbene sia Dolby Digital sia DTS siano formati di supporto di 5.1 canali, i dischi con il simbolo "DTS" sono pensati per fornire una migliore qualità del suono in ragione della più bassa compressione audio richiesta. Offre anche una dinamica più ampia, producendo una qualità del suono spettacolare.

È possibile configurare l'ingresso audio DTS in base al formato, come segue:

Stereo: Se l'audio rilevato è in formato DTS, è possibile selezionare una delle seguenti impostazioni predefinite: NEO:6 Cinema, NEO:6 Music o None.

Surround: Se l'audio rilevato è in formato DTS Surround, è possibile selezionare una delle seguenti impostazioni predefinite: NEO:6 Cinema, NEO:6 Music, Stereo Downmix o None.

None: Se è selezionata 'None' (Nessuna), per impostazione predefinita il segnale DTS sarà 'Stereo' o 'Surround', in base alle impostazioni dell'opzione 'PCM'. Consultare quanto detto su 'PCM' di seguito.

NOTA

Consultare la sezione 'Modo di ascolto' nella trattazione sul Menu principale (Main Menu) per avere una descrizione dei modi surround Stereo Downmix e DTS Neo:6.

PCM

PCM (Pulse Code Modulation) è la rappresentazione digitale di un segnale audio standard convertito senza compressione o con poca compressione. Se si seleziona 'None' per una qualsiasi delle impostazioni Dolby o DTS precedenti, per impostazione predefinita in questa sezione 'PCM' il segnale audio sarà come segue:

Stereo: Il formato audio stereo rilevato sarà configurato in base a una delle seguenti opzioni: Pro Logic, PLIIx Movie, PLIIx Music, NEO:6 Cinema, NEO:6 Music EARS, Enhanced Stereo o None.

Surround: Il formato audio surround rilevato sarà configurato in base a una delle seguenti opzioni: PLIIx Movie, PLIIx Music, NEO:6 Music, NEO:6 Cinema, Stereo Downmix o None.

ANALOG (ANALOGICO)

Se l'entrata audio è un segnale analogico, quelli che seguono sono i modi surround sui quali l'entrata può essere impostata come default: Pro Logic, PLIIx Movie, PLIIx Music, NEO:6 Cinema, NEO:6 Music, EARS, Enhanced Stereo, Analog Bypass e None.

NOTA

Tutti questi modi di ascolto per 'Dolby Digital', 'DTS', 'PCM' e 'Analog' possono essere modificati direttamente premendo il pulsante 'Listening Mode' (Modo di ascolto) sul pannello anteriore o attraverso l'opzione 'Listening Mode' nella finestra Main Menu. Il formato audio scelto sarà rispecchiato nell'impostazione appropriata in 'Listening Mode Setup' (Configurazione del modo di ascolto).

FUNZIONAMENTO

USO DEL T 187 – MENU IMPOSTAZIONE

DOLBY SETUP (CONFIGURAZIONE DOLBY)

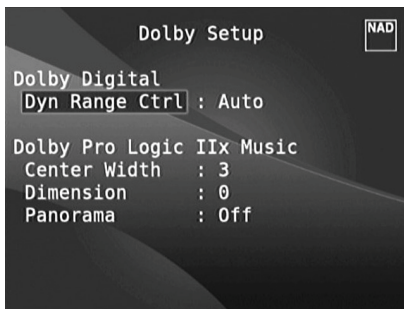

In questo menu, è possibile regolare il Controllo della gamma dinamica di Dolby Digital, oltre che le impostazioni per Dolby Digital Pro Logic IIx Music.

Dyn Range Ctrl (Controllo della gamma dinamica) : È possibile selezionare la gamma dinamica effettiva (gamma soggettiva da debole ad alta) per la riproduzione di colonne sonore Dolby Digital. Per ottenere un effetto completamente cinematografico, selezionare sempre 100%, il valore di default. Impostazioni del 75%, 50% e 25% riducono progressivamente la gamma dinamica, rendendo i suoni deboli relativamente più forti mentre limitano i picchi di livello sonoro di quelli alti. L'impostazione del 25% produce la gamma dinamica minore ed è adatta per sessioni di ascolto a notte tarda o altre occasioni in cui si desidera conservare la massima comprensione dei dialoghi ed al contempo ridurre al minimo i livelli di volume globali.

Per sorgenti Dolby TrueHD, impostare Dynamic Range Control su "Auto".

Dolby Pro Logic IIx Music: Vedere l'argomento "PLIIx Music" in "REGOLAZIONE DEI MODI DI ASCOLTO" nella sezione relativa a "FUNZIONAMENTO - USO DEL T 187 - MENU PRINCIPALE".

DTS SETUP (CONFIGURAZIONE DTS)

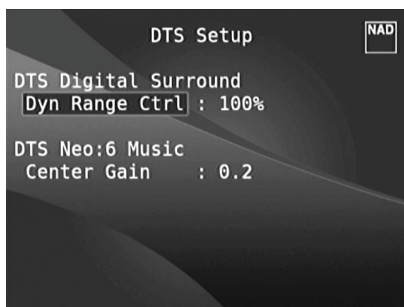

In questo menu, è possibile regolare il Controllo della gamma dinamica del DTS Digital Surround oltre alle impostazioni per DTS Neo: 6 Music.

Dyn Range Ctrl (Controllo della gamma dinamica) : Si tratta della stessa funzionalità di Controllo della gamma dinamica configurabile così come descritto in precedenza per Dolby Setup; l'unica differenza consiste nel fatto che ora la colonna sonora è in formato DTS.

DTS Neo : 6 Music : Vedere l'argomento "NEO:6 Music" in "REGOLAZIONE DEI MODI DI ASCOLTO" nella sezione relativa a "FUNZIONAMENTO - USO DEL T 187 - MENU PRINCIPALE".

MODI DTS SURROUND

Di seguito, si forniscono ulteriori descrizioni sui modi DTS surround.

DTS-HD MASTER AUDIO

DTS-HD Master Audio è una tecnologia che fornisce agli ascoltatori sorgenti audio masterizzate in uno studio di registrazione professionale senza perdita di dati, preservando la qualità audio. DTS-HD Master Audio adotta frequenze di trasferimento dati variabili, facilitando il trasferimento alla frequenza massima di 24,5 Mbps in formato Blu-ray Disc e 18,0 Mbps nel formato HD-DVD, valori che superano di gran lunga quelli di un DVD standard. Queste frequenze di trasferimento dati elevate consentono la trasmissione senza perdita di informazioni per le sorgenti audio canale 7.1 a 96 kHz/24 bit senza il deterioramento della qualità del suono originale. DTS-HD Master Audio è una tecnologia insostituibile, in grado di riprodurre fedelmente l'audio concepito dall'autore dei brani musicali o dei film.

DTS - ES EXTENDED SURROUND™ (DTS ES)

Si tratta di un nuovo formato digitale multicanale che migliora notevolmente la sensazione spaziale a 360° dell'impressione del Surround grazie ad una maggiore espansione spaziale dei segnali surround, fornendo alta compatibilità con il formato DTS convenzionale. Oltre ai 5.1 canali, il DTS-ES Surround ampliato offre il surround posteriore (a volte anche definito il "surround centrale") in riproduzione, fornendo un totale di 6.1 canali. Il DTS-ES Surround ampliato include due formati, con due diversi metodi di registrazione del segnale surround, come segue:

DTS-ES™ DISCRETE 6.1

Dato che i segnali dei 6.1 canali Surround (incluso il canale posteriore) sono completamente indipendenti, è possibile ottenere la sensazione che l'immagine acustica si sposti liberamente tra i suoni di sfondo, che circondano a 360 gradi l'ascoltatore. Sebbene la massima qualità si ottenga con piste sonore registrate usando questo sistema e riprodotte usando il decoder DTS-ES, quando si riproduce con un decoder DTS convenzionale il canale surround posteriore viene automaticamente mescolato nei canali destro surround e sinistro surround dell'impianto surround, in modo tale che nessuno dei componenti del segnale vada perduto.

DTS - ES™ MATRIX 6.1

In questo formato, i segnali aggiuntivi del canale posteriore ricevono una codifica matrix e vengono inclusi nei canali surround destro e sinistro. Durante la riproduzione, vengono decodificati sui canali surround destro, sinistro e posteriore.

Dato che questo formato bit-stream è compatibile al 100% con i segnali DTS convenzionali, è possibile ottenere l'effetto del formato DTS-ES Matrix 6.1 anche da sorgenti con segnali DTS-ES 5.1. Naturalmente, è altresì possibile riprodurre da un decoder DTS 5.1 canali, i segnali registrati in DTS-ES 6.1. Quando un decoder DTS-ES elabora decodifiche registrate in DTS-ES 6.1 discreto o in Matrix 6.1, questi formati sono automaticamente rilevati e viene selezionato il modo Optimum Surround. Tuttavia, alcune sorgenti DTS-ES Matrix 6.1 potrebbero essere rilevate come DTS. In tal caso, occorre selezionare manualmente il modo DTS-ES Matrix, al fine di riprodurli.

DTS NEO: 6™ SURROUND

Questo modo applica i segnali a 2 canali convenzionali come PCM digitale o segnali stereo analogici al decodificatore matrix digitale ad alta precisione usato per DTS-ES Matrix 6.1, per ottenere riproduzione surround di 6.1 canali. DTS Neo: 6 surround include due modi per selezionare la decodifica ottimale delle sorgenti del segnale:

DTS NEO: 6 CINEMA : Questo metodo è l'ideale per la riproduzione di filmati. La decodifica avviene enfatizzando la separazione al fine di ottenere la stessa atmosfera con sorgenti a 2 canali così come a 6.1 canali.

DTS NEO: 6 MUSIC : Consigliato principalmente per la riproduzione di musica. I canali anteriore destro e sinistro non passano attraverso il decoder e sono riprodotti direttamente, pertanto non vi alcuna perdita nella qualità del suono e gli effetti dei canali surround destro, surround sinistro, surround centrale e posteriore aggiungono una naturale sensazione di espansione del suono.

ENHANCED STEREO

Vedere l'argomento "ENHANCED STEREO" in "MODI DI ASCOLTO" nella sezione relativa a "FUNZIONAMENTO - USO DEL T 187 - MENU PRINCIPALE".

DISPLAY SETUP (CONFIGURAZIONE DEL DISPLAY)

Il Vacuum Fluorescent Display (VFD) e l'On-Screen Display (OSD) possono essere mostrati in vari modi navigando attraverso i parametri nel menu 'Display Setup'. Usare una combinazione di [◀/▶/▲/▼] e [ENTER] per navigare attraverso le voci del menu 'Display Setup'.

NOTA

Le configurazioni descritte in 'Configurazione del display' si realizzano ogniqualvolta si abilita durante l'impostazione A/V Preset. Consultare anche la sezione sulle 'AV Presets' di seguito.

VACUUM FLUORESCENT DISPLAY (VFD) (DISPLAY FLUORESCENTE)

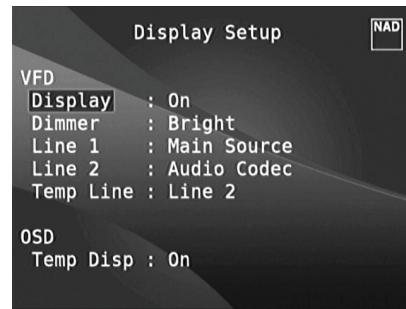

A VUOTO – VFD).

Display : Selezionare 'On' per visualizzare tutti i dati o i caratteri applicabili al VFD. Se si seleziona 'Temp', sul VFD non comparirà nulla. Tuttavia, nell'impostazione 'Temp', ogniqualvolta si attiva uno dei comandi del pannello anteriore o i tasti corrispondenti nel telecomando, i caratteri del VFD appropriati compariranno temporaneamente e poi svaniranno. Notare che se una delle Zone è alimentata, comparirà in modo permanente sul VFD anche nell'impostazione 'Temp'.

Dimmer (Attenuatore dell'intensità luminosa) : Se si desidera ridurre la luminosità del VFD, impostare Dimmer su 'Dim'. Altrimenti, selezionare 'Bright' per tornare alla luminosità normale del VFD.

Line 1, Line 2 (Riga 1, Riga 2) : Il VFD mostra le due righe principali di dati o caratteri. La Riga 2 è la riga dei dati o dei caratteri che si trovano nella parte inferiore del VFD mentre direttamente sopra si trova la Riga 1. Per entrambe le righe, è possibile selezionare quale visualizzazione possa essere mostrata scegliendo attraverso quanto segue

Main Source (Sorgente principale) : Mostra la Sorgente attiva.

Volume : Mostra il livello di Volume attuale.

Listening Mode (Modo di ascolto) : Mostra il Modo di ascolto selezionato.

Audio Src Format (Formato Src audio) : Mostra il formato audio rilevato nella Sorgente attiva.

Audio Codec (Codec audio) : Visualizza il formato rilevato per il flusso audio, ad esempio Analog, PCM Surround, Dolby TrueHD, DTS-HD Master Audio e altri formati.

Video Mode (Modalità video) : Visualizza la risoluzione video della sorgente attiva in ingresso. I dettagli visualizzati comprendono la risoluzione video con frequenza di fotogrammi. Per ulteriori informazioni su questi aspetti del video, rivolgersi allo specialista audio NAD o al reparto tecnico del distributore del prodotto.

Zone 2-Zone 3-Zone 4 Source (Sorgente di Zona 2 – Zona 3 – Zona 4) : Compare la Sorgente assegnata per la Zona applicabile.

Off (Disattivata) : Selezionare 'Off' se non si desidera visualizzare alcun dato nella Riga applicabile.

Temp Line (Riga Temp) : Scegliere tra Riga 1 e Riga 2 come riga desiderata in cui il VFD sarà temporaneamente visualizzato se si seleziona 'Temp' nell'opzione 'Display' come descritto in precedenza.

ON-SCREEN DISPLAY (DISPLAY SU SCHERMO - OSD)

Temp Disp : Vale per l'OSD temporaneamente mostrato su video ogniqualvolta si attivano i comandi del pannello anteriore o i tasti corrispondenti del telecomando. Impostare su 'On' se si desidera mostrare l'OSD applicabile al monitor/TV; altrimenti, selezionare 'Off'.

FUNZIONAMENTO

USO DEL T 187 – MENU IMPOSTAZIONE

A/V PRESETS (PREIMPOSTAZIONI A/V)

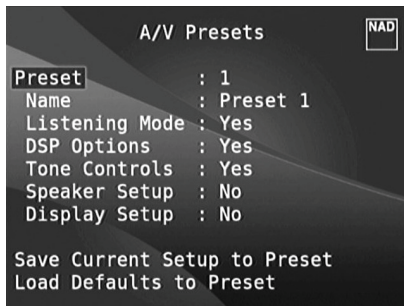

Il sistema di 'Preimpostazioni' semplice ma molto flessibile del T 187 consente di personalizzare di fatto qualsiasi aspetto della propria riproduzione audio-video e di richiamarlo con la pressione di un unico tasto. I parametri 'Modo di ascolto', 'Opzioni DSP', e 'Comandi dei toni' accessibili attraverso il 'Main Menu' insieme con 'Impostazione dei Diffusori' e 'Configurazione del display' configurabili attraverso il 'Setup Menu' sono memorizzati insieme come una Preimpostazione unica.

Si potrebbe creare una Preimpostazione ottimizzata per musica pop e un'altra per la classica. Un'ulteriore Preimpostazione può essere configurata per richiamare l'impostazione preferita di ciascun membro della famiglia o per la riproduzione home-theater ad effetto completamente cinematografico e un'altra ancora per i film di tarda notte, con ciascuna Preimpostazione regolata su uno scenario o preferenza particolare.

CREAZIONE DELLE PREIMPOSTAZIONI

La creazione di una Preimpostazione consiste semplicemente nel memorizzare un set completo dei parametri configurati in 'Modo di ascolto', 'Opzioni DSP' e 'Comandi dei toni' accessibili attraverso il 'Main Menu' insieme con 'Impostazione dei Diffusori' e 'Configurazione del display' configurabili attraverso il 'Setup Menu'.

Scorrere fino a 'A/V Presets' usando i tasti [▲/▼] per salvare una raccolta di tali impostazioni di parametri in una Preimpostazione. Selezionare il numero di una Preimpostazione e premendo una combinazione dei tasti [▲/▼], è possibile includere selettivamente nella Preimpostazione specifica una qualsiasi delle impostazioni dei parametri precedenti scegliendo 'Yes' (Sì). Se si decide di non includere nella Preimpostazione specifica una determinata impostazione di parametro, selezionare 'No'.

Ora, per salvare le impostazioni scelte per il numero di Preimpostazione specifica, scorrere fino a 'Save Current Setup to Preset' (Salvare impostazione attuale nella Preimpostazione) e premere il tasto [D]. Se si sceglie invece di caricare le impostazioni di default, scorrere fino a 'Load Defaults to Preset' (Caricare default nella Preimpostazione) e premere il tasto [D] per ripristinare le impostazioni di default. Oltre alle impostazioni dei parametri, è possibile assegnare all'etichetta della Preimpostazione stessa un nuovo nome. Questo nuovo nome comparirà nel VFD oltre che sull'OSD.

Per rinominare l'etichetta Preset, scorrere fino a 'Name' e premere [D] per andare al carattere. Poi, premere [▲/▼] per scegliere i caratteri alfanumerici. Premere [D] per spostarsi al carattere successivo o precedente e contemporaneamente salvare le modifiche al carattere attuale.

NOTA

La preimpostazione selezionata resta attiva fino a che non si selezioni una preimpostazione diversa.

ESEMPIO DI PROCEDURA DI IMPOSTAZIONE DELLE PREIMPOSTAZIONI A/V

- 1 Configurare prima le impostazioni preferite per le seguenti opzioni (accedere ad esse tramite la rispettiva pagina del menu).

Listening Mode (Modo di Ascolto): Stereo



DSP Options (Opzioni DSP): 5ms

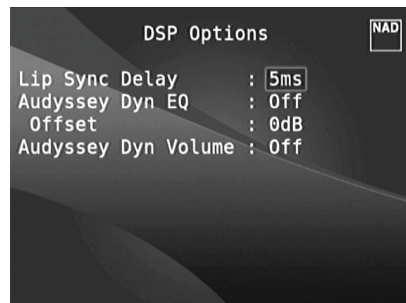

Tone Controls (Comandi Dei Toni): Tone Defeat (Esclusione dei Toni): On (Attivata)



Display Setup (Configurazione del Display): Impostare "Line 2" su "Listening Mode" (Modo di Ascolto)

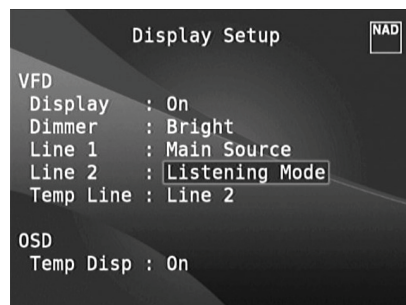

Speaker Setup (Impostazione dei Diffusori): dal menu Speaker Setup, andare al sottomenu "Speaker Configuration" e modificare "Subwoofer" da "On" (Attivata) a "Off" (Disattivata): la selezione per "Front" (Anteriore) diventerà "Large" (Grande)

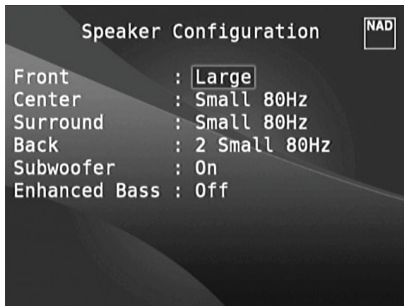
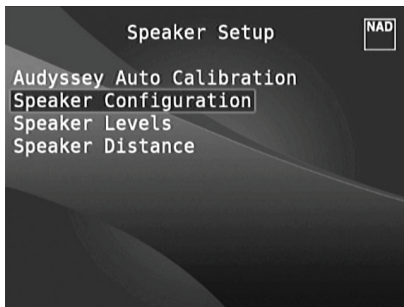

- 2 Dopo avere effettuato le impostazioni precedenti, passare a "A/V Presets" (Preimpostazioni audio/video) nella pagina SETUP MENU (Menu Impostazione). Utilizzare [D] per accedere al menu "A/V Presets".

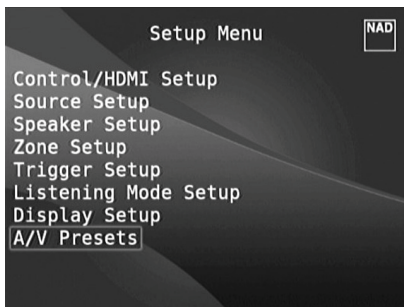

- 3 Alla pagina "A/V Presets", impostare "Preset: 1" come segue - utilizzare [▲/▼] per selezionare "Yes" (Sì) o "No" e premere [ENTER] per confermare la selezione e spostarsi all'impostazione successiva

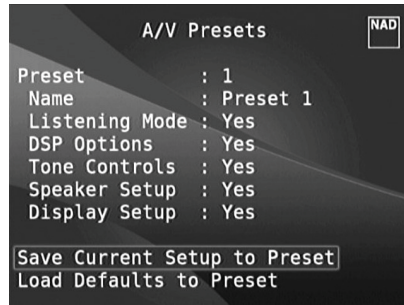

Alla riga di menu "Save Current Setup to Preset" (Salvare im postazione attuale nella Preimpostazione), utilizzare il tasto [D] per salvare le impostazioni precedenti in Preset 1. Verrà visualizzata la schermata seguente dell'OSD, che conferma che le impostazioni precedenti sono state salvate in "Preset 1".



Quando si richiama "Preset 1" utilizzando il telecomando (per HTR 8, "A/V PSET" + "1"), i valori della preimpostazione precedente assegnati a "Preset 1" (le preimpostazioni mostrate nelle schermate dell'OSD al punto 1) saranno richiamati e saranno validi per la sorgente corrente.

- 4 A questo punto ripetere il passaggio 1 più sopra, utilizzando le impostazioni seguenti:

Listening Mode (Modo di Ascolto): PLIIX Music

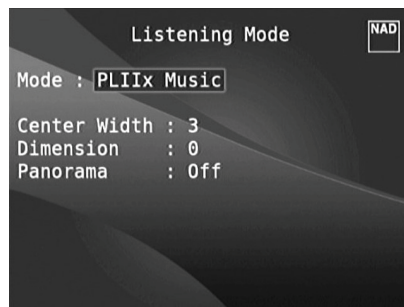

DSP Options (Opzioni DSP): 0ms

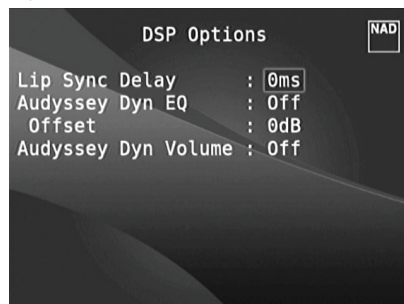

FUNZIONAMENTO

USO DEL T 187 – MENU IMPOSTAZIONE

Tone Controls (Comandi Dei Toni) : Tone Defeat (Esclusione dei Toni): Off (Disattivata)

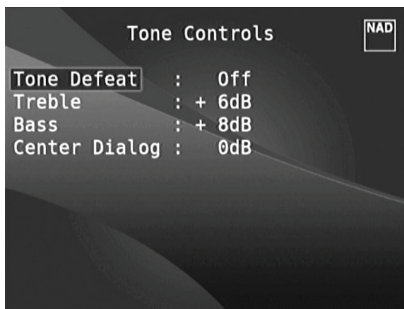

Display Setup (Configurazione del Display) : Impostare "Line 2" su "Volume"

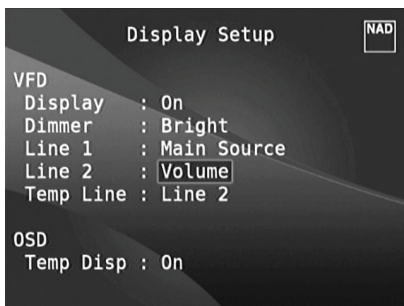

- 5 Dopo avere effettuato le impostazioni precedenti, passare a "A/V Presets" (Preimpostazioni audio/video) nella pagina SETUP MENU (Menu Impostazione). Utilizzare [D] per accedere al menu "A/V Presets".

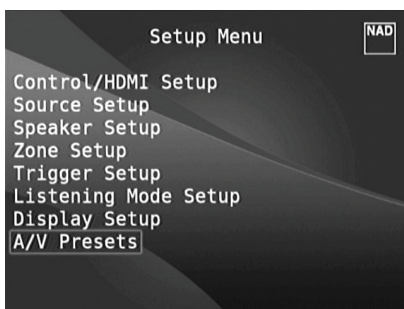

- 6 Alla pagina "A/V Presets", impostare "Preset: 2" come segue - utilizzare [▲/▼] per selezionare "Yes" (Sì) o "No" e premere [ENTER] per confermare la selezione e spostarsi all'impostazione successiva.

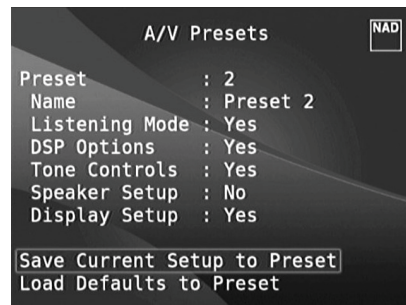

Alla riga di menu "Save Current Setup to Preset" (Salvare im postazione attuale nella Preimpostazione), utilizzare il tasto [D] per salvare le impostazioni precedenti in Preset 2. Quando si richiama "Preset 2" utilizzando il telecomando (per HTR 8, "A/V PSET" + "2"), i valori della preimpostazione precedente assegnati a "Preset 2" (le preimpostazioni mostrate nelle schermate dell'OSD al punto 4) saranno richiamati e saranno validi per la sorgente corrente.

Notare che "Speaker Setup" è impostata su "No". In questa condizione, nessuno dei valori di "Speaker Setup" saranno applicati a "Preset 2". Le impostazioni di "Speaker Setup" applicate a "Preset 2" saranno le ultime effettuate per "Speaker Setup" o quelle correnti. In questo esempio, si tratta delle impostazioni di "Speaker Setup" mostrate al punto 1.

- 7 È possibile configurare fino a cinque preimpostazioni. È inoltre possibile assegnare per impostazione predefinita le preimpostazioni create a ogni sorgente della finestra "Source Setup (Normal View)" (Impostazione della Sorgente - Vista Normale) come segue:

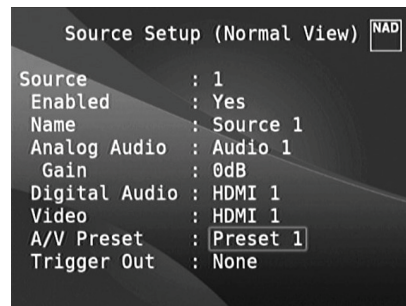

Nell'esempio precedente, le impostazioni di "Preset 1" vengono assegnate a Source 1 (Sorgente 1). Ogni volta che si accede a Source 1, le impostazioni di "Preset 1" saranno applicate a Source 1. Premendo i tasti appropriati del telecomando, è possibile sovrascrivere le preimpostazioni assegnate a una sorgente specifica con una impostazione o numero predefinito diverso.

RICHIAMO DELLE PREIMPOSTAZIONI

È possibile richiamare una Preimpostazione in qualsiasi momento usando il telecomando HTR 8. Premere il tasto A/V PSET quadrato dell'HTR 8, quindi il tasto numerico da 1 a 5 corrispondente al numero di preimpostazione desiderata. La Preimpostazione appena richiamata comparirà o sostituirà quella precedente, nel caso in cui ve ne fosse stata una.

Il sintonizzatore AM/FM interno del T 187 offre un suono di alta qualità delle trasmissioni radio. La ricezione e la qualità del suono dipendono sempre in un certo grado dal tipo di antenne usate, così come dalla vicinanza all'origine della trasmissione, dalla conformazione geografica e dalle condizioni meteorologiche.

INFORMAZIONI SULLE ANTENNE

L'antenna a cavo a nastro fornita può essere collegata all'entrata dell'antenna FM del pannello posteriore usando l'adattatore fornito del simmetrizzatore e deve essere completamente allungata a forma di T. Questa antenna dipolo ripiegata di solito funziona meglio se orientata in verticale, con i bracci della sua "T" completamente allargati e disposti in perpendicolare rispetto all'origine della diffusione desiderata. Tuttavia, non vi sono 'regole' e una libera sperimentazione con la collocazione dell'antenna ed il suo orientamento possono produrre il suono più chiaro e la minore rumorosità di sottofondo.

In zone di ricezione FM scarsa, un'antenna FM esterna può migliorare notevolmente le prestazioni. Se l'ascolto della radio è importante, consultare un antennista professionista per ottimizzare l'impianto.

L'antenna AM a telaio fornita di solito fornisce una ricezione adeguata. Tuttavia, un'antenna AM esterna può migliorare la ricezione. Per ulteriori informazioni, consultare un antennista professionista.

AVVERTENZA IMPORTANTE

Quando si utilizza il telecomando HTR 8 per eseguire i comandi AM/FM, assicurarsi che DEVICE SELECTOR (Selettore dispositivo) sia impostato su "TUNER".

MONTAGGIO DELL'ANTENNA AD ANELLO



- 1 Ruotare il telaio esterno dell'antenna.
- 2 Inserire lo spigolo inferiore del telaio esterno nella scanalatura del supporto.
- 3 Estendere il cavo dell'antenna.

SELEZIONE DI UNA BANDA PER IL SINTONIZZATORE

Premere il tasto [AM/FM/DB] sul HTR 8 nella pagina di selezione dispositivo AMP o TUNER. Ogni pressione successiva di uno dei due tasti sposta la visualizzazione tra le bande AM, FM o DAB. Fermarsi (lasciando andare il tasto) alla banda prescelta per il sintonizzatore.

SINTONIA DELLE STAZIONI AM/FM

Dopo aver selezionato la banda AM o FM, utilizzare il tasto TUNE [◀/▶] sul telecomando HTR 8 per eseguire la ricerca manuale lenta; premere e tenere premuto il tasto per eseguire la ricerca automatica.

I tasti [C/>>] del pannello anteriore o il tasto [◀/▶] del HTR 8 possono anche essere utilizzati per sintonizzare le stazioni.

- 1 Premere [◀/▶] brevemente per spostarsi su o giù tra le frequenze AM o FM.
- 2 Premere e tenere premuto [◀/▶] per più di 2 secondi per eseguire la ricerca in su o in giù; il sintonizzatore del T 187 si arresterà al successivo segnale abbastanza forte rilevato.
- 3 Premendo i tasti [◀/▶] durante il processo di ricerca si arresterà la ricerca stessa.

SINTONIZZAZIONE DIRETTA

Se si conosce la frequenza della stazione ricercata, è possibile sintonizzarsi direttamente su di essa.

- 1 Premere il tasto [ENTER] (Invio) per passare dalla modalità "Preset" (Preimpostazione) alla modalità "Tune" (Sintonizza) e viceversa (vedere la riga inferiore del VFD). Selezionare la modalità "Tune" (Sintonizza).
- 2 Utilizzando i tasti numerici del telecomando, digitare la frequenza della stazione. Ad esempio, per immettere 104,50 MHz, premere "1", "0", "4", "5" e "0".

MEMORIZZAZIONE DELLE PREIMPOSTAZIONI (AM/FM/XM/DAB)

T 187 può memorizzare un mix delle proprie 40 radio AM, FM e digitali preferite perchè siano richiamate immediatamente.

- 1 Per memorizzare una stazione AM/FM in una preimpostazione, sintonizzarsi sulla frequenza desiderata (vedere sopra) quindi premere il tasto [MEMORY] (Memoria) del pannello anteriore. Sul VFD viene visualizzato il numero di preimpostazione disponibile - ad esempio, "Preset 4 Free" (Preimpostazione 4 libera) nella riga inferiore.
- 2 Premere nuovamente il tasto [MEMORY] per memorizzare la frequenza desiderata in corrispondenza del numero di Preimpostazione indicato. La frequenza desiderata è ora memorizzata nel numero di Preimpostazione assegnato.

NOTA

Se non ci sono altri numeri di preimpostazione disponibili, è possibile sovrascrivere un numero di preimpostazione esistente premendo i tasti [▲/▼] per selezionare il numero di preimpostazione che si desidera sovrascrivere.

RICHIAMO DIRETTO DI UN NUMERO DI PREIMPOSTAZIONE (AM/FM/XM/DAB)

È possibile richiamare direttamente un numero di preimpostazione desiderato.

- 1 Premere il tasto [ENTER] (Invio) per passare dalla modalità "Preset" (Preimpostazione) alla modalità "Tune" (Sintonizza) e viceversa (vedere la riga inferiore del VFD). Selezionare la modalità "Preset" (Preimpostazione).
- 2 Utilizzando i tasti numerici del telecomando, digitare il numero di preimpostazione desiderato. Ad esempio, per immettere il numero di Preset 5, premere "5".

CANCELLAZIONE DI UNA PREIMPOSTAZIONE MEMORIZZATA (AM/FM/XM/DAB)

Una preimpostazione può essere resa disponibile cancellando le informazioni memorizzate.

- 1 Selezionare il numero di Preimpostazione da cancellare. Ad esempio, "P03".
- 2 Premere e tenere premuto il tasto MEMORY (Memoria) e premere e lasciare andare il tasto [INFO] (Informazioni) per cancellare le preimpostazioni memorizzate ("P03 diventa "P--").

SCELTA DELLA MODALITÀ TUNER

Il tasto [TUNER MODE] del pannello anteriore è un comando con doppia funzionalità. Nella posizione normale, le icone FM MUTE FM STEREO sul VFD sono accese; in tal caso, possono essere ascoltate soltanto le stazioni con un segnale forte e il rumore tra le stazioni viene soppresso.

Premendo nuovamente il tasto [TUNER MODE] (le icone FM MUTE FM STEREO sul VFD sono spente) si consente la ricezione delle stazioni lontane e potenzialmente rumorose. Il rumore risulta ridotto se il livello del segnale della stazione FM è inferiore alla soglia FM Stereo (dato che FM mono è di per sé meno soggetta a rumore), sebbene a scapito dell'effetto stereo.

NOTA

È possibile memorizzare lo stesso canale in due posizioni preimpostate: una con TUNER MODE On e un'altra con TUNER MODE Off.

FUNZIONAMENTO

ASCOLTO DELLA RADIO AM/FM

INFORMAZIONI SUI NOME UTENTE

È possibile assegnare a un determinato numero di preimpostazione un nome utente ("User Name") di otto caratteri. Il nome utente assegnato viene visualizzato sul VFD ogni volta che si richiama il numero di preimpostazione associato.

INSERIMENTO DEI NOMI UTENTE

È possibile assegnare un numero di preimpostazione al nome utente "NEWS" (Notiziario) con la seguente procedura. I pulsanti menzionati di seguito si riferiscono ai pulsanti di HTR 8. I pulsanti corrispondenti del pannello anteriore compiono le medesime funzioni così come sono descritte.

- 1 Richiamare il numero di preimpostazione che si desidera assegnare a "User Name" (Nome utente).
- 2 Premere il pulsante [MEMORY] (Memoria) una volta e, entro cinque (5) secondi, premere il pulsante [INFO]: sul visualizzatore apparirà un rettangolo lampeggiante.
- 3 Usare i tasti [▲/▼] per selezionare il primo carattere del nome ("N" dall'elenco alfabetico).
- 4 Premere il tasto [D] per selezionare il carattere e di conseguenza spostarsi in avanti alla posizione successiva. (Premere [◀] per tornare al carattere precedente). Ripetere questo processo per ciascun carattere della sequenza.
- 5 Premere il tasto [MEMORY] per memorizzare il Nome utente ed uscire dal modo inserimento testo.

INFORMAZIONI SU RDS

Il Radio Data System (RDS – Sistema dati radio) consente l'invio di quantità di informazioni digitali usando la radiodiffusione FM tradizionale. T 187 supporta due modi RDS, il nome programma-servizio (modo PS) ed il testo della radio (modo RT). Non tutte le stazioni FM includono RDS nel proprio segnale di radiodiffusione. Nella maggior parte delle zone, si troveranno da una a varie stazioni abilitate per RDS, ma non dovrà meravigliare se le proprie stazioni preferite non trasmettono dati RDS.

VISUALIZZAZIONE DEL TESTO RDS

Quando ci si sintonizza su una trasmissione FM abilitata per RDS, il nome programma-servizio della stazione (PS) viene visualizzato sul VFD.

Premere il tasto [INFO] (Informazioni) del VR3 per scorrere altre impostazioni di MODE (Modalità) per il testo radio (RT) della stazione della stazione in cui, se esiste, potrebbe essere visualizzato a scorrimento il titolo del brano o il nome dell'artista o qualsiasi altro testo scelto dalla stazione.

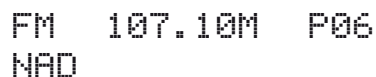

```
FM 107.10M P06
NAD
```

Il T 187 è "XM Ready" cioè aggiungendo un mini-sintonizzatore XM CNP-2000 e una XM Mini-Tuner Home Dock acquistabili separatamente, ha tutto ciò che occorre per ascoltare XM dal vivo. Tutto il resto è già incorporato. È sufficiente registrarsi al servizio XM e il T 187 sarà pronto a ricevere contenuti XM.

NOTE

- *Quando si utilizza il telecomando HTR 8 per eseguire i comandi XM, assicurarsi che DEVICE SELECTOR (Selettore del dispositivo) sia impostato su "TUNER".*
- *Controllare presso lo specialista audio NAD la disponibilità di altre versioni del mini-sintonizzatore XM compatibili con il T 187.*

COLLEGAMENTO DELL'ANTENNA XM

- 1 Inserire l'estremità dell'antenna XM nella porta dell'antenna XM corrispondente sul pannello posteriore del T 187.
- 2 Premere e tenere premuto il pulsante [TUNER MODE] (Modalità sintonizzatore) sul pannello anteriore per controllare la forza del segnale del canale XM attuale così come compare nel VFD e nell'OSD. Premere nuovamente [TUNER MODE] per uscire dal controllo della forza del segnale.

Per le modalità di installazione dell'antenna XM che consentono una ricezione ottimale del segnale, consultare anche la guida della radio XM.

STAZIONI DI SINTONIZZAZIONE

Esistono tre modi per sintonizzare il canale XM che si desidera ascoltare. Assicurarsi di impostare il selettore del dispositivo dell'HTR 8 su "TUNER" prima di intraprendere le seguenti opzioni di sintonizzazione. I pulsanti [◀/▶/▲/▼] fanno riferimento ai tasti corrispondenti sull'HTR 8. Gli stessi tasti corrispondono ai pulsanti di navigazione del pannello anteriore [◀/▶/▲/▼].

- 1 **Sintonizzazione manuale:** alternare tra i pulsanti [◀/▶] per avanzare o retrocedere in ciascun canale XM disponibile. Premere e tenere premuto [◀/▶] per una scansione più veloce dei canali XM.
- 2 **Richiamo diretto del canale:** usando il tastierino numerico dell'HTR 8, inserire direttamente il numero del canale desiderato disponibile e questo sarà automaticamente sintonizzato.
- 3 **Categoria:** alternare "TUNER MODE" fino a che sul VFD non compaiano "CAT" e una categoria corrispondente. "CAT" indica i canali delle categorie in cui sono raggruppati, cioè, Country, Rock, Jazz e Blues, ecc. Alternare i pulsanti [▲/▼] per avanzare o retrocedere nelle categorie disponibili.

Dopo aver selezionato la categoria desiderata, usare le stesse fasi descritte per la Sintonizzazione manuale XM. La sintonizzazione sarà limitata soltanto alla categoria selezionata. Alternare i pulsanti [▲/▼] per scegliere un'altra categoria, quindi sintonizzare nuovamente.



VISUALIZZAZIONE DELLE INFORMAZIONI SU XM

Alternare il pulsante [INFO] per visualizzare le informazioni su XM del canale desiderato, come il nome dell'artista, il titolo della canzone, la categoria o qualsiasi altro testo così come sono fornite per il canale.

PREIMPOSTAZIONI

Il procedimento per memorizzare canali XM è lo stesso di quanto descritto nella sezione "MEMORIZZAZIONE DELLE PREIMPOSTAZIONI (AM/FM/XM/DAB)" in "ASCOLTO DELLA RADIO AM/FM".

Per richiamare immediatamente preimpostazioni XM memorizzate, alternare il pulsante [TUNER MODE] fino a che "P__" (i due spazi vuoti corrispondono al numero della preimpostazione) non compaia sul VFD. Premere il pulsante [PRESET ▲/▼] per avanzare o retrocedere nelle preimpostazioni memorizzate che possono essere una combinazione di canali AM, FM e XM.

FUNZIONAMENTO

ASCOLTO DELLA RADIO DAB

Finora, i segnali radio analogici come FM o AM, sono stati oggetto di vari generi di interferenze durante il loro percorso dalla trasmittente alla radio di destinazione. Tali problemi erano dovuti a montagne, edifici molto alti ed alle condizioni atmosferiche. Con il DAB, è ora possibile ricevere programmi radio di qualità simile ai CD senza fastidiose interferenze e distorsione del segnale. Le radiodiffusioni DAB usano i segnali digitali invece che le trasmissioni analoghe tradizionali, in tal modo fornendo una ricezione chiara e di alta qualità. Con il DAB si ottiene una ricezione di gran lunga migliore e praticamente priva di fischi e crepitii fintantochè ci si trova in un'area a buona copertura.

Il DAB consente all'ascoltatore di scorrere un elenco di stazioni disponibili e sintonizzarsi immediatamente sulla stazione prescelta. Non occorre ricordare le frequenze dei canali. Tutte le trasmissioni sono selezionate tramite la semplice selezione del nome del servizio.

T 187 consente di apprezzare l'ascolto di trasmissioni DAB. T 187 ha una presa per modulo Digital Audio Broadcast (DAB) sul pannello posteriore per aggiungere un modulo DAB acquistabile separatamente e specificato da NAD: il NAD DAB Adaptor DB 1 o DAB+ NAD DAB Adaptor DB 2. Tutto il software di controllo per questo formato è incluso; è sufficiente collegare il modulo e iniziare ad apprezzare il suono di qualità simile ai CD e la vasta selezione di contenuti disponibile con il DAB.

NOTE

- T 187 è compatibile solo con i modelli DB 1 o DB 2 del modulo adattatore DAB NAD.
- Quando si utilizza il telecomando HTR 8 per eseguire i comandi DAB, assicurarsi che DEVICE SELECTOR (Selettore dispositivo) sia impostato su "TUNER".
- Tutti i tasti menzionati nei paragrafi seguenti dedicati al DAB si riferiscono al telecomando HTR 8.

CONNESSIONE DEL MODULO DAB

Inserire l'altra estremità del connettore DIN (fornito con il NAD DAB Adaptor DB) dalla porta dell'uscita del modulo DAB nella presa del modulo DAB corrispondente posta sul pannello posteriore del T 187. Selezionare la modalità DAB sul T 187 alternando il pulsante [AM/FM/DB].

NOTE

- La radio DAB (modulo NAD DAB Adaptor DB) esterna non è fornita con il T 187.
- Per la corretta connessione dell'installazione del DB rispetto al T 187, consultate la guida all'installazione dell'adattatore DB NAD.
- In assenza di un NAD DAB Adaptor DB collegato, il VFD visualizza "Check DAB Tuner" (Controllare sintonizzatore DAB).

FUNZIONAMENTO DAB

Con l'adattatore NAD DAB DB1 venduto a parte già collegato al T 187, ora è possibile portare all'esterno il T 187 per ricevere trasmissioni DAB.

- 1 Alternare il pulsante [AM/FM/DB] fino a trovarsi in modo DAB. Il VFD mostrerà "No Service List" (Nessuna lista di servizio) a segnalare che non vi sono ancora servizi di trasmissione DAB scansionati. Questo è il modo di default del DB.



- 2 Per sintonizzarsi sui servizi di trasmissione DAB, premere [TUNER MODE] e poi alternare il pulsante del pannello anteriore [P/D] per selezionare "Full Scan" o "Local Scan".

FULL SCAN consente di realizzare la scansione dell'intera gamma di frequenze digitali (Banda III e Banda L).

LOCAL SCAN realizza la scansione locale dei servizi DAB disponibili nella propria zona. Verificare con il proprio rivenditore o visitare il sito [www. WorldDAB.org](http://www.WorldDAB.org) per controllare le frequenze di trasmissione applicabili nella propria zona.

- 3 Selezionando "Full Scan" o "Local Scan", sarà realizzata la scansione automatica. Non è possibile interrompere questa sequenza. Durante la sequenza, sul display comparirà il seguente messaggio. Le barre mostrano lo stato di avanzamento della sequenza. Al termine della scansione, l'ultimo numero visualizzato a destra sul VFD corrisponde al numero totale di stazioni di trasmissioni DAB trovate. Poi, viene sintonizzata la prima stazione (vedere la sezione "Alfanumerico" di seguito per comprendere l'ordine o la sistemazione delle stazioni).

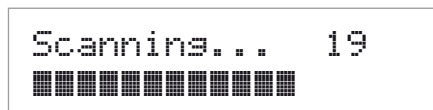

- È possibile visualizzare sul VFD la forza del segnale in entrata premendo il pulsante [ENTER]. Maggiore è il numero dei segmenti visibili nella riga di visualizzazione, più forte sarà il segnale. Cambiando la posizione dell'antenna, è possibile aumentare la forza del segnale. È altresì possibile scegliere di usare un'antenna esterna. Per ulteriori informazioni, consultare un antennista.



NOTA

"No Service List" comparirà sul VFD anche quando non viene trovata alcuna stazione dopo il processo di scansione. In tal caso, controllare la connessione e la posizione dell'antenna DAB o contattare i propri fornitori di trasmissioni DAB locali per avere informazioni sulla copertura.

LISTA SERVIZI

Per scegliere tra le stazioni di servizio DAB trovate, procedere come segue.

- In modo DAB, premere [◀/▶] per avanzare a fasi nella lista delle stazioni disponibili così come illustrato nella riga inferiore del display del VFD.

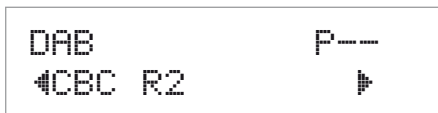

- Premere [ENTER] per selezionare la stazione desiderata.

MODO SINTONIZZATORE DAB

Oltre a "Full Scan" e "Local Scan" come già descritto in precedenza, premendo il pulsante [TUNER MODE] compariranno anche altre opzioni, cioè - Station Order, DRC, Manual Scan, Prune List e Reset

STATION ORDER (ORDINE DELLE STAZIONI)

Usare "Station Order" per ordinare la sequenza delle stazioni elencate. Vi sono tre ordini: Alphanumeric (Alfanumerico), Ensemble (Insieme) e Active (Attivo).

- Durante l'ascolto di una trasmissione DAB, premere il tasto [TUNER MODE] e poi [◀/▶] per selezionare "Station Order". Premere [ENTER].
- Alternare [◀/▶] per selezionare tra "Alphanumeric", "Ensemble" e "Active".
- Premere [ENTER] per selezionare l'ordine delle stazioni desiderato.

ALPHANUMERIC (ALFANUMERICO)

Questa è l'impostazione predefinita. Le stazioni sono sistemate prima numericamente e poi alfabeticamente.

ENSEMBLE (INSIEME)

La radio digitale viene trasmessa sotto forma di gruppi di dati denominati insiemi. Ogni insieme contiene un certo numero di stazioni, trasmesse su una frequenza impostata. Quando si seleziona "Ensemble" come modo dell'ordine delle stazioni, le stazioni radio vengono ordinate secondo i nomi dei loro insiemi.

NOTA

Ensemble viene anche denominato in modo alternativo "multiplex" da altri fornitori di trasmissioni.

ACTIVE (ATTIVO)

Le stazioni attive sono elencate all'inizio dell'elenco di canali. I canali che sono nell'elenco ma non hanno servizi nella zona sono visualizzati per ultimi nell'elenco di canali.

DRC

È possibile impostare il livello di compressione delle stazioni per eliminare le differenze nella gamma dinamica o nel livello audio tra le stazioni radio. La musica pop di solito è più compressa di quella classica, dal che consegue una possibile differenza dei livelli audio quando si passa da una stazione ad un'altra. Se si imposta la DRC su "0", significa assenza di compressione, "½" indica compressione media ed "1" indica compressione massima. Si consiglia l'assenza di compressione, specialmente per la musica classica.

- Durante l'ascolto di una trasmissione DAB, premere il tasto [TUNER MODE] e poi [◀/▶] per selezionare "DRC". Premere [ENTER].
- Alternare [◀/▶] per selezionare tra "DRC 0", "DRC ½" e "DRC 1".
- Premere [ENTER] per selezionare il livello DRC desiderato.

MANUAL SCAN (SINTONIA MANUALE)

Questa opzione consente di sintonizzarsi manualmente su un canale e vedere visualizzata la forza del segnale costantemente aggiornata. È anche possibile usare la sintonizzazione manuale come ausilio nel posizionamento dell'antenna per ottenere la ricezione ottimale di una stazione specifica.

- Durante l'ascolto di una trasmissione DAB, premere il tasto [TUNER MODE] e poi [◀/▶] per selezionare "Manual Scan". Premere [ENTER]. Il canale e la frequenza attuali compaiono nella riga superiore del VFD. Le "barre" nella riga inferiore del VFD indicano il livello della forza del segnale del canale attuale.

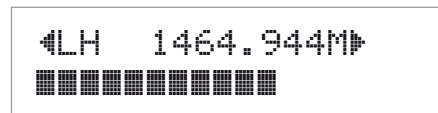

- Per selezionare altri canali, alternare [◀/▶] per avanzare a passi tra la lista dei canali. Rilasciare [◀/▶] una volta arrivati al canale desiderato. Il canale e la frequenza compaiono nella riga superiore del VFD. Le "barre" nella riga inferiore del VFD indicano il livello della forza del segnale del canale attuale. Per migliorare la ricezione del canale selezionato, regolare o riposizionare l'antenna DAB fino a che non sia indicata la ricezione ottimale.
- Premere [ENTER] per sintonizzarsi sul canale selezionato.

NOTA

Il numero di insiemi e stazioni scansionabili varia a seconda del luogo in cui ci si trova.

PRUNE LIST (LISTA DI ELIMINAZIONE)

A volte, alcune stazioni diventano inattive. L'opzione "Prune List" consente di cancellare tali stazioni inattive dalla lista dei servizi.

- Durante l'ascolto di una trasmissione DAB, premere il tasto [TUNER MODE] e poi [◀/▶] per selezionare "Prune List".
- Premere [ENTER]. Eventuali stazioni inattive vengono cancellate automaticamente.

FUNZIONAMENTO

ASCOLTO DELLA RADIO DAB

RESET

L'opzione "Reset" consente di azzerare l'adattatore NAD DAB Adaptor DB collegato (e venduto a parte) sulle sue impostazioni di default di fabbrica

- 1 Durante l'ascolto di una trasmissione DAB, premere il tasto [TUNER MODE] e poi [◀/▶] per selezionare "Reset".
- 2 Premere [ENTER]. "Reset? No" comparirà nella riga inferiore del VFD. Premere [◀/▶] per commutare sull'opzione "Reset? Yes".

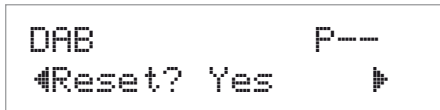

- 3 Per selezionare "Reset? No" o "Reset? Yes," premere [ENTER] mentre ci si trova nell'opzione desiderata. Selezionando "Reset? Yes" si provocherà l'azzeramento del NAD DAB Adaptor sulle sue impostazioni di default di fabbrica.

IMPOSTAZIONI DELLE INFORMAZIONI

Durante l'ascolto di una trasmissione DAB, il tipo di informazioni visualizzato nella riga inferiore del VFD può variare. Premere [INFO] per spostarsi tra le seguenti opzioni di visualizzazione:

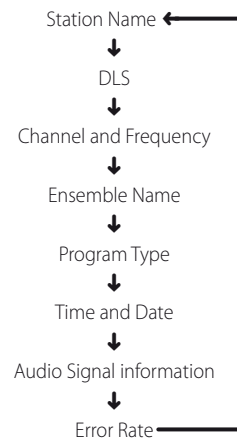

STATION NAME (NOME DELLA STAZIONE)

Compare il nome o l'ID della stazione di trasmissione DAB. Questa è la visualizzazione di default.

DLS

DLS (Dynamic Label Segment) è il testo che scorre fornito dalla stazione trasmittente. Può contenere informazioni sui titoli dei brani o dettagli sul programma o la stazione.

CHANNEL AND FREQUENCY (CANALE E FREQUENZA)

Visualizza il canale e la frequenza della trasmissione DAB su cui si è sintonizzati al momento.

ENSEMBLE NAME (NOME DELL'INSIEME)

Compare il nome dell'insieme che trasmette il programma.

PROGRAM TYPE (TIPO DI PROGRAMMA)

Questa è una descrizione del tipo di trasmissione fornito dalla stazione, ad esempio pop, rock, teatro e così via.

TIME AND DATE (ORA E DATA)

Sono visualizzate l'ora e la data correnti fornite dalla stazione DAB.

AUDIO SIGNAL INFORMATION (INFORMAZIONI SUL SEGNALE AUDIO)

Visualizza i bitrate e il tipo di audio (stereo, mono o joint stereo) così come viene trasmesso dal provider di trasmissioni DAB. Tali informazioni sono impostate da chi trasmette per adattarsi al tipo e alla qualità di materiale in trasmissione.

PERCENTUALE DI ERRORE

Visualizza la velocità degli errori digitali (0 - 99) del canale su cui si è sintonizzati al momento: più bassa è la cifra, migliore è la qualità della ricezione della trasmissione.

T 187 è dotato di una porta dati posta nel pannello posteriore, dove è possibile inserire una docking station iPod di NAD (NAD IPD) opzionale. Con la docking station iPod di NAD che collega il T 187 al lettore iPod, è possibile ascoltare i brani preferiti oltre che visualizzare le immagini ferme e e la riproduzione di video.

È possibile controllare il lettore iPod usando i pulsanti assegnati nel pannello anteriore del T 187. E con i tasti funzione corrispondenti del telecomando HTR 8, è possibile selezionare i materiali memorizzati nell'iPod per la riproduzione oltre che accedere a molte delle sue funzioni anche attraverso la stanza. Inoltre, la docking station iPod NAD opzionale carica il lettore iPod mentre è collegata al T 187.

NOTE

- La docking station iPod NAD (NAD IPD) è correntemente disponibile in due versioni: NAD IPD 1 e NAD IPD 2. I due modelli di NAD IPD e le varianti successive sono compatibili con T 187.
- La docking station iPod NAD opzionale e lettore iPod sono opzionali e non sono forniti con il T 187.
- Le funzioni, le funzionalità e le capacità di riproduzione del lettore iPod accessibili attraverso il T 187 potrebbero variare a seconda del modello del lettore iPod.
- Quando si usa l'HTR 8 per controllare le funzioni iPod, assicurarsi che il selettore del dispositivo sia impostato su "AMP".

CONNESSIONE DELLA DOCKING STATION iPod NAD OPZIONALE E DEL LETTORE iPod AL T 187

Prima di realizzare le connessioni, assicurarsi che tutti i dispositivi siano scollegati.

- 1 Collegare la porta DATA PORT di NAD IPD alla porta dati corrispondente "MP DOCK" del T 187.
- 2 Collegare inoltre l'uscita S-video della docking station iPod e l'uscita audio all'entrata AUDIO 5/S-VIDEO 3 del T 187 (l'allocatione della sorgente iPod di default nel T 187). È inoltre possibile collegare sia il connettore audio che video a qualsiasi entrata assegnabile del T 187.
- 3 Alloggiare il lettore iPod nella docking station iPod NAD.

NAVIGAZIONE DELLE FUNZIONI E FUNZIONALITÀ DEL LETTORE iPod

Dopo aver collegato insieme il lettore iPod, la docking station iPod NAD e il T 187, è possibile collegarli (IN) alle rispettive sorgenti di alimentazione.

- 1 Con il T 187, il lettore iPod e la docking station iPod NAD in stato di accensione (ON), selezionare SOURCE 5 del T 187. Il lettore iPod visualizzerà il logo di NAD e sotto di esso "OK to disconnect" (OK per scollegare). D'altro canto, il VFD del T 187 visualizzerà nella riga superiore "iPod Menu" (Menu iPod) e in quella inferiore "Playlists" (Playlist). La riga inferiore varierà a seconda del menu attualmente selezionato. Allo stesso tempo, l'OSD del T 187 visualizzerà tutte le selezioni menu iPod come Playlists (Playlist), Artists (Artisti), Albums (Album), Songs (Canzoni), Podcasts (Podcast), Genres (Generi), Composers (Compositori) e Audiobooks (Audiolibri).
- 2 Navigare attraverso le selezioni dei menu iPod usando una combinazione dei pulsanti [◀/▶/▲/▼].

NOTE

- La rotella scorrevole e i comandi del lettore iPod non funzionano quando esso è correttamente collegato al T 187 attraverso la docking station NAD.
- Per uscire dal menu iPod nella Source 5, premere e si tornerà all'OSD 'Menu Select' (Selezione menu). Seguire le istruzioni fornite.
- Source 5 va per default su iPod. Per modificare Source 5 e allocarla per altre entrate, andare nel menu "iPod Setup" (Configurazione iPod) sotto il menu "Source Setup" (Configurazione sorgente). Nel menu iPod Setup (Configurazione iPod), impostare "Enabled" (Abilitato) su "No": ora, è possibile assegnare Source 5 ad altre entrate o impostazioni, se lo si desidera.

FUNZIONALITÀ E IMPOSTAZIONI DI COMANDO

Attraverso il pannello anteriore e i pulsanti del telecomando HTR 8 è possibile selezionare e abilitare i seguenti comandi e funzioni. Dato che l'HTR 8 sarà nella maggior parte dei casi il controller principale, focalizzeremo la nostra attenzione sulle operazioni controllate a distanza.

Notare che altri modelli NAD IPD, come NAD IPD 2, dispongono di telecomandi propri. I comandi sottostanti si applicano anche ai tasti corrispondenti dei telecomandi per tali modelli NAD IPD applicabili.

ENTER (INVIO)

Premere [ENTER] per andare al menu "iPod Settings" in cui è possibile impostare le seguenti opzioni:

Shuffle (Riproduzione casuale) : selezionare "Shuffle" (Riproduzione casuale) per abilitare la riproduzione casuale di liste di "Songs" (Canzoni) o "Albums". Per disattivare la funzione, selezionare "Off".

Repeat (Ripetizione) : selezionare "One" (Uno) per la riproduzione ripetuta della canzone attuale. Selezionare "All" (Tutto) per la riproduzione ripetuta dell'intera lista sotto la selezione [Songs] (Canzoni).

Audiobook Speed (Velocità audiolibro) : la velocità di riproduzione dell'audiolibro può variare a seconda delle proprie preferenze. Durante la riproduzione dell'audiolibro, regolare la velocità di lettura su "Normal" (Normale), "Fast" (Veloce) o "Slow" (Lento).

DISP

- Durante la riproduzione, premere il tasto [DISP] dell'HTR 8 per mostrare nella riga superiore del VFD del T 187 il titolo della canzone, il nome dell'artista e il titolo dell'album.
- Nel caso in cui non vi fossero informazioni disponibili, il display visualizzerà "No Song" (Nessuna canzone), "No Artist" (Nessun artista) o "No Album" (Nessun album) a seconda del caso. A lato di queste informazioni, nella riga inferiore compariranno l'allocatione del numero del brano attuale e il tempo trascorso.

▲/▼

- Durante la modalità di riproduzione, premere [▲] per saltare avanti alla canzone successiva o [▼] per saltare indietro a quella precedente.
- Per navigare in su o in giù rapidante la lista, premere e tenere premuto [▲/▼].
- Mentre ci si trova nel Options (Opzioni) o Selection lists (Liste di selezione), alternare [▲/▼] per andare su o giù tra le opzioni o le liste.

▲/▼, ▲ SKIP ▼

- Premere [▲ SKIP ▼] per scorrere su e giù tra la lista delle canzoni ad almeno di 8 titoli per volta.
- Premere e tenere premuto [▲/▼] per scorrere rapidamente attraverso i titoli delle canzoni.
- Durante lo scorrimento veloce, [▲ SKIP ▼], nell'angolo inferiore dell'OSD compare la prima lettera della canzone man mano che cambia il titolo.

II (PAUSA)/▶ (RIPRODUZIONE)

Premere [II] durante la riproduzione per arrestare momentaneamente la riproduzione. Ripristinare la riproduzione premendo nuovamente [II] o [▶].

◀◀/▶▶

- Durante la riproduzione o la modalità PAUSE, premere una volta [◀◀/▶▶] per la scansione veloce in avanti o indietro della canzone attuale.
- Ripristinare la riproduzione premendo nuovamente [II] (Pausa) o [▶] (Riproduzione).

FUNZIONAMENTO

ASCOLTO DEL RIPRODUTTORE iPod

NAD IPD 2

NAD IPD 2 dispone di un proprio telecomando, il DR 1. Quando si utilizza il DR 1 per comandare il riproduttore iPod inserito nel dock NAD IPD 2, occorre consultare il display del riproduttore iPod inserito nel dock per visualizzare e utilizzare a pieno le funzionalità di comando e spostamento, in quanto l'OSD non è disponibile in questa condizione. Quando si preme il tasto [] dell'HTR 8 o il tasto [TUNE] del pannello anteriore, viene visualizzato l'OSD "Menu Select" (Selezione menu). Se si seleziona "iPod Menu" (Menu iPod) in questa opzione "Menu Select" (Selezione menu), il NAD IPD 2 viene connesso manualmente. Per comandare il NAD IPD 2 occorre utilizzare i tasti di comando del pannello anteriore del T 187 o quelli dell'HTR 8 mentre si consulta l'OSD; il NAD IPD 2 non risponde a nessuno dei comandi del DR 1.

AVVISI IMPORTANTI

- Per poter comandare NAD IPD 2 utilizzando il DR 1, spostarsi al menu "iPod Setup" (Configurazione iPod) e impostare "Auto Connect" (Connessione automatica) su "No". Vedere in proposito l'argomento relativo a "iPod Setup (Configurazione iPod)" in "USO DEL T 187 – MENU IMPOSTAZIONE", sezione "FUNZIONAMENTO". Con questa impostazione è possibile utilizzare il DR 1 per comandare il riproduttore iPod inserito nel dock NAD IPD 2.
- Notare che se si imposta "Auto Connect" (Connessione automatica) su "No" mentre ci si trova in Source 5 (Sorgente 5), occorre modificare la sorgente e ritornare a Source 5 perché le modifiche alle impostazioni abbiano effetto.

RIPRENDERE IL COMANDO DI NAD IPD 2 USANDO IL TELECOMANDO DR 1

Per riportare il comando di NAD IPD 2 da T 187 al telecomando DR 1, attenersi alla procedura seguente.

- 1 Uscire dal Menu iPod premendo ripetutamente [◀] finché sull'OSD (On-Screen Display) non viene visualizzato "Menu Select" (Selezione menu).
- 2 Evidenziare "iPod Menu" (Menu iPod) e premere [▶] per avanzare a "iPod Menu".
- 3 Quando si è in "iPod Menu", premere [▶] per chiudere iPod Menu. Il telecomando DR 1 riprende il comando di NAD IPD 2.

Oltre ai comandi precedenti in comune con il DR 1, di seguito si forniscono le descrizioni degli altri tasti di comando del DR 1.

LIGHT

Premere [LIGHT] (Luce) per attivare la retroilluminazione del riproduttore iPod se è in modalità non in uso.

MENU

Premere [MENU] per ritornare a un'opzione o a una selezione di menu precedenti.

ENTER

Premere [ENTER] (Invio) per selezionare un'opzione o avviare la riproduzione se applicabile.

↻ (REPEAT)

Premere per iniziare la modalità di ripetizione, come segue: ripetizione di un brano, ripete tutti i brani o annulla la modalità di ripetizione.

⌘ (RANDOM)

Premere per iniziare la riproduzione in ordine casuale. Esistono tre modalità casuali: Shuffle Song (Riproduzione casuale brani) Shuffle Album (Riproduzione casuale album) o Shuffle Off (Annulla riproduzione casuale).

⏪/⏩

- Durante la riproduzione, premere [▶▶] per saltare avanti alla canzone successiva o [◀◀] per saltare indietro a quella precedente.
- Durante la riproduzione o la modalità PAUSE, premere e tenere premuto [◀◀/▶▶] per la scansione veloce in avanti o indietro della canzone attuale. Rilasciare [◀◀/▶▶] per ritornare alla riproduzione.

PER VISUALIZZARE I VIDEO O LE FOTO CARICATE NELL'iPod

I video (o le foto) caricati sull'iPod sono visualizzabili direttamente attraverso il T 187. Ecco la procedura da seguire:

- 1 Assicurarsi che l'impostazione "TV Out" (Uscita TV) del menu "Video Settings" (Impostazioni video) dell'iPod sia sulla modalità "On" (Acceso) e sia selezionato il "TV Signal" (Segnale TV) idoneo.
- 2 La selezione di video o file di foto e le procedure di riproduzione sono gestite direttamente dal lettore iPod e non attraverso il T 187. Occorre uscire completamente dal Menu Impostazione del T 187 o dal Menu Select OSD per poter essere in grado di navigare attraverso le opzioni del menu di riproduzione video o foto del lettore iPod. Per un modo più diretto, andare al menu "iPod Setup" e impostare "Enabled" (Abilitato) su "No".
- 3 Con le porte S-VIDEO OUT e AUDIO OUT della docking station iPod collegare all'entrata AUDIO 5 /S-VIDEO 3 del T 187 o a qualsiasi altra entrata assegnabile, è ora possibile apprezzare direttamente le selezioni video o foto attraverso il T 187 così come sono caricate nell'iPod. Assicurarsi di selezionare il "Source Number" (Numero di sorgente) corretto del T 187. Si noti che se "Enabled" (Abilitato) da "iPod Setup" è impostato su "No", è necessario assicurarsi che Source 5 sia abilitata e che le impostazioni di audio e video analogici siano assegnate, rispettivamente, ad "A5" e "S3".

NOTA

Per altre funzioni di navigazione, consultare il manuale utente del lettore iPod player. A seconda del modello del lettore iPod, potrebbe essere possibile controllare alcune delle altre funzioni usando i comandi di navigazione del T 187 del caso.

iPod è un marchio registrato di Apple, Inc., registrato negli Stati Uniti ed in altri Paesi.

L'HTR 8 NAD è già pronto a far funzionare il A/V T 187 appena estratto dalla sua scatola, ma racchiude davvero otto telecomandi in uno. Ciascuno degli 8 tasti del Selettore del dispositivo posti nella parte superiore del dispositivo può richiamare una nuova "pagina" dei codici del telecomando perché siano trasmessi dai restanti tasti. È possibile "insegnare" i codici da qualsiasi componente controllato a distanza via infrarossi, a prescindere dalla marca, ad uno o tutti tali componenti.

Naturalmente, il sistema più logico è di insegnare i codici dal DVD player alla "pagina" del selettore del dispositivo [DVD], i codici del televisore alla "pagina" [TV] e così via, anche non occorre seguire uno schema specifico: è possibile caricare qualsiasi comando su qualsiasi tasto o in qualsiasi pagina (vedere "Apprendimento dei codici da altri telecomandi", di seguito).

L'HTR 8 è già preprogrammato con una serie completa di comandi per il A/V T 187 nella sua pagina del Selettore del dispositivo [AMP] e con i comandi della libreria per far funzionare la maggior parte dei componenti DVD o CD di NAD sulle relative "pagine" del Selettore del dispositivo. Questi comandi di default sono permanenti: Anche se si istruisce l'HTR 8 affinché nuovi comandi prendano il loro posto, i comandi della libreria sottostanti resteranno operativi e potranno essere richiamati facilmente nel caso in cui si dovesse aggiungere un componente NAD al proprio impianto in seguito (vedere "Modo Delete", di seguito).

NOTA

Per l'uso con il T 187, non dovrebbe essere necessario programmare nuovamente alcun tasto sulla pagina [AMP] dell'HTR 8. Tuttavia, perché l'HTR 8 controlli i componenti di marca NAD specifici, potrebbe essere necessario caricare una o più librerie dei codici diverse (consultare "Caricamento delle librerie dei codici" di seguito).

CONTROLLO DEL T 187

L'HTR 8 si divide in due sezioni principali. Otto tasti del Selettore del dispositivo in alto—[AMP], [DVD], [TV] e così via—impostare i restanti tasti del telecomando su una "pagina" di comandi per controllare un componente specifico. Un tasto Seleziona dispositivo stabilisce soltanto quale componente controllerà l'HTR 8, non realizza alcuna funzione sul T 187. Tutti gli altri tasti sono tasti funzione in grado di "apprendere" i codici di comando teoricamente da qualsiasi controller remoto ad infrarossi, consentendo di insegnare i codici della propria apparecchiatura, a prescindere dalla marca, all'HTR 8. Tuttavia, l'HTR 8 è già preprogrammato per far funzionare il T 187. Tutti i tasti funzione sulla "pagina" [AMP] del Selettore del dispositivo realizzano le funzioni del T 187. (L'HTR 8 può anche comandare molti altri componenti NAD dalle sue pagine [DVD], [CD], [TUNER], e [CUSTOM]).

È importante notare che alcuni tasti dell'HTR 8 realizzano varie funzioni a seconda della pagina del Selettore del dispositivo scelta. Il colore dell'etichettatura del tasto del Selettore del dispositivo corrisponde all'etichettatura dei tasti funzione. Più al centro, la "pagina" del selettore del dispositivo [AMP] di colore nero corrisponde all'etichettatura di selezione dell'entrata di colore nero e anche bianco sopra i tasti numerici. Quando la pagina del selettore del dispositivo [AMP] dell'HTR 8 è attiva, questi tasti selezionano le entrate del T 187. Allo stesso modo, la "pagina" del Selettore del dispositivo [DVD] di color porpora corrisponde a varie etichette di color porpora e così via.

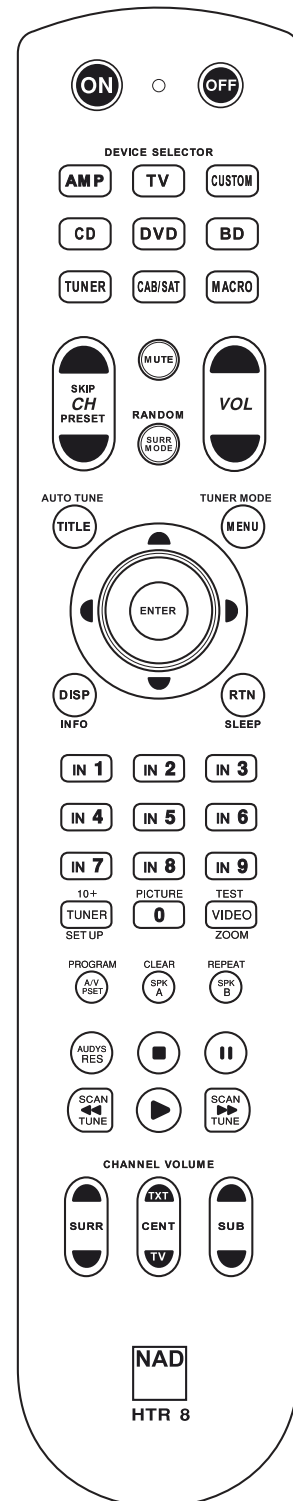

FUNZIONAMENTO

USO DEL TELECOMANDO HTR 8

APPRENDIMENTO DEI CODICI DA ALTRI TELECOMANDI

Iniziare collocando l'HTR 8 "faccia a faccia" con il telecomando sorgente in modo che le finestre dei due dispositivi vengano a trovarsi a circa 2 pollici di distanza l'una dall'altra.

- Entrare in modo Learning: sull'HTR 8, premere e tenere premuti contemporaneamente per 3 secondi un tasto del Selettore del dispositivo ed il tasto [RES], fino a che il LED Learn al centro dell'HTR 8 non si accenda con luce fissa di colore verde.
- Premere il tasto funzione dell'HTR 8 al quale si desidera far apprendere un comando, il LED Learn diventerà di colore ambra.
- Premere e tenere premuto il tasto funzione sul telecomando della sorgente: il LED learn dell'HTR 8 lampeggerà con luce di colore ambra per un paio di secondi, poi diventerà di colore verde fisso. Il comando è stato appreso.
- Premere nuovamente il tasto del Selettore del dispositivo dell'HTR 8 per uscire dal modo Learning.

Se il LED Learn non lampeggia con luce di colore ambra, potrebbe essere necessario dover variare la distanza tra i telecomandi. Se il LED Learn diventa di colore rosso invece che verde, significa che quel dato comando del telecomando sorgente non è stato acquisito.

Esempio: Apprendimento "Pausa DVD"

Posizionare l'HTR 8 ed il telecomando del proprio DVD player come descritto in precedenza.

- Sull'HTR 8, premere e tenere premuti contemporaneamente [DVD] e [RES]; il LED Learn diventa di colore verde fisso.
- Premere il tasto [II] (pausa) dell'HTR 8; il LED Learn diventa di colore ambra.
- Premere e tenere premuto il tasto pausa del telecomando del DVD player; il LED Learn dell'HTR 8 lampeggia con luce di colore ambra e poi diventa di colore verde fisso. Il comando è stato appreso.
- Premere nuovamente [DVD] per uscire dal modo Learning.

NOTE

- L'HTR 8 è in grado di apprendere fino a 360 comandi sfruttando i tasti del selettore del dispositivo [DEVICE SELECTOR] e i tasti funzione.
- È inoltre possibile configurare i tasti del selettore del dispositivo [DEVICE SELECTOR] in modo da caricare qualsiasi comando.
- Tenere premuto un tasto configurato del selettore del dispositivo [DEVICE SELECTOR] per almeno 2 secondi per eseguire la funzione assegnata allo specifico pulsante.
- Premendo per un tempo più breve un tasto del selettore del dispositivo [DEVICE SELECTOR] si avrà come effetto solo il cambiamento del dispositivo attivo.

ANNULLARE L'OPERAZIONE

È possibile annullare la configurazione di un tasto premendo il tasto del Selettore del dispositivo attivo prima di aver portato a termine la procedura di apprendimento: il LED Learn diventerà di colore rosso.

PUNCH-THROUGH

La funzione "punch-through" dell'HTR 8 consente di conservare un tasto funzione da una "pagina" di Selezione del dispositivo ad un'altra, in modo che, ad esempio, la funzione AMP [MODO SURRE] comanderà ancora il T 187 quando la pagina del Selettore del dispositivo DVD è attiva.

NOTA

I tasti [VOL ▲/▼] dell'HTR 8 sono preprogrammati come "punch-through" per tutte le pagine di selezione del dispositivo: [VOL] metterà in funzione il volume master del T 187 a prescindere dal dispositivo attualmente selezionato. I comandi del volume del canale [SURRE], [CENTER,] e [SUB] sono preprogrammati allo stesso modo come "punch-through".

Per impostare un "punch-through", dopo essere entrati in modo Learning ed aver premuto il tasto per il quale si desidera realizzare tale operazione, basta premere due volte il tasto del dispositivo sul quale realizzare il "punch-through". Il LED di stato diventerà di colore verde, premere nuovamente il tasto del Selettore del dispositivo per uscire dal modo Learning.

Esempio: Realizzare il punch-through del tasto AMP [SURRE MODE] nella "pagina" DVD

- Sull'HTR 8, premere e tenere premuti contemporaneamente [DVD] e [RES]; il LED Learn diventa di colore verde fisso.
- Premere [MODO SURRE], il LED Learn diventa di colore ambra.
- Premere due volte [AMP], il LED Learn diventa di colore verde.
- Premere nuovamente [DVD] per uscire dal modo Learning.

COPIARE UN COMANDO DA UN ALTRO TASTO

È possibile copiare un comando da qualsiasi tasto dell'HTR 8 a qualsiasi altro. Per copiare un tasto funzione, dopo essere entrati in modo Learning ed aver premuto il tasto su cui si desidera copiare, premere semplicemente il tasto del dispositivo dal quale si desidera copiare, avendo prima premuto il suo tasto del Selettore del dispositivo se esso risiede in un'altra "pagina" del dispositivo. Il LED di stato diventerà di colore verde, premere nuovamente il tasto del Selettore del dispositivo per uscire dal modo Learning.

Esempio: copiare il comando Pausa dal pulsante CD al tasto AMP [II]:

- Sull'HTR 8, premere e tenere premuti contemporaneamente [AMP] e [RES]; il LED Learn diventa di colore verde fisso.
- Premere [II] (pausa), il LED Learn diventa di colore ambra.
- Premere [CD]; premere [II] (pausa); il LED Learn diventa di colore verde.
- Premere nuovamente [AMP] per uscire dal modo Learning.

NOTA

Le funzioni copia e punch-through sono simili. Tuttavia, se si copia un comando e poi lo si cancella, o si sovrascrive il comando originale (tasto sorgente), il comando del tasto su cui si è copiato resta immutato. Se si realizza il "punch-through" su un comando e poi si cancella o si sovrascrive il tasto originale, le funzioni sulle quali si è eseguita l'operazione di "punch-through" cambieranno anch'esse di conseguenza. Se la funzione sorgente e la funzione di destinazione sono la stessa, l'HTR-R ripristinerà un comando appreso in precedenza, se ne esiste uno. Pertanto, se si cancella inavvertitamente un comando appreso o una tabella di libreria sopra i comandi appresi, questo è un modo rapido per recuperarli senza dover di nuovo eseguirne l'apprendimento.

COMANDI MACRO

Un comando "macro" è una serie di due o più codici del telecomando emessi automaticamente mediante la pressione di un unico tasto. È possibile usare una macro per automatizzare una sequenza di comandi semplice, tipo "Accendere il DVD player e poi premere 'play'". Oppure, è possibile comporre ed elaborare le macro per alimentare un intero impianto, selezionare una sorgente, scegliere un modo di ascolto ed iniziare una riproduzione: di nuovo, tutto con la pressione di un unico tasto. L'HTR 8 è in grado di registrare una macro per ciascuno dei tasti funzione ed selettore del dispositivo [DEVICE SELECTOR].

NOTA

Le macro sono indipendenti dal dispositivo attualmente selezionato.

REGISTRAZIONE DELLE MACRO

Per registrare una macro, premere e tenere premuti per 3 secondi contemporaneamente sia il tasto [MACRO] sia il tasto funzione dell'HTR 8 al quale si desidera assegnare la macro, fino a che il LED di stato diventa di colore verde. Inoltre, si accenderà il pulsante della macro. Premere la sequenza di tasti funzione da registrare nella macro, assicurandosi di premere prima il tasto del Selettore del dispositivo richiesto per ogni funzione (mentre si registra la macro, è possibile commutare i dispositivi per quante volte sia necessario). Ciò consente di creare una macro contenente comandi provenienti da più di una "pagina" del selettore del dispositivo. Una volta terminato l'inserimento della sequenza di comandi desiderata, premere nuovamente [MACRO] per memorizzare la macro: il LED Learn ed il tasto [MACRO] si spegneranno.

NOTA

Ogni macro può memorizzare fino ad un massimo di 64 fasi di comando. Se si supera tale numero, la macro sarà memorizzata automaticamente dopo l'aggiunta del 64mo comando.

Esempio: Registrare una macro sul tasto [0] per accendere il T 187, Selezionare "Input 1" (Source 1) e iniziare la riproduzione del dispositivo Source 1 collegato (come nel DVD player):

- Sull'HTR 8, premere e tenere premuti contemporaneamente [MACRO] e [0] (zero numerico); il LED Learn diventa di colore verde fisso.
- Premere [AMP]; premere [ON]; premere [1] ("DVD" rosso); premere [DVD]; premere ► (Play) (il LED Learn lampeggia ad ogni aggiunta).
- Premere nuovamente [MACRO] per uscire dal modo di registrazione macro.

Per eliminare una macro, realizzare le fasi della procedura descritta in precedenza senza inserire alcuna funzione.

ESECUZIONE DELLE MACRO

Per eseguire una macro, premere e rilasciare [MACRO]; si accenderà per 5 secondi. Mentre resta acceso, premere un tasto dell'HTR 8 su cui è stata in precedenza memorizzata una macro.

Sarà eseguita la macro corrispondente; man mano che si esegue ciascuna fase, il tasto del suo Selettore del dispositivo "superiore" lampeggia per breve tempo; una volta terminata l'esecuzione, il tasto [MACRO] si spegne. La pressione di qualsiasi altro tasto dell'HTR 8 durante l'esecuzione di una macro ne provocherà l'interruzione. Ricordare che affinché il dispositivo di emissione ad infrarossi dell'HTR 8 possa attivare i componenti di destinazione, occorre tenere in mano l'HTR 8 stesso.

NOTA

Quando si esegue una macro, si inserisce automaticamente un ritardo di 1 secondo tra i suoi comandi. Nel caso in cui occorra un ritardo superiore ad 1 secondo tra particolari comandi (ad esempio, per consentire ad un componente di avviarsi completamente), è possibile registrare fasi "vuote" nella macro cambiando le "pagine" del Selettore del dispositivo senza inserire le funzioni di comando effettive.

TIMEOUT DELL'ILLUMINAZIONE DEI TASTI

È possibile impostare l'illuminazione dei tasti dell'HTR 8 perché resti accesa per un periodo compreso tra 0 e 9 secondi. Il valore predefinito è 2 secondi. Per impostare il timeout di illuminazione, premere e tenere premuti contemporaneamente per 3 secondi i tasti [DISP] e [0-9] dell'HTR 8, con il numero corrispondente alla durata desiderata del timeout; il LED Learn lampeggerà due volte a conferma della nuova impostazione. Quando si imposta sullo zero, l'illuminazione non si accenderà affatto.

NOTE

- *L'illuminazione dei tasti è attivata quando si preme un qualsiasi tasto dell'HTR 8.*
- *Se l'HTR 8 rileva un movimento, l'illuminazione dei tasti viene attivata senza bisogno di premere un tasto. L'illuminazione dei tasti viene attivata anche quando l'HTR 8 viene scosso.*
- *l'illuminazione dei tasti è la causa del maggior consumo delle batterie dell'HTR 8. Un timeout di illuminazione dei tasti breve prolungherà la vita utile delle batterie in modo notevole; spegnendolo del tutto (impostandolo su 0 secondi) la prolungherà ulteriormente.*

CONFIGURAZIONE DELL'ILLUMINAZIONE DEI TASTI

Tasti da premere (per 3 secondi)	Modo
DISP + Tasto numerico (0-9)	Impostare il tempo per lo spegnimento dell'illuminazione dei tasti in base al numero di secondi corrispondenti al tasto numerico. Lo zero disattiva completamente l'illuminazione dei tasti.
DISP + OFF	Disattivazione sensore luminoso. L'illuminazione dei tasti si accende premendo qualsiasi tasto.
DISP + ON	Attivazione sensore luminoso.
DISP + ENTER	Imposta la soglia del sensore luminoso al livello di luminosità attuale.
DISP + RTN	Riporta tutte le impostazioni di illuminazione dei tasti ai valori predefiniti.

AZZERAMENTO DI FABBRICA

È possibile azzerare l'HTR 8 alle sue condizioni di fabbrica, cancellando tutti i comandi acquisiti, i tasti copiati e sui quali sia stata effettuata un'operazione di "punch-through", le macro ed altre informazioni di configurazione, riportando tutti i tasti ai rispettivi comandi di libreria preprogrammati. Per effettuare un azzeramento di fabbrica, premere e tenere premuti contemporaneamente per 10 secondi i tasti [ON] e [RTN] dell'HTR 8; il LED Learn inizierà a lampeggiare con luce di colore verde. Rilasciare [ON] e [RTN] prima del completamento del secondo lampeggiamento; il LED Learn diventerà di colore rosso a segnalare che il telecomando è stato azzerato.

NOTA

Occorre rilasciare [ON] e [RTN] prima dello spegnimento del secondo lampeggiamento, in caso contrario l'unità non si azzererà; nel caso in cui si verificasse ciò, ripetere l'intera procedura.

MODULO DELETE

L'HTR 8 può memorizzare comandi appresi, copiati e della "libreria di default" su un unico tasto (i comandi della libreria di default sono i codici NAD preprogrammati, come i comandi del T 187 nativi sulla "pagina" [AMP]).

È possibile cancellare i comandi per fasi all'indietro fino al comando della libreria di default su ogni tasto, eliminando i comandi appresi, le funzioni punch-through ed i tasti copiati.

NOTA

I comandi della libreria di default non possono essere cancellati, pertanto non ci si deve preoccupare che il modo Delete possa provocare modifiche irreversibili.

Per entrare in modo Delete, premere e tenere premuti contemporaneamente per 3 secondi il tasto del Selettore del dispositivo desiderato ed il tasto [RTN], fino a che il LED Learn non diventi di colore verde. Premere il tasto funzione il cui comando si desidera cancellare; il LED Learn lampeggerà; il numero di volte segnala quale tipo di funzione si sia attivata (vedere la tabella di seguito). Per uscire dal modo Delete, premere nuovamente il tasto del Selettore del dispositivo.

FUNZIONAMENTO

USO DEL TELECOMANDO HTR 8

NOTA

È possibile cancellare comandi di tasti funzione multipli sulla stessa "pagina" del Selettore del dispositivo, ma per cancellare più di una pagina del Selettore del dispositivo occorre uscire dal modo Delete e poi rientrare sulla pagina richiesta.

Lampeggia	Tipo di comando
1	Comando della libreria di default
2	Comando della libreria copiata
3	Comando appreso

CARICAMENTO DELLE LIBRERIE DEI CODICI

L'HTR 8 può memorizzare una libreria diversa di codici NAD di default per ogni "pagina" del Selettore del dispositivo. Se la libreria di default originale non controlla il proprio CD player, tape deck, DVD player NAD o altro componente, seguire la procedura indicata di seguito per cambiare la libreria dei codici.

Iniziare assicurandosi che il componente che si desidera far controllare all'HTR 8 sia collegato ed alimentato (su "on" - "acceso", non semplicemente in standby). Per entrare nel modo Libreria dell'HTR 8, premere e tenere premuti contemporaneamente per 3 secondi il tasto del Selettore del dispositivo desiderato ed il tasto [A/V PSET], fino a che il LED Learn non diventi di colore verde.

Tenendo l'HTR 8 puntato verso il componente, inserire il numero della libreria dei codici a tre cifre idoneo dalla tabella fornita di seguito. Premere [OFF]. Se il componente si spegne, premere [ENTER] per accettare quel numero della libreria dei codici ed uscire dal modo Libreria. Se il componente non si spegne, inserire il numero della libreria dei codici a tre cifre preso dalla tabella.

Quando si inserisce il numero corretto, il componente si spegne, premere [ENTER] per accettare quel numero della libreria dei codici ed uscire dal modo Libreria.

CODICE LIBRERIA	DESCRIZIONE PRODOTTO NAD	CODICE LIBRERIA	DESCRIZIONE PRODOTTO NAD
100	Ricevitore con Acceso / spento discreto	300	Sintonizzatore
101	Ricevitore con Acceso / spento alternato	301	Sintonizzatore L75, L76
102	S170	302	Sintonizzatore L70
103	L75	303	Sintonizzatore L53
104	Comandi seconda zona	304	Sintonizzatore L73
3112	Zona 3	305	C425
4112	Zona 4	306	C445
105	L70	307	Sintonizzatore serie Txx5
106	L76	400	Deck nastro B
107	118	401	Deck nastro A
108	L53	500	TV 280
109	L73	501	MR13
110	Ricevitore / amplificatore stereo	502	MR20
111	Seconda zona stereo	503	PMR45
112	Serie Txx5	600	T535, T562, T585, M55
200	Lettore CD	601	T550, L55
201	Lettore CD (vecchio)	602	T512, T531, T532, T571, T572
202	5170, 5240, 5340	603	L70, L73 DVD
203	5325	604	L56
204	5060	605	T513, T514, T515, T517, T524, T533, T534
205	M5	606	L53 DVD

MODO SEARCH (RICERCA)

Se nessuno dei codici della tabella, una volta inserito, accende il componente e si è abbastanza sicuri di aver seguito in modo completo e preciso la procedura precedente, si potrebbe voler tentare il metodo di "ricerca" come indicato di seguito: Entrare nel modo Libreria premendo e tenendo premuti contemporaneamente per 3 secondi il tasto del Selettore del dispositivo desiderato ed il tasto [A/V PSET], fino a che il LED Learn non diventi di colore verde. Ora, premere e tenere premuto il tasto [▲] o [▼] dell'HTR 3; il telecomando procederà ad incrementi attraverso tutti i codici disponibili ad una velocità di circa 1 al secondo.

Se il componente si spegne, rilasciare immediatamente il tasto cursore, premere [ENTER] per accettare quel numero della libreria dei codici ed uscire dal modo Libreria. Provare qualche comando; se ci si dovesse accorgere di essere andati oltre la libreria dei codici necessaria, entrare nuovamente nel modo Libreria ed usare il tasto cursore per tornare indietro.

NOTA

È possibile che il modo di ricerca trovi librerie dei codici che mettono in funzione, almeno parzialmente, componenti di altre marche (non NAD). Una volta scoperte tali possibilità, è di certo possibile sfruttarle. Tuttavia, dato che possiamo garantire la completezza o la precisione soltanto delle librerie dei codici NAD, non possiamo supportare il funzionamento dell'HTR 8 con componenti di altre marche.

VERIFICA DEL NUMERO DELLA LIBRERIA DEI CODICI

È possibile verificare la libreria dei codici attuale sul tasto del Selettore del dispositivo nel seguente modo. Entrare nel modo Libreria premendo e tenendo premuti contemporaneamente per 3 secondi il tasto del Selettore del dispositivo del componente desiderato ed il tasto [A/V PSET], fino a che il LED Learn non diventi di colore verde. Premere il tasto [DISP]; l'HTR 8 indica la libreria dei codici attuale mediante il lampeggiare dei tasti [CUSTOM], [BD], e [MACRO].

Ad esempio, per indicare la libreria dei codici #501, l'HTR 8 farà lampeggiare [CUSTOM] per 5 volte, farà una pausa e poi farà lampeggiare [MACRO] una volta. Si potrebbe voler prender nota dei numeri di libreria dei codici dei propri componenti.

RIEPILOGO DEI MODI DELL'HTR 8

Modo	Tasti da premere (per 3 secondi)
Apprendimento/Copia/Punch Through	Tasto Device + tasto RES
Modo Delete	Tasto Device + tasto RTN
Registrazione macro	Tasto Macro + tasto funzione
Modo Library	Tasto Device + tasto A/V PSET
Timeout della retroilluminazione	Tasto DISP + tasto cifra
Azzeramento di fabbrica	Consultare "Azzeramento di fabbrica" sopra

MODO SLEEP

Il timer del modo Sleep commuterà il T 187 nel modo Standby automaticamente dopo un numero di minuti prestabilito. Premendo una volta il pulsante SLEEP dell'HTR 8 si visualizzerà l'impostazione dell'incremento di tempo di attesa. Premendo una seconda volta il pulsante SLEEP dell'HTR 8 entro 3 secondi si modificherà il tempo dell'incremento di attesa ad intervalli di 15 minuti, trascorso il quale tempo il T 187 passerà automaticamente in modo Standby.

Per regolare il ritardo dell'attesa, premere due volte il pulsante SLEEP dell'HTR 8; prima per visualizzare l'incremento del tempo di attesa ed una seconda volta per modificare l'incremento del tempo di attesa. Ad ogni pressione consecutiva si aumenta il tempo di attesa ad incrementi di 15 minuti da 15 a 90 minuti. Per annullare il modo Sleep, continuare a premere il pulsante SLEEP dell'HTR 8 fino a che non compaia "Sleep Off" sul VFD. Commutando il T 187 in Standby dal pulsante OFF dell'HTR 8 o dal pulsante STANDBY del T 187 si annullerà anche il modo Sleep.

USO DEL TELECOMANDO ZR 7

Il telecomando ZR 7 è un telecomando compatto discreto per il controllo del T 187 da varie stanze diverse da quella principale. Il telecomando ZR 7 consente il controllo separato completo della selezione della sorgente a prescindere dalla stanza principale. Ciò significa che l'entrata di zona può essere completamente diversa audio dall'entrata principale.



- 1 ON/OFF:** Attiva/disattiva la funzione Zone (Zona).
- 2 SOURCE [^/∨] (SORGENTE):** selezionare l'ingresso attivo di NAD T 187 che sarà inviato alla porta di uscita ZONE 2 del pannello posteriore.
- 3 MUTE:** Spegne temporaneamente o ripristina il livello di Zone Volume (Volume di zona).
- 4 VOL [^/∨]:** Aumentare o diminuire il livello di sonorità della sorgente Zona selezionata.
- 5 PRESET [C/>]:** Consente di spostarsi in alto o in basso tra le preimpostazioni radio. Questo tasto di comando è possibile se la zona selezionata è "TUNER" e la sezione tuner attivo ha preimpostazioni memorizzate.
- 6** I seguenti tasti Zone del lettore per CD tasti consentono di comandare un lettore per CD compatibile, a condizione che quest'ultimo sia acceso e che il disco sia caricato.
 - SKIP [◀◀]:** Torna all'inizio della traccia e/o del file corrente o precedente.
 - SKIP [▶▶]:** Passa alla traccia o al file successivo.
 - ▶:** Avvia la riproduzione.

FUNZIONAMENTO

CANALE IR

T 187 funziona anche attraverso un canale IR alternativo. Questa caratteristica è utile in pratica quando si dispone di due prodotti NAD che possono essere comandati da telecomandi simili. Grazie al canale IR alternativo, è possibile comandare due prodotti NAD diversi in modo indipendente nella stessa zona, impostando un canale IR diverso per ognuno.

ASSEGNAZIONE DEL CANALE IR

T 187 e il telecomando HTR 8 devono essere impostati sullo stesso canale.

Per modificare il canale IR della zona principale del T 187

- Tenere premuto [< SOURCE] quindi premere ripetutamente il pulsante STANDBY per selezionare il canale IR desiderato: sul VFD sarà visualizzato "IR Channel 1" (Canale IR 1) o "IR Channel 0" (Canale IR 0). L'impostazione predefinita è "IR Channel 0".

Per modificare il canale IR sul telecomando HTR 8

- Includere un numero di canale prima del codice libreria. Per HTR 8, il codice libreria "100" è la tabella libreria predefinita per il dispositivo "AMP". Per selezionare questa tabella libreria "AMP" per "IR Channel 0", mantenere il codice libreria "100".
- Se si desidera caricare la tabella libreria "AMP" in "IR Channel 1", aggiungere il prefisso "1" al codice libreria, a indicare l'associazione con "IR Channel 1". Caricare la tabella libreria "AMP" utilizzando il codice "1100".

IMPOSTAZIONE DI ESEMPIO DI DUE PRODOTTI NAD NELLA STESSA ZONA

L'impostazione predefinita sia per NAD T 187 sia per NAD C 326BEE è IR Channel 0. Se si preme il pulsante [OFF] sul telecomando HTR 8 (o sul telecomando SR 8 per C 326BEE), entrambi i prodotti entrano in modalità Standby. Premere [ON] per riavviare entrambi i prodotti dalla modalità Standby.

Per impedire che entrambi i prodotti entrino ed escano simultaneamente dalla modalità Standby, o rispondano ad altri comandi in comune, impostare ognuno su un canale IR diverso. In questa impostazione manterremo l'impostazione predefinita "IR Channel 0" per C 326BEE e il telecomando SR 8. Assegneremo invece T 187 a "IR Channel 1"; lo stesso vale per HTR 8.

Impostare T 187 e HTR 8 su "IR Channel 1", attenendosi alla procedura seguente.

T 187

- Tenere premuto [< SOURCE] (Sorgente) quindi premere ripetutamente il pulsante STANDBY per selezionare "IR Channel 1".

HTR 8

Iniziare assicurandosi che il componente che si desidera far controllare all'HTR 8 sia collegato ed alimentato (su "on" – "acceso", non semplicemente in standby).

- Per entrare nel modo Libreria dell'HTR 8, premere e tenere premuti contemporaneamente il tasto [AMP] ed il tasto [AV PSET], fino a che il LED Learn non diventi di colore verde
- Tenendo l'HTR 8 puntato verso il componente, inserire il numero della libreria dei codici a tre cifre (1100). Premere [OFF]. Se il componente si spegne, premere [ENTER] per accettare quel numero della libreria dei codici ed uscire dal modo Libreria.

Con T 187 e HTR 8 impostati entrambi su "IR Channel 1", è ora possibile comandare C 326BEE in remoto indipendentemente da T 187.

NOTA

Eseguendo una procedura "Factory Reset" (Ripristino impostazioni predefinite) per T 187 o HTR 8 si riporterà l'impostazione a "IR Channel 0" (quella predefinita).

CONDIZIONE	POSSIBILI CAUSE	POSSIBILI SOLUZIONI
Assenza di suono da tutti i canali.	• Alimentazione CA scollegata.	• Verificare il cavo CA, il collegamento e la presa.
	• Alimentazione non accesa.	
	• Presa priva di alimentazione.	
Assenza di suono da alcuni canali.	• Cavi guasti/mancanti.	• Verificare i cavi.
	• Canale/i "Speaker Configuration" (Configurazione dei Diffusori) impostati su "OFF".	• Verificare il menu "Speaker Configuration" (Configurazione dei Diffusori)
	• Connessioni dell'amplificatore di potenza.	• Verificare l'amplificatore di potenza ed il cablaggio.
Assenza di suono dai canali surround.	• Nessun modo di ascolto attivo.	• Selezionare il modo di ascolto appropriato.
	• Canali surround impostati su "OFF" nel menu "Speaker Configuration (Configurazione dei Diffusori)".	• Correggere le impostazioni di "Speaker Configuration" (Configurazione dei Diffusori) o "Speaker Levels" (Livelli dei Diffusori).
	• Livello dei canali surround impostato troppo basso nel menu "Speaker Levels" (Livelli dei Diffusori).	
Assenza di suono dal subwoofer.	• Subwoofer spento, non alimentato o collegato in modo errato.	• Alimentare il subwoofer, verificare la presa CA del subwoofer o verificare i collegamenti.
	• Subwoofer impostato su "OFF" nel menu "Speaker Configuration" (Configurazione dei Diffusori).	• Correggere le impostazioni di "Speaker Configuration" (Configurazione dei Diffusori) o "Speaker Levels" (Livelli dei Diffusori).
	• Livello subwoofer impostato troppo basso nel menu "Speaker Levels" (Livelli dei Diffusori).	
Assenza di suono dal canale centrale.	• La Sorgente è un 2/0 (ecc).	• Riprodurre una registrazione da 5.1 canali nota o selezionare il modo Dolby Pro Logic Ilx Music.
	• Registrazione Dolby Digital o DTS senza canale centrale. Center impostato su "OFF" nel menu "Speaker Configuration" (Configurazione dei Diffusori).	• Correggere le impostazioni di "Speaker Configuration" (Configurazione dei Diffusori) o "Speaker Levels" (Livelli dei Diffusori).
	• Livello centrale impostato troppo basso nel menu "Speaker Levels" (Livelli dei Diffusori).	
Nessun Dolby Digital/DTS.	• L'uscita digitale della sorgente non è collegata ad un'entrata digitale del T 187.	• Controllare i collegamenti.
	• Componente sorgente non configurato per uscita digitale multicanale.	• Verificare la configurazione della sorgente.
Nessuna visualizzazione video.	• L'impostazione di risoluzione non è supportata dal televisore/monitor.	• Per ripristinare la visualizzazione video, premere e tenere premuti contemporaneamente i tasti del pannello anteriore LISTENING MODE (MODO DI ASCOLTO) e TONE DEFEAT (ESCLUSIONE DEI TONI) quindi lasciarli andare entrambi.
Il T 187 non risponde al telecomando HTR 8.	• Batterie scariche o non inserite come prescritto.	• Verificare le batterie.
	• Finestrella di trasmissione IR sul telecomando o finestrella del ricevitore IR sul T 187 coperta.	• Verificare le finestrelle IR ed assicurarsi che vi sia una linea visiva senza ostacoli dal telecomando al T 187.
	• Il pannello anteriore del T 187 è esposto a luce solare o ambientale intensa.	• Ridurre la luce solare/illuminazione della stanza.
Il T 187 non risponde ai comandi del pannello anteriore o del telecomando.	• Errore del microprocessore.	• Scollegare l'alimentazione al T 187 attraverso il pulsante Power del pannello posteriore e disinserirlo dalla presa CA.
	• Il T 187 potrebbe essere surriscaldato.	• Attendere cinque minuti, ricollegare ed alimentare.
	• 12V TRIGGER IN/OUT è impostato su AUTO.	• Passare alla posizione 12V TRIGGER IN/OUT OFF.

Ripristina le impostazioni iniziali di T 187: Tenere premuti un pulsante [◀ SOURCE] (sorgente) e [FRONT INPUT/MP] sul pannello anteriore fino a quando sul display VFD non viene visualizzato "Factory Reset..complete" (Risettaggio ai valori di fabbrica completato).

SEZIONE DI RIFERIMENTO

CARATTERISTICHE TECNICHE

SEZIONE PREAMPLIFICATORE

Sensibilità di entrata ed impedenza	350 mV/50 KΩ
Risposta di frequenza	±0,5 dB (rif. 20 Hz a 20 kHz)
Rapporto segnale/rumore	>88 dB (rif. 2V, A-WTD)
Distorsione armonica totale	<0,08 %
Sensibilità di ingresso	330 mV (rif. 2V)
Rapporto segnale/rumore	>83 dB (rif.500 mV, A-WTD)
Rapporto segnale/rumore	>93 dB (rif. 2V, A-WTD)
Impedenza di uscita	<150 ohm
Livello di uscita massima	>3,5V

SEZIONE SINTONIZZATORE

SEZIONE AM

Gamma di sintonizzazione	530 kHz -1 710 kHz (solo versione 120V, incrementi di 10 kHz)
	531 kHz -1 602 kHz (solo versione 230V, incrementi di 9 kHz)
Sensibilità utilizzabile	55 dBu
Rapporto segnale/rumore	38 dB
Distorsione armonica totale	<3 %
Sensibilità di loop (20dB Rapporto segnale/rumore)	66 dBu

SEZIONE FM

Gamma di sintonizzazione	87,50 MHz – 108,50 MHz
Sensibilità utile, Mono	<9 dBu
Rapporto segnale/rumore, Mono	60 dB
Rapporto segnale/rumore, Stereo	55 dB
Distorsione armonica totale, Mono	0,7 %
Distorsione armonica totale, Stereo	1,0 %
Separazione canali	30 dBu
Sensibilità codifica RDS	33 dBu

DIMENSIONI E PESO

Dimensioni unità (L x A x P)	435 x 150 x 385 mm (Lordo)*
	17 ¹ / ₈ x 5 ¹⁵ / ₁₆ x 15 ³ / ₁₆ pollici
Peso netto	9,6 kg
Peso lordo (con imballo)	13,5 kg

* - Le dimensioni complete includono i piedini di sostegno, la manopola del volume e morsetti del pannello posteriore.

Specifiche passibili di modifiche senza preavviso. Per la documentazione aggiornata e le caratteristiche, consultare la pagina web www.NADelectronics.com per le più recenti informazioni sul T 187.

Prodotto su licenza in base ai brevetti degli Stati Uniti n.: 5,451,942; 5,956,674; 5,974,380; 5,978,762; 6,226,616; 6,487,535; 7,212,872; 7,333,929; 7,392,195; 7,272,567 e altri brevetti degli Stati Uniti e mondiali concessi e in attesa di concessione. DTS è un marchio commerciale registrato e i loghi DTS, il simbolo, DTS-HD e DTS-HD Master Audio sono marchi commerciali di DTS, Inc. ©1996-2009 DTS, Inc. Tutti i diritti riservati.

Prodotto su licenza di Dolby Laboratories.

"Dolby" e il simbolo della doppia D sono marchi registrati di Dolby Laboratories.

HDMI, il logo HDMI e High-Definition Multimedia Interface sono marchi commerciali o marchi commerciali registrati della HDMI Licensing LLC.

Il nome XM, XM Ready e i relativi loghi sono marchi commerciali registrati di XM Satellite Radio Inc.

Prodotto su licenza di Audyssey Laboratories. Brevetti degli Stati Uniti e stranieri in attesa di concessione. Audyssey MultEQ XT è un marchio commerciale di Audyssey Laboratories.

Questo prodotto è dotato di una tecnologia per la protezione dei diritti d'autore protetta da rivendicazioni di metodo di alcuni brevetti U.S.A. e altri diritti di proprietà intellettuale detenuti da Macrovision Corporation e altri. L'uso di tale tecnologia per la protezione dei diritti d'autore deve essere autorizzata da Macrovision Corporation ed è destinata al solo uso domestico e in altri casi limitati, a meno di espressa autorizzazione di Macrovision Corporation. Sono vietati la decodifica e il disassemblaggio.



www.NADelectronics.com

**©2011 NAD ELECTRONICS INTERNATIONAL
A DIVISION OF LENBROOK INDUSTRIES LIMITED**

All rights reserved. NAD and the NAD logo are trademarks of NAD Electronics International, a division of Lenbrook Industries Limited.
No part of this publication may be reproduced, stored or transmitted in any form without the written permission of NAD Electronics International.

T187_ITA_OM_V05 - 12/11