





**VARNING FÖR ATT MINIMERA RISKEN FÖR BRAND OCH ELEKTRISK CHOCK, FÅR DENNA PRODUKT INTE UTSÄTTAS FÖR REGN ELLER FUKT**

**VARNING**

DENNA DVD-SPELARE ANVÄNDER ETT LASER SYSTEM. FÖR ATT KUNNA ANVÄNDA DENNA PRODUKT ORDENTLIGT BER VI DIG ATT LÄSA BRUKSANVISNINGEN NOGGRANT OCH SPARA DEN FÖR SENARE BRUK. OM APPARATEN SKULLE BEHÖVA UNDERHÅLL BER VI DIG ATT KONTAKTA EN AUKTORISERAD VERKSTAD.

ANVÄNDANDE KONTROLLER, JUSTERINGAR FÖR ATT FÖRÄNDRA PRESTANDA PÅ ANNAT SÄTT ÄN VAD SOM ANGES KAN RESULTERA ATT MAN UTSÄTTS FÖR FARLIG (LASER) STRÅLNING

FÖR ATT UNDVIKA DIREKT EXPONERING AV LASERSTRÅLEN SKALL APPARATENS HÖLJE INTE ÖPPNAS. SYNLIKT LASERLJUS FÖREKOMMER NÄR HÖLJET ÖPPNAS. TITTA INTE IN I LASERSTRÅLEN.

APPARATEN FÅR INTE EXPONERAS FÖR DROPPANDE ELLER STÄNK. FÖREMÅL SOM INNEHÅLLER VATTEN, EXEMPELVIS VASER FÅR INTE PLACERAS OVANPÅ APPARATEN.

**VARNING ÄNDRINGAR ELLER MODIFIERINGAR SOM INTE UTTRYCKLIGEN GODKÄNTS AV ANSVARIGA FÖR ELSÄKERHET KAN MEDFÖRA ATT APPARATEN INTE FÅR ANVÄNDAS.**

**NOTERA**

*M55 ställer inte automatisk om nätspänningen. Anslut den enbart till avsedd spänningsstyrka, antingen. 120V 60Hz eller 230V 50Hz.*

**SKRIV UPP DITT MODELLNUMMER (NU, MEDAN DU KAN SE DET)**

Modell och serienummer på din nya spelare finns på apparatens baksida av apparatens hölje. För din framtida bekvämlighet föreslår vi att du skriver upp serienumret här :

**MODELL NR.** \_\_\_\_\_  
**SERIE NR.** \_\_\_\_\_

<b>INTRODUKTION</b>	
Säkerhetsföreskrifter .....	2
Säkerhetsinformation .....	3
<b>IDENTIFIERING AV DE OLIKA REGLAGEN</b>	
Apparatens framsida och display .....	6
Bakpanel: .....	7-8
Hur du iordningställer fjärrkontrollen .....	9
Fjärrkontroll .....	10
Hur du styr din M55 via fjärrkontrollen .....	11
<b>HANDHAVANDE</b>	
Hur du använder M55 .....	12
Introduktion .....	12
<b>Specialfunktioner .....</b>	<b>13-14</b>
Skärmsläckare .....	13
Automatisk avstängning .....	13
Stoppa avspelning .....	13
Återuppta avspelning .....	13
Stillbild .....	13
Frammatning bild-för-bild .....	13
Hoppa över kapitel och spår .....	13
Snabbspolning .....	14
Avspelning i Slow-Motion .....	14
<b>Hur du använder menysystemet .....</b>	<b>15</b>
Display/Titles/Menus/Subtitles .....	15
<b>Avspelning från en annan kameravinkel .....</b>	<b>16</b>
<b>Repeterad avspelning .....</b>	<b>16</b>
<b>Lagring av markeringar i minnet .....</b>	<b>17</b>
<b>Zoomfunktion .....</b>	<b>17</b>
<b>Slumpmässig avspelning .....</b>	<b>18</b>
<b>Programmerad avspelning .....</b>	<b>18</b>
<b>Spela ljud med CD, VCD och DVD .....</b>	<b>19</b>

**INSTÄLLNING**

**Anslutning till ett surroundsystem . . . . .20-23**

SACD/DVD-A . . . . . 19

Dolby Digital ljud . . . . . 20

Dolby Pro Logic Surroundljud . . . . . 21

2-kanals Digital stereoljud . . . . . 22

DTS ljud . . . . . 23

**Anslutning till ett analogt stereosystem . . . . .24**

**Anslutning direkt till en TV . . . . .25**

**Första grundinställningar . . . . .26-31**

Inställning av språk . . . . . 26

Inställning av bildformat och bildläge . . . . . 27

Inställning av bild-scanning . . . . . 27

Val av signalläge . . . . . 28

Gammalinställningar . . . . . 28

Inställning av svartnivå . . . . . 28

Inställning av ljusstyrka . . . . . 29

Inställning av kontrastnivå . . . . . 29

Inställning av mättnadsgrad . . . . . 29

Videojusteringsalternativ . . . . . 30

Inställning av Digital- och ljudutgångar och andra inställningar . . . . . 31

**REFERENS**

**Bra att veta om skivorna . . . . .31**

**Spelbara skivtyper . . . . .32**

**Skivspecifikationer . . . . .30**

**Språktabell och förkortningar . . . . .33**

**Felsökning . . . . .34**

**Specifikationer . . . . .35**

**Copyright Information/Macrovision Produktinformation . . . . .36**

**Notera: . . . . .37**

Alternativ för Videoupplösning . . . . . 37

# Identifiering av de olika reglagen

## APPARATENS FRAMSIDA

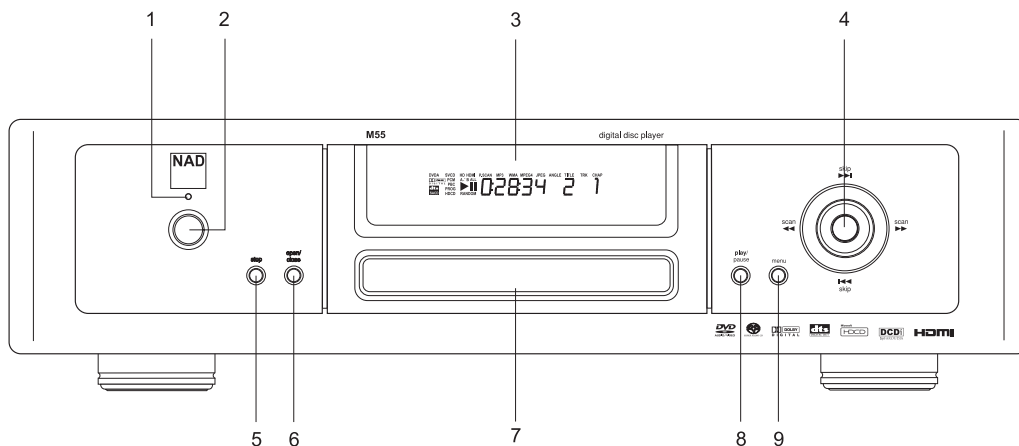

- 1-2 Strömbrytare och On/Standby indikator
- 3 Displayfönster
- 4 Select/Enter/Navigation knappar
- 5 Stoppknapp

- 6 open/close knapp
- 7 Skivslåde
- 8 play/pause knapp
- 9 menu-knapp

## DISPLAYFÖNSTER

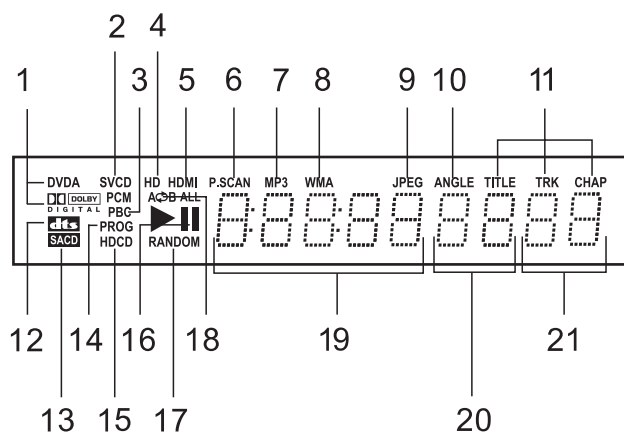

- 1 DVD-Audio och Dolby Digital multikanals utgångsindikator
- 2 CD, VCD och SVCD indikator
- 3 PBC indikator för VCD och SVCD
- 4 HD (Högdefinitions-) indikator
- 5 HDMI indikator
- 6 P. SCAN (Progressive Scan) indikator
- 7 MP3 indikator
- 8 WMA indikator
- 9 JPEG Indikator
- 10 ANGLE Indikator
- 11 TITLE, TRK, och CHAP indikatorer

- 12 DTS indikator
- 13 SACD (2-kanal eller multikanals) indikator
- 14 PROGRAM indikator
- 15 HDCD indikator
- 16 Play och Pause indikatorer
- 17 RANDOM indikator
- 17 Visning av kapitelnummer
- 18 Repeat, repeat ALL, repeat A-B indikator
- 19 Visning av total speltid
- 20 Visning av titelnummer
- 21 Visning av spårnummer

## Identifiering av de olika reglagen

### APPARATENS BAKSIDA (NORDAMERIKANSK VERSION)

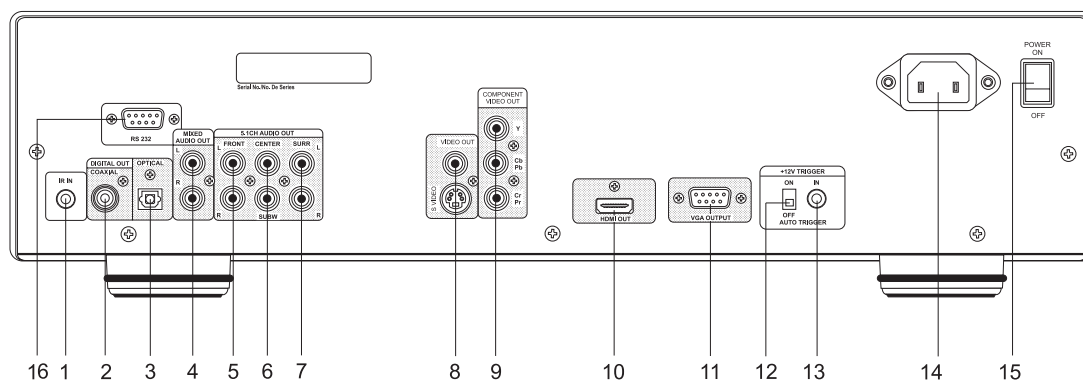

- 1 IR IN kontakt
- 2 DIGITAL OUT COAXIAL kontakt
- 3 DIGITAL OUT OPTICAL kontakt
- 4 MIXED AUDIO OUT (L & R) kontakter
- 5 5.1 CH AUDIO OUT FRONT L & R kontakter
- 6 5.1 CH AUDIO OUT CENTER och SUBW (Subbas) kontakter
- 7 5.1 CH AUDIO OUT SURR L & R kontakter
- 8 S-VIDEO & Komposit VIDEO OUT kontakter (480i/576i videoupplösningar)
- 9 COMPONENT VIDEO OUT kontakter (480i/576i, 480p/576p, och 1080i videoupplösningar)
- 10 HDMI OUT kontakt (480/576, 720p och 1080i videoupplösning)
- 11 VGA OUT kontakt (480/576, 720p och 1080i videoupplösning)
- 12 AUTO TRIGGER ON/OFF kontakt
- 13 +12V TRIGGER IN kontakt
- 14 Nätkabel
- 15 Huvudströmbrytare:
- 16 RS 232 In/Out kontakt

#### NOTERA

Anslut en optisk digitalkabel (medföljer inte) ordentligt så att sitter i stadigt.

Kontakten för **+12V TRIGGER IN** är en 3.5mm mono teleplug med mittpinnen som 12V signal. Vi rekommenderar att ni använder en kabel av god kvalitet med skärmning för anslutningen så att falska kommandon undviks på grund av elektromagnetiska störningar från utrustning i närheten. Man kan använda **+12V-IN TRIGGER** för att sätta på NAD M55 från standby med en extern 12V signal. Det måste vara en konstant 12V signal för att M55 skall vara påslagen. När man tar bort 12V signalen kommer M55 att stängas av till standbyläge. Kontrollera specifikationerna på trigger-ingången på de andra apparaterna så att dessa är kompatibla med M55. Alla 12V-TRIGGER ingångar och utgångar på andra NAD-apparater utrustade med en 12V-TRIGGER funktion är helt kompatibla med NAD M55s 12V-TRIGGER IN. Innan du gör några anslutningar till någon 12V-TRIGGER IN, se till att alla apparaterna är urkopplade från elnätet. Om du är osäker på hur du ansluter, installerar eller använder 12V-TRIGGER IN anslutningen, ber vi dig kontakta din NAD handlare eller representant.

Om man inte följer instruktionerna här ovan kan det resultera i att man skadar NAD M55 och/eller andra anslutna komponenter.

**IR IN** kontakten kan anslutas till utgången på en IR (infraröd) "förlängare" (Xantech eller liknande) eller IR utgången på någon annan apparat som då kan styra M55 från en annan plats. Fråga din handlare eller installatör för mer information.

## Identifiering av de olika reglagen

### APPARATENS BAKSIDA (EUROPEISK VERSION)

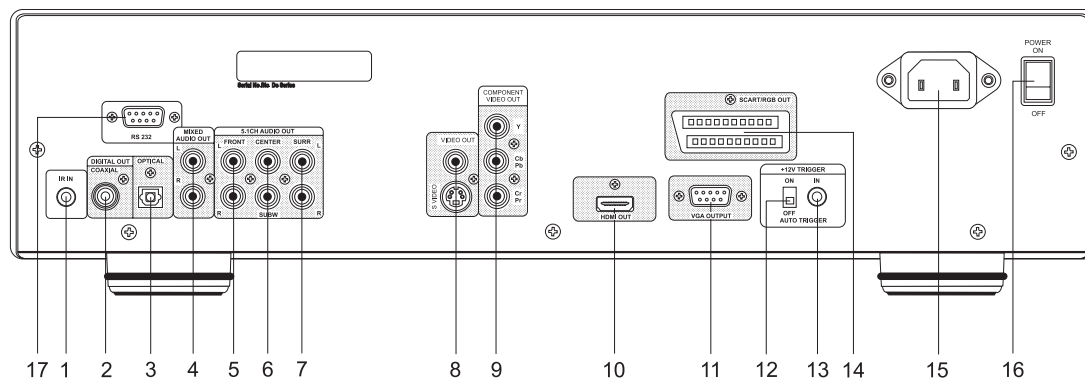

- 1 IR IN kontakt
- 2 DIGITAL OUT COAXIAL kontakt
- 3 DIGITAL OUT OPTICAL kontakt
- 4 MIXED AUDIO OUT (L & R) kontakter
- 5 5.1 CH AUDIO OUT FRONT L & R kontakter
- 6 5.1 CH AUDIO OUT CENTER och SUBW (Subbas) kontakter
- 7 5.1 CH AUDIO OUT SURR L & R kontakter
- 8 S-VIDEO & Komposit VIDEO OUT kontakter (480i/576i videoupplösningar)
- 9 COMPONENT VIDEO OUT kontakter (480i/576i, 480p/576p, och 1080i videoupplösningar)
- 10 HDMI OUT kontakt (480/576, 720p och 1080i videoupplösning)
- 11 VGA OUT kontakt (480/576, 720p och 1080i videoupplösning)
- 12 AUTO TRIGGER ON/OFF kontakt
- 13 +12V TRIGGER IN kontakt
- 14 SCART/RGB OUT kontakt (480/576, videoupplösning)
- 15 Nätkabel
- 16 Huvudströmbrytare:
- 17 RS 232 In/Out kontakt

#### NOTERA

Anslut en optisk digitalkabel (medföljer inte) ordentligt så att sitter i stadigt.

Kontakten för **+12V TRIGGER IN** är en 3.5mm mono teleplug med mittpinnen som 12V signal. Vi rekommenderar att ni använder en kabel av god kvalitet med skärmning för anslutningen så att falska kommand undviks på grund av elektromagnetiska störningar från utrustning i närheten. Man kan använda **+12V-IN TRIGGER** för att sätta på NAD M55 från standby med en extern 12V signal. Det måste vara en konstant 12V signal för att M55 skall vara påslagen. När man tar bort 12V signalen kommer M55 att stängas av till standbyläge. Kontrollera specifikationerna på trigger-ingången på de andra apparaterna så att dessa är kompatibla med M55. Alla 12V-TRIGGER ingångar och utgångar på andra NAD-apparater utrustade med en 12V-TRIGGER funktion är helt kompatibla med NAD M55s 12V-TRIGGER IN. Innan du gör några anslutningar till någon 12V-TRIGGER IN, se till att alla apparaterna är urkopplade från elnätet. Om du är osäker på hur du ansluter, installerar eller använder 12V-TRIGGER IN anslutningen, ber vi dig kontakta din NAD handlare eller representant.

Om man inte följer instruktionerna här ovan kan det resultera i att man skadar NAD M55 och/eller andra anslutna komponenter.

**IR IN** kontakten kan anslutas till utgången på en IR (infraröd) "förlängare" (Xantech eller liknande) eller IR utgången på någon annan apparat som då kan styra M55 från en annan plats. Fråga din handlare eller installatör för mer information.



## Identifiering av de olika reglagen

### HUR DU IORDNINGSTÄLLER FJÄRRKONTROLLEN

Sätt i batterier i fjärrkontrollen så att du kan använda den till att styra M55.

- 1 Öppna batteriluckan
- 2 Sätt i två batterier (Storlek R6)
- 3 Se till att + och - hamnar rätt i facken enligt markeringarna i botten.
- 4 Stäng luckan

#### BRA ATT VETA OM BATTERIER

Om man använder batterierna felaktigt kan det orsaka läckage och korrosion.

- Följ instruktionerna för att använda fjärrkontrollen på rätt sätt.
- Sätt inte i batterierna i fjärrkontrollen åt fel håll.
- Du får inte ladda, kortsluta eller öppna batterierna.
- Kasta in batterierna i öppen eld.
- Lämna inte kvar uttjänta batterier i fjärrkontrollen.
- Blanda inte olika typer eller gamla och nya batterier.
- Om du inte kommer att använda fjärrkontrollen på ett tag bör du plocka ur batterierna för att undvika korrosionsskador på grund av läckande batterier.
- Om fjärrkontrollen inte fungerar korrekt eller om räckvidden försämras bör du byta ut batterierna mot nya.
- Om du får ett batteriläckage skall vätskan från batterierna torkas ur batterifacket innan nya batterier sätts i.
- I normalfall varar batterierna i ungefär ett år.

#### HUR DU STYR DIN M55 VIA FJÄRRKONTROLLEN

Detta avsnitt visar hur du använder fjärrkontrollen. Rikta fjärrkontrollen mot fjärrkontrollmottagaren och tryck på önskad knapp.

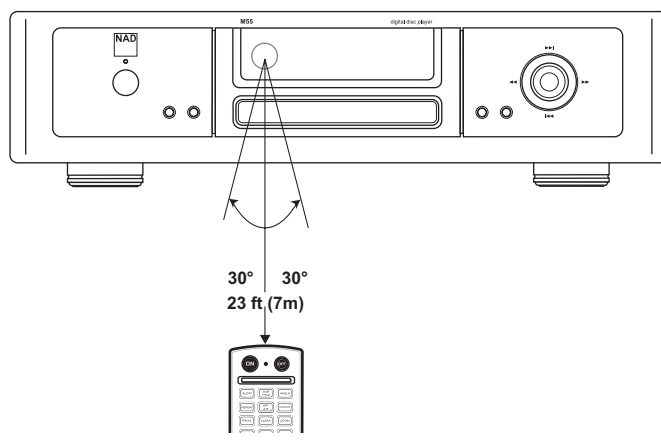

Avstånd: Omkring 7m från mottagaren.

Vinkel: Omkring 30 grader åt varje håll från mottagaren.

#### BRA ATT VETA OM FJÄRRKONTROLLEN

- Undvik att mottagaren på M55 utsätts för starkt ljus som solljus eller direkt belysning förhindrar eller minskar fjärrkontrollens funktion.
- Rikta fjärrkontrollen mot mottagaren på M55.
- Undvik att tappa eller utsätta fjärrkontrollen för våld.
- Undvik att lämna fjärrkontrollen nära extremt varma eller fuktiga platser.
- Undvik att spillta vätska på fjärrkontrollen.
- Montera inte isär fjärrkontrollen.

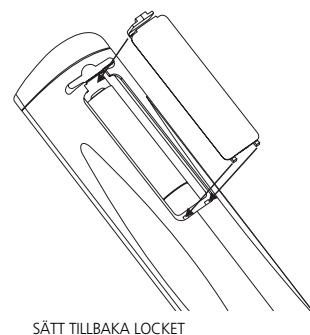
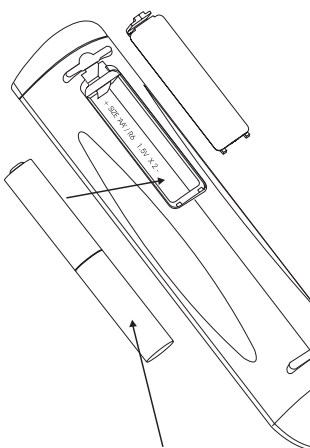
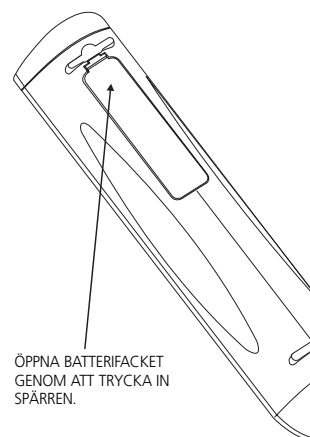

# Identifiering av de olika reglagen

## FJÄRRKONTROLL

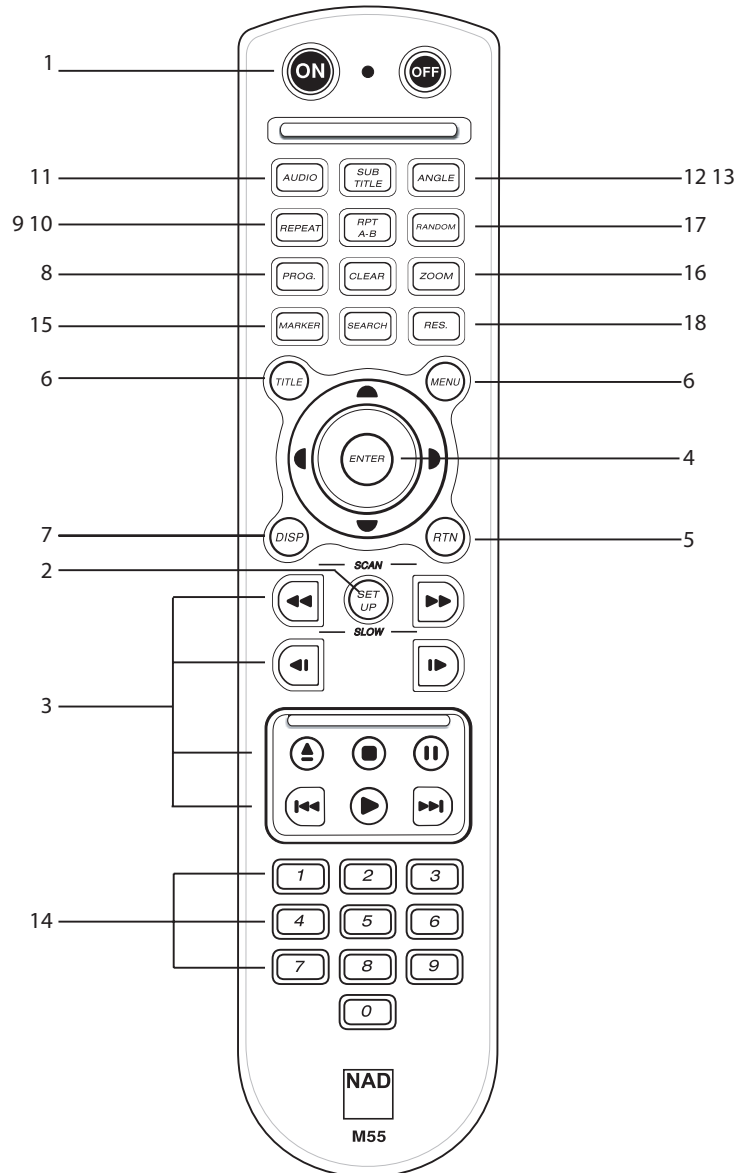

- |  |                    |
|--|--------------------|
| 1 På och Av knappar  | 10 REPEAT A-B      |
| 2 SETUP  | 11 AUDIO           |
| 3 Transportknappar OPEN/CLOSE, STOP, PAUSE, STEP, PLAY, SKIP, SCAN, SLOW | 12 SUBTITLE        |
| 4 ENTER och navigationsknappar   | 13 ANGLE           |
| 5 RETURN   | 14 Siffertangenter |
| 6 TITLE, MENU  | 15 MARKER, SEARCH  |
| 7 DISPLAY  | 16 ZOOM            |
| 8 PROGRAM, CLEAR   | 17 RANDOM          |
| 9 REPEAT   | 18 RESOLUTION      |

- 1 Knapparna för av och påslag märkta **ON** och **OFF** sätter på och stänger av M55 från standby, men bara om **POWER** omkopplaren till vänster på baksidan är i läge **ON**.
- 2 Knappen märkt **SETUP** används för att visa On Screen Display (OSD) på en ansluten Monitor, (se avsnittet 'Första grundinställning') för att göra inställningar för DVD:n.
- 3 Det finns tio transportknappar som gör att man kan styra DVD/VCD/CD media. Dessa knappar hanterar de grundläggande funktionerna; Öppna/stäng FJÄRRKONTROLL styr skivsläden, Stopp ■, Paus ■■, Hoppa bakåt och framåt ■■■/■■■, Avspelning ►, Snabbspolning ◀◀/▶▶, och långsam sökning ◀■/■▶.
- 4 Navigationsknapparna används ◀/▶/▲/▼ tillsammans med **ENTER** knappen för att navigera i menysystemet, titel och meny bilder.
- 5 Knappen märkt **RTN** används till att lämna olika DVD och SETUP menyer.
- 6 **TITLE** och **MENU** knapparna används olika titlar och menyer på DVD, SVCD VCD med PBC och MP3 CD media om det finns tillgängligt.
- 7 **DISPLAY** knappen visar meny för avancerade DVD/VCD/CD spelar inställningar. Detta fungerar enbart medan M55 spelar eller är i pausläge.
- 8 Knapparna **PROGRAM**, **CLEAR** används för att programmera spåren på en CD.
- 9 Om man trycker en gång på **REPEAT** knappen repeteras ett spår på en CD eller ett kapitel på en DVD. Om knappen trycks in två gånger repetera en hel CD eller alla kapitlen på en DVD.
- 10 **REPEAT A-B** knappen används till att repeteras specifika avsnitt på en CD eller DVD/VCD. Medan du spelar trycker du på knappen en gång för att markera startpunkten i M55s minne. När du trycker på knappen andra gången lagras stopp-punkten i minnet. Nu kommer M55 att spela det markerade avsnittet tills **REPEAT A-B** knappen trycks en tredje gång.
- 11 Med **AUDIO** knappen kan du ändra ljudspår (och språk) på en DVD om den aktuella DVDn stödjer detta via **AUDIO** knappen.
- 12 Man kan ändra textningen, eller stänga den på en DVD med **SUBTITLE** knappen. Men bara om DVDn stödjer denna funktion.
- 13 Med **ANGLE** knappen kan man välja olika kameravinklar på en filmscen om skivan har denna möjlighet.
- 14 Siffertangenterna används för direktval och för inmatning av värden i menyerna.
- 15 Med **MARKER** och **SEARCH** knapparna kan man sätta upp till 9 bokmärken på en DVD, VCD eller CD för snabb åtkomst. Efter att man gjort ett bokmärke med **MARKER** trycker man **SEARCH** och sedan navigationsknapparna för att spela upp bokmärket.
- 16 Man kan förstora bilden upp till 32ggr med **ZOOM** knappen. För att lämna zoom menyen trycker du på **CLEAR** knappen.
- 17 Med **RANDOM** knappen spelar du alla spåren på en CD i slumpmässig ordning. Man kan kombinera denna funktion med **REPEAT** och då spelas alla spåren slumpmässigt tills man trycker **STOP** eller **OPEN/CLOSE**. Denna funktion är inte tillgänglig på de flesta DVD/VCD.
- 18 Med **RESOLUTION** kan man välja videoupplösning mellan 480/576, 720p och 1080i för Komponent-YUV, VGA, SCART och HDMI utgång.

**NOTERA:** Alla upplösningar går inte att använda på alla utgångarna. Se tabellen på sidan 37

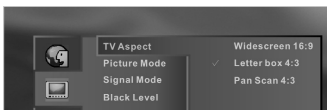

### INTRODUKTION

När du vill spela en DVD, DVD-Audio eller CD, sätter du på AV ljudsystemet och TVn och väljer sedan den videoingång som du anslutit M55 till.

Ställ in bildupplösningen så att den motsvarar den på den anslutna TVn/monitorn i setupmenyn.

**Sätt huvudströmbrytaren på ON och start sedan på Standby-knappen på apparatens framsida.** Standbyindikatorn tänds, först orange, sedan blå.

**Tryck på OPEN/CLOSE knappen.** Skivsläden öppnas.

- Du kan öppna skivsläden även om spelaren är i standby-läge. Standbyindikatorn växlar från orange till blått.

**Placera en skiva i släden med spelsidan nedåt.**

- Det finns två olika storlekar på skivor. Placera skivan i rätt fack i skivsläden. Om skivan inte ligger rätt i facket kan det skada skivan och spelaren kommer inte att fungera. Tryck på **PLAY**. Skivsläden stängs och avspelningsen påbörjas.
- Om skivan placeras upp och ned (och det är en enkelsidig skiva) kommer displayen att visa NO DISC, detta visas även i menyn på den anslutna monitorn.
- Om en CD sätts i kommer det totala antalet spår och tid att visas.
- Efter att alla kapitlen spelats för en titel kommer M55 automatiskt att återgå till skivans meny.

**Tryck på navigationsknapparna och sedan på ENTER, eller tryck på siffertangenterna för att välja Avspelnings av dem valda avsnittet påbörjas.**

- För mer information ber vi dig att läsa på omslaget till den skiva du spelar.

### NÄR DU ÄR KLAR

När du är klar tar du ur skivan och trycker på **OFF** på fjärrkontrollen för att stänga av M55 till standby-läge. Om du inte kommer att använda din M55 på ett tag, exempelvis under en semester, rekommenderar vi att man stänger av apparaten med huvudströmbrytaren på baksidan.

### NOTERA

- Flytta inte på spelaren under avspelningsen. Det kan orsaka skador på skivan och spelaren.
- Använd **OPEN/CLOSE** knappen på M55 eller på fjärrkontrollen för att öppna och stänga skivsläden.
- Försök inte att dra i eller skjuta på skivsläden när den rör sig. Detta kan orsaka fel på M55.
- Dra eller lyft inte den utskjutna skivsläden. Placera inga andra föremål än skivor på skivsläden. Detta kan orsaka fel på M55.
- Håll undan fingrarna från skivsläden medan den rör sig. Var extra försiktig med barns fingrar vid stängning av skivsläden eftersom det finns risk för personliga skador.
- Vissa funktioner vara annorlunda eller inte tillgängliga beroende på vilken DVD-skiva som används. Vi hänvisar till skivans omslag för mer information.

**SKÄRMSLÄCKARE**

Skärmsläckaren är en funktion som finns för att förhindra att din monitor/TV/Plasma/projektor inte skall skadas av eventuella inbränningar. Skärmsläckaren startas efter att du lämnat M55 i paus eller stoppläge i mer än åtta minuter.

**AUTOMATISK AVSTÄNGNING**

M55 kan stängas av till standby med **12V-TRIGGER IN**. Men M55 kommer även att automatiskt stänga av sig till standby efter det att skärmsläckaren har varit aktiv i 8 minuter.

**STOPPA AVSPELNING**

Tryck STOP under avspelning på antingen apparaten eller på fjärrkontrollen.

**ÅTERUPPTA AVSPELNING**

När avspelningen är stoppad kommer apparaten ihåg var man tryckte STOP och 'STOP-RESUME POSSIBLE' visas på skärmmenyn.

Tryck på PLAY knappen på antingen apparaten eller på fjärrkontrollen för att återuppta avspelningen och avspelningen fortsätter från det stället.

**NOTERA**

*Denna funktion raderas om man trycker på STOP två gånger. Den raderas även när apparaten stängs av och sätts på igen. Det samma gäller om man tar ur skivan. Vissa DVD/VCD skivor stöder inte denna funktion.*

**STILLBILD (PAUS)**

Tryck på PAUSE under avspelning. Om du spelar en DVD på M55 ger detta en stillbild. För en CD innebär detta att spelaren pausas.

**BILD-FÖR-BILD MATNING (ENBART DVD)**

Tryck på PAUSE under avspelning, varje ytterligare tryck på PAUSE matar fram en bild i taget. För att fortsätta spela normalt, trycker du på PLAY igen.

**HOPPA ÖVER KAPITEL OCH SPÅR****HOPPA FRAMÅT**

Tryck på SKIP (eller SKIP FORWARD ikonen) under avspelningen.

Varje gång knappen trycks hoppar man ett kapitel (DVD) eller spår (CD).

**HOPPA BAKÅT**

Tryck på SKIP (eller SKIP BACK ikonen) under avspelningen. Om man trycker på knappen mitt i ett kapitel/spår återgår spelaren till början på kapitlet/spåret. Vid nästa tryckning hoppar man till föregående kapitel/spår.

NAD



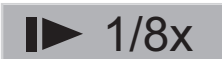

#### SNABBSPOLNING (DVD, CD, VCD)

Du kan spela skivorna i olika hastigheter. För att spola framåt eller bakåt snabbt trycker du på ◀◀ eller ◀◀ under avspelning.

Hastigheten är långsam till att börja med. Varje gång man trycker på knappen ökar hastigheten. (Varje gång man trycker ökas hastigheten i upp till 5 steg för DVD och i 2 steg för CD and VCD). Den inställda hastigheten fortsätter även när du släpper knappen. För att återgå till att spela normalt, trycker du på **PLAY** igen.

#### NOTERA

- DVD spelaren ger inget ljud under snabbspolning av DVD/ VCD skivor eller CD- video.
- Alla skivor kan inte snabbspolas på högsta hastighet.

#### AVSPELNING I SLOW-MOTION (DVD, CD, VCD)

Tryck på SLOW knapparna under avspelning. Nu spelas skivan upp långsammare än normalt.

Det första läget minskar hastigheten lite grand. Varje gång man trycker på knappen minskar hastigheten. Hastigheten kan minskas i åtta steg.

Den inställda hastigheten fortsätter även när du släpper knappen.

För att återgå till att spela normalt, trycker du på **PLAY** igen.

#### NOTERA

- Ljudet tystnar under slow-motionavspelning
- Det är inte alla skivor som stöder den lägsta hastigheten.

**DISPLAY/TITLES/MENUS/SUBTITLES**

Exempel på menyikoner

(Skärmbilden kan variera beroende på innehåll på skivan.)

**HUR DU ANVÄNDER MENYSYSTEMET**

Tryck på DISPLAY under avspelning för att visa [TV screen] DVD:ns menyer

För att visa den aktuella titeln trycker du DISPLAY knappen och kan navigera till den önskade titeln, alternativt kan man trycka på den siffra som motsvarar din önskade titel och sedan trycker du på ENTER. För att visa det aktuella kapitlet och gå till önskat kapitel trycker du på DISPLAY och kan navigera till kapitelmenyn och knappa in motsvarande siffra. För att visa aktuell ljudinställning (Stereo, Left, Right) och för att välja önskad ljudkanal, bläddrar man fram till rätt inställning genom att trycka på AUDIO knappen upprepade gånger.

- 1 Tryck på AUDIO under avspelning. Varje gång man trycker på knappen visas ändringarna på skärmen.
- 2 Tryck på AUDIO tills önskad ljudinställning valts.

Vissa skivor kan innehålla två eller fler titlar. Om skivan har en titelmeny, kan man använda TITLE knappen för att välja titel. (Skärmbilden kan variera beroende på innehåll på skivan.)

**NOTERA**

På vissa skivor kan man inte välja titel.

- 1 Tryck på TITLE. En lista över titlarna på skivan visas. Tryck på TITLE igen för att fortsätta avspelningen från den scen där TITLE trycktes först.
- 2 Tryck på ENTER, PLAY eller tryck på siffertangenterna för att välja önskad titel. Nu startar avspelningen av den önskade titeln.

Vissa DVD har en unik menystruktur som kallas DVD menyer. Exempelvis finns det guidemenyer på DVD-skivor med komplext innehåll och de som har menyer för flera olika språk och undertexter. Även om DVD-menyerne innehåll och handhavande skiljer sig från skiva till skiva beskriver följande det grundläggande handhavandet.

- 1 Tryck på MENU under avspelningen. DVD-menyn för skivan visas. Tryck på MENU igen för att fortsätta avspelningen från den scen där MENU trycktes först. På vissa skivor kan man inte fortsätta på detta sätt.
- 2 Tryck på ENTER eller tryck på siffertangenterna för att göra ditt val. Nu utförs ditt val.

Det är möjligt att ändra språk på undertexterna till något annat än vad som valts i grundinställningarna. Detta fungerar bara på skivor som har stöd för flera olika språk på undertexterna.

- 1 Tryck på SUBTITLE under avspelning. Om det inte finns några undertexter på skivan visas texten "OFF" istället för något nummer på språket.
- 2 Tryck på SUBTITLE tills önskat språk valts. Numret på språket som valts visas. För att stänga av undertexterna trycker du på SUBTITLE ett flertal gånger tills "OFF" vid steg 2.

**NOTERA**

- I vissa fall ändras inte språket direkt utan efter en liten fördröjning.
- Om man har en skiva som stöder "Closed Caption" textning kan det hända att de två textningsformaten överlappar varandra. I detta fall bör du stänga av undertexterna.
- Om en önskat språk på textningen inte visas efter att man försökt välja det, betyder det att språket inte finns på skivan.
- Även om apparaten stängs av eller skivan tas ur kommer undertexterna att vara de som ställts in i grundinställningarna. Om detta språk inte finns inspelat på skivan kommer skivans huvudspråk att visas.

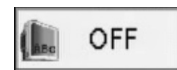
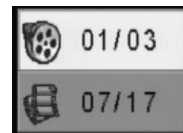
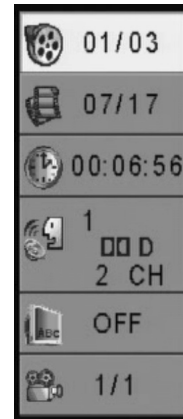

## Handhavande

### AVSPELNING FRÅN EN ANNAN KAMERAVINKEL

Vissa DVD kan innehålla scener som spelats in med flera olika kameravinklar samtidigt. För dessa skivor kan man växla mellan olika kameravinklar med ANGLE knappen. (Kameravinklarna kan variera beroende på innehåll på skivan.)

- 1 Tryck på ANGLE under avspelning. Den valda kameravinkeln visas.
- 2 Tryck på ANGLE tills önskat kameravinkel valts.

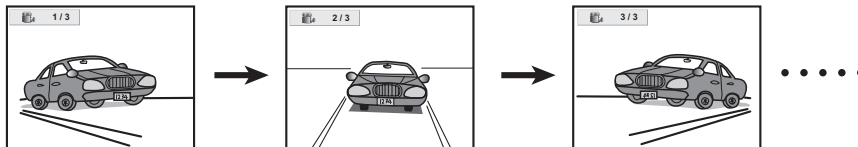

#### REFERENSINFORMATION

Ikonen för ANGLE tänds i displayen på M55 vid scener inspelade i ett flertal vinklar och för att visa att man kan välja kameravinkel. Kameravinkeln växlar till det önskade vinkeln när ANGLE tänds.

#### NOTERA

*Denna funktion fungerar enbart för de skivor som är inspelade med scener i olika kameravinklar.*

### REPETERAD AVSPELNING



Tryck på REPEAT under avspelning. Varje gång man trycker på denna knappen kommer bilden på TVn att ändras enligt nedan och skivan repeterar ett kapitel (DVD) eller spår (CD).

#### DVD

- Repetera det kapitel som spelas
- Repetera den titel som spelas
- Avbryt repetering (normal avspelning)

#### CD

- Repetera en hel skiva
- Repetera det spår som spelas
- Avbryt repetering (normal avspelning)

#### HUR DU PROGRAMMERAR REPETERING (CD)

Om REPEAT trycks under programmerad avspelning, fungerar repetering som nedan.

- Repetering av det aktuella programmerade spåret
- Repetera hela programmet
- Avbryt repetering genom att trycka på REPEAT knappen ett antal gånger tills REPEAT OFF visas

#### REPETERA AVSNITT MELLAN TVÅ SPECIFIKA PUNKTER (A-B REPEAT)

- 1 Tryck på A-B under avspelningen vid den punkt där man vill att repeteringen skall börja (A).
- 2 Tryck på A-B under avspelningen vid den punkt där man vill att repeteringen skall sluta (B). Nu påbörjas repeteringen mellan punkterna A och B.

#### För att återgå till vanlig avspelning

Tryck på A-B knappen så att "REPEAT OFF" visas.

#### NOTERA

- Repeterad avspelning fungerar bara för skivor som visar förfluten tid i displayen under avspelningen.
- Repetering fungerar inte korrekt på vissa DVD.
- A-B repeat fungerar bara inom en titel på en DVD eller ett spår på en CD.
- Undertexterna kan försvinna vid start och stopp-punkterna vid ett A - B avsnitt (gäller enbart DVD).
- Repetering kanske inte fungerar på vissa MP-3 kodade CD-R och CD-RW.



Att lagra en markering i minnet är lika enkelt som att lägga ett bokmärke i en bok. Det ger en möjlighet att snabbt återvända till en given punkt på en skiva.

- 1 Tryck på **MARKER** under avspelning för att markera startpunkten på det du vill återvända och lyssna/titta på igen. Markering 1/9 lagras i minnet. Man kan lagra upp till 9 markeringar i minnet.

#### HÄMTNING/RADERING AV EN MARKERING

- 2 Tryck på **SEARCH** under avspelning.
- 3 Använd navigeringsknapparna för att välja den markering som du vill hämta/radera.
- 4 Tryck på **ENTER** för att hämta en markering. Eller tryck på **CLEAR** för att radera en markering. Avspelningen startar från den punkt som motsvaras av markeringen, eller man raderar markeringen.

#### NOTERA

- Denna funktion fungerar bara för skivor som visar förfluten tid i displayen under avspelningen.
- Undertexten kan försvinna vid markeringen (gäller enbart DVD).
- Markeringarna raderas när apparaten slås av eller om skivan tas ur spelaren.
- Man kan inte lagra en markering medan en meny visas på skärmen.

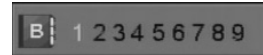
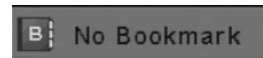

## ZOOMFUNKTION

ZOOM-funktionen ger dig möjligheten att förstora bilden på skärmen upp till 32 gånger sin normala storlek.

- 1 Tryck på **ZOOM** under avspelning eller pausläge.

Varje tryckning av på ZOOM knappen förstorar TV-bilden. Förstoringsgraden visas i den övre, högra hörnet av den förstorade bilden.

- 2 För att spela som vanligt igen. Tryck flera gånger på ZOOM tills bilden blir som vanligt igen. På skärmen visas texten "ZOOM OFF". Genom att trycka på CLEAR återställer du också bilden.

#### NOTERA

- ZOOM-funktionen fungerar inte på vissa skivor.
- Man kan inte förstora undertexter eller menyer på DVD-skivor.

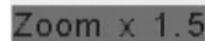

### RANDOM PLAY (SLUMPMÄSSIG AVSPELNING) (CD)

**1 Tryck på RANDOM under avspelning eller i stoppläge. M55 startar automatiskt att spela spåren i slumpmässig ordning och PROG indikatorn visas i displayen.**

**2 För att fortsätta spela normalt, trycker du på RANDOM igen.**

#### NOTERA

- Denna funktion fungerar bara på vanliga ljud-CD. Random fungerar inte på DVD filmer. Du kan spela titlar eller spår i slumpmässig ordning. (Slumpmässig avspelning)
- På vissa skivor fungerar inte Random.
- Om man trycker på SKIP-knappen under random-avspelning, kommer spelaren att hoppa till nästa, slumpmässiga spår och börja spela.

### PROGRAM PLAY (CD)

Spelaren kan fås att spela spåren i den ordning man vill.

**1 Tryck på PROGRAM i stoppläge.** Menyn för programmering visas på skärmen. För att lämna menyn trycker du på PLAY eller PROGRAM.

**2 Tryck på sifvertangenterna för att välja önskade spår.** Tryck på ENTER för att lagra spåren. Upprepa steg två för nästa spår. Man kan programmera upp till 20 spår.

**3 Tryck på PROGRAM eller PLAY för att lämna menyn.** De valda spåren lagras i minnet och avspelning påbörjas i den programmerade ordningen. Om du trycker på PROGRAM för att lämna menyn lagras de valda spåren i minnet. Om du trycker på PROGRAM efter det att du raderat "Resume Play" kommer de programmerade spåren att raderas.

#### NOTERA

*Efter att de programmerade spåren spelats, slutar avspelningen.*

*Man kan bara använda denna funktion för vanliga CD-skivor. Det fungerar inte med DVD filmer.*

#### RADERING AV PROGRAM

Så här raderar du de programmerade spåren ett och ett

Tryck på navigeringsknapparna för att välja de spår du vill ta bort, tryck sedan på CLEAR.

Tryck på PROGRAM för att lämna menyn (Programmeringen försvinner även om du stänger av spelaren eller tar ur skivan.)

### CD/SACD

- 1 Tryck på AUDIO under avspelning.
- 2 Tryck på AUDIO tills önskad ljud/ljudspår valts.

### VCD

- 1 Tryck på AUDIO under avspelning.
- 2 Tryck på AUDIO tills önskad ljudinställning valts.

### DVD

- 1 Tryck på AUDIO under avspelning. Ljudspårets nummer visas.
- 2 Tryck på AUDIO flera gånger tills det önskade språket (eller kodningsalternativ, kanalnummer) valts.

### NOTERA

- Om en önskat språk på textningen inte visas efter att man försökt välja det, betyder det att språket inte finns på skivan.
- Även om apparaten stängs av eller skivan tas ur kommer språket att vara de som ställts in i grundinställningarna. Om det språket inte finns på skivan, spelas de tillgängliga språken.
- AUDIO-funktionen fungerar inte på vissa skivor.

### ANSLUTNING TILL ETT MULTIKANALS LJUDSYSTEM (SACD/DVD-A)

Anslut alla ljudutgångarna till din förstärkare enligt bilden nedan. Ställ sedan in högtalarnas basåtergivning och konfiguration enligt 5.1 SPEAKER SETUP.

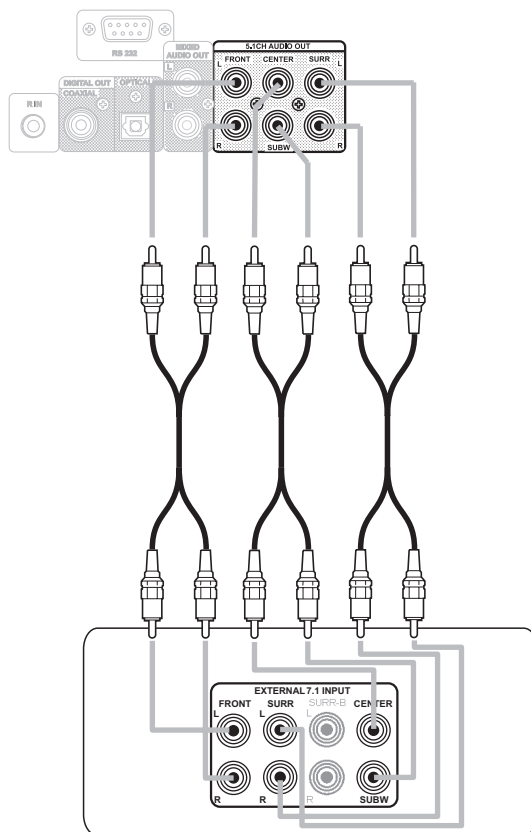

Baksidan på M15 A/V Surroundförstärkarens 7.1 Ingångar

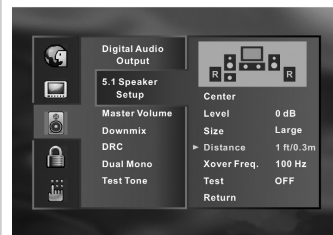

# Inställning

## ANSLUTNING TILL ETT SURROUND LJUDSYSTEM

### DOLBY DIGITAL LJUD

Man kan njuta av det högkvalitativa dynamiska ljudet från Dolby Digital, Dolby Pro Logic och 2-kanal Digital Stereo.

### BRA ATT VETA OM DOLBY DIGITAL LJUD

Dolby Digital är surroundljudteknologin som används i riktiga biografteater och som nu finns tillgängligt för hemmiljö. Du kan njuta av en film eller konserter på DVD genom att koppla upp M55 till en 5.1 kanals A/V receiver utrustad med en Dolby Digital dekoder (AC-3) eller en Dolby Digital processor.

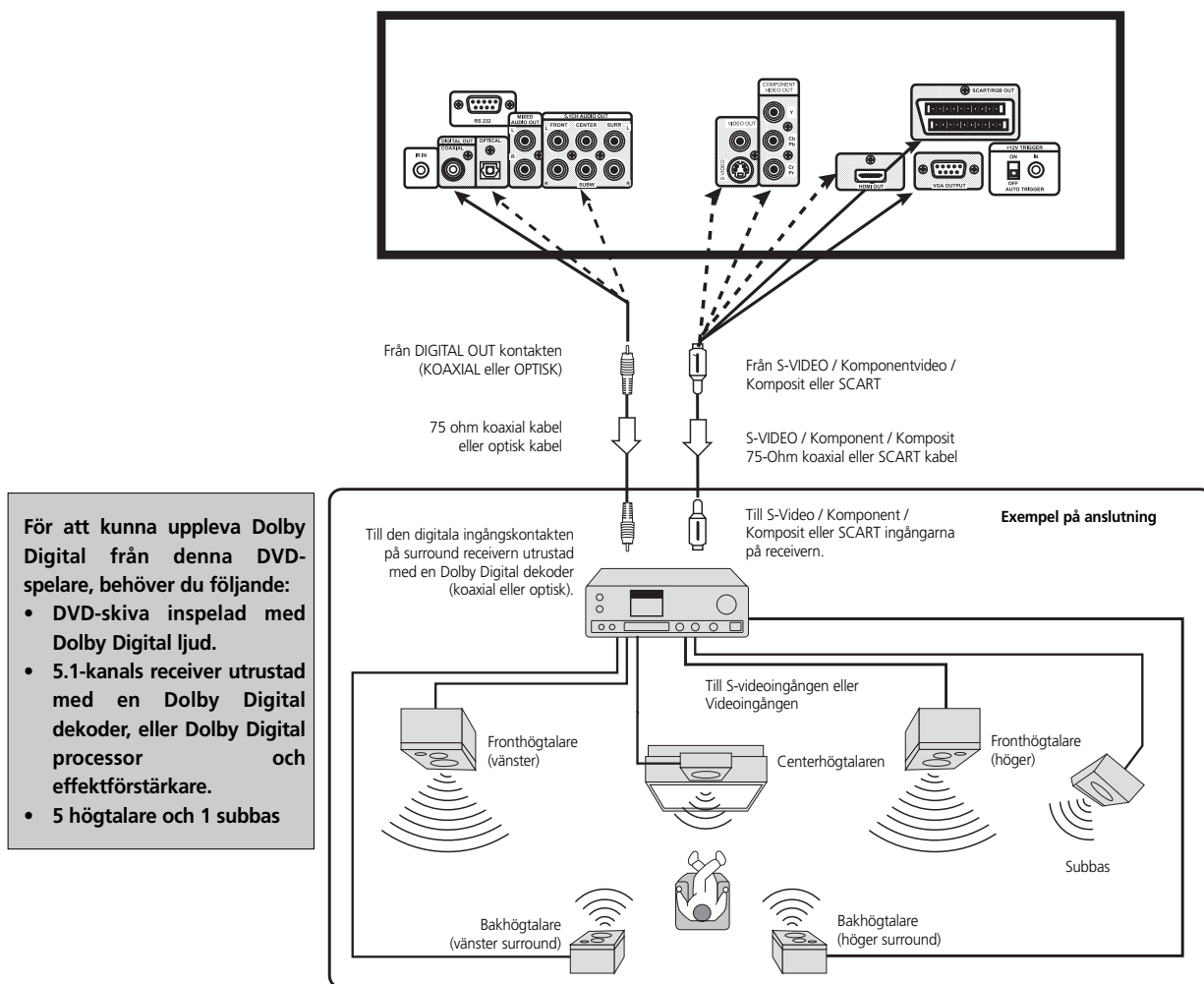

### SÅ HÄR FÅR DU DOLBY DIGITAL LJUD

I skärmmenyn väljer du: Audio, Analogue Off, och Auto, 96K eller 48K. Om du är osäker väljer du Auto från Analogue Off menyn. Ställ inte in Digital Audio utgången på DVD spelaren till Analogue Off om du inte ansluter DIGITAL OUT kontakten på DVD spelaren till en AV receiver som har Dolby Digital avkodning. Höga ljudnivåer kan skada din hörsel såväl som högtalarna (För mer information hänvisar vi till "Grundinställningar, Ljud").

### NOTERA

Se även instruktionerna för resten av din ljudanläggning. Beroende på vilken Dolby Digital dekoder du använder kan avkodningen vara antingen 96 eller 48K. När du ansluter din M55 till annan utrustning bör du försäkra dig om att stänga av utrustningen helt och koppla ur den från elnätet innan några inkopplingar görs. Ljudet från M55 har ett mycket stort dynamikomfång. Se till att justera volymen på din receiver till rimliga lyssningsnivåer. Man riskerar annars att skada högtalarna vid plötsligt höga ljudnivåer. Stäng av receivern innan du gör du ansluter eller kopplar ur M55s nätkabel. Om du i det här läget lämnar receivern påslagen kan högtalarna skadas.

## ANSLUTNING TILL ETT SURROUND LJUDSYSTEM

### DOLBY PRO LOGIC SURROUND LJUD

Man kan uppleva det högkvalitativa ljudet från Dolby Pro Logic Surround om din AV receiver är utrustad med en Dolby Pro Logic Surrounddekode.

För att kunna uppleva Dolby Pro Logic från denna DVD-spelare, behöver du följande:

- DVD-skiva inspelad med Dolby Pro Logic ljud.
- Dolby Pro Logic A/V receiver utrustad med en Dolby Pro Logic dekode eller Dolby Pro Logic dekode och effektförstärkare
- 5 högtalare

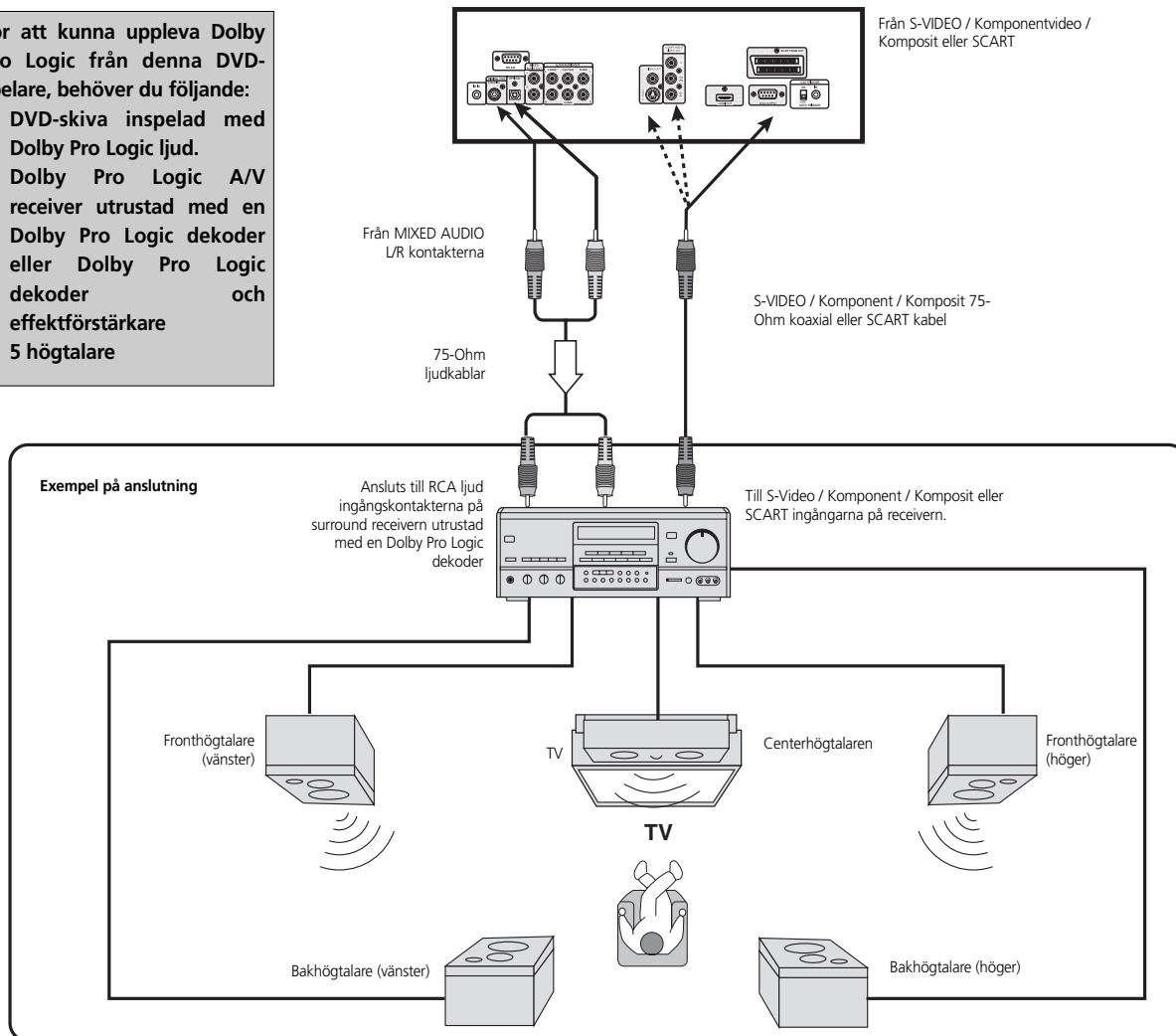

### MED EN RECEIVER UTRUSTAD MED EN DOLBY DIGITAL DEKODER

Anslut utrustningen på samma sätt som beskrivs i Dolby Digital Ljud. Se även AV receivers bruksanvisning och stall in receivern så att du kan uppleva Dolby Pro Logic Surround ljud.

### VARNING

Ställ inte in Digital Audio utgången på DVD spelaren till Analogue Off om du inte ansluter DIGITAL OUT kontakten på DVD spelaren till en AV receiver som har Dolby Digital avkodning. Hög volym kan skada både din hörsel såväl som dina högtalare. (Se även Grundinställningar, Ljud)

### NOTERA

Se även instruktionerna för resten av din ljudanläggning. Beroende på vilken Dolby Digital dekode du använder kan avkodningen vara antingen 96 eller 48K. När du ansluter din M55 till annan utrustning bör du försäkra dig om att stänga av utrustningen helt och koppla ur den från elnätet innan några inkopplingar görs. Ljudet från M55 har ett mycket stort dynamikomfång. Se till att justera volymen på din receiver till rimliga lyssningsnivåer. Man riskerar annars att skada högtalarna vid plötsligt höga ljudnivåer. Stäng av receivern innan du gör du ansluter eller kopplar ur M55s nätkabel. Om du i det här läget lämnar receivern påslagen kan högtalarna skadas.

# Inställning

## ANSLUTNING TILL ETT SURROUND LJUDSYSTEM

### 2-KANALS DIGITAL STEREO LJUD

Du kan uppleva det dynamiska ljudet av 2 kanals Digital Stereo genom att ansluta denna spelaren till en receiver utrustad med en digital ljudingång och ett högtalarsystem (höger och vänster fronthögtalare).

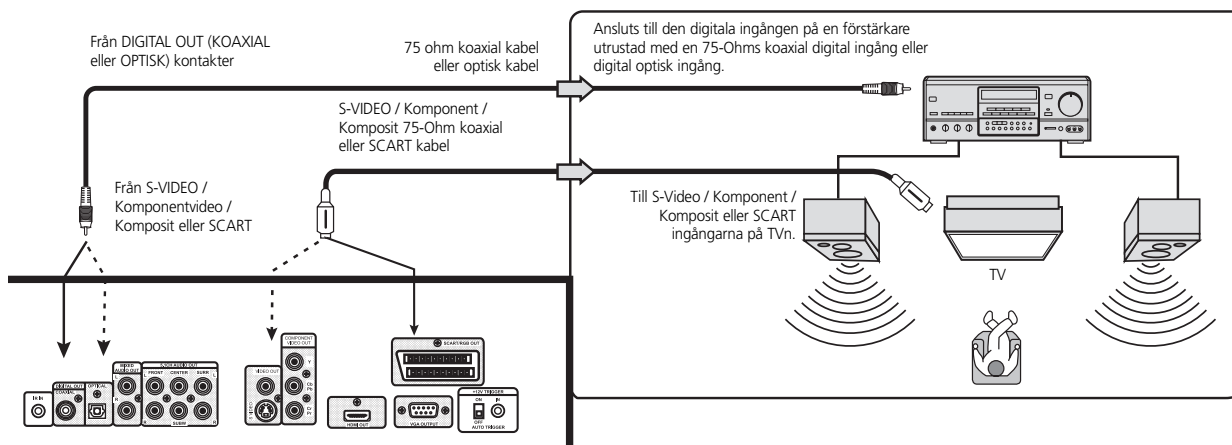

### SÅ FÅR DU DIGITAL LJUD

I skärmenyn väljer du: Audio, Analogue Off, och Auto, 96K eller 48K. Om du är osäker väljer du Auto från Analogue Off meny. (Se även Grundinställningar, Ljud)

### NOTERA

- Stäng av M55 innan du kopplar om SCART/S-VIDEO omkopplaren.
- Se även instruktionerna för din receiver.
- Innan du ansluter din M55 till annan utrustning bör du försäkra dig om att stänga av utrustningen helt och koppla ur den från elnätet innan några inkopplingar görs.
- Beroende på vilken Dolby dekoder du använder kan avkodningen vara antingen 96 eller 48K.
- Ljudet från M55 har ett mycket stort dynamikomfång. Se till att justera volymen på din receiver till rimliga lyssningsnivåer. Man riskerar annars att skada högtalarna vid plötsligt höga ljudnivåer.
- Stäng av receivern innan du gör du ansluter eller kopplar ur M55s nätkabel. Om du i det här läget lämnar receivern påslagen kan högtalarna skadas.

### DTS LJUD

För att du skall kunna få DTS-ljud måste din AV Receiver eller processor vara utrustad med en DTS Dekoder. Den digitala utgången på M55 måste vara satt till Analogue Off och skivan måste ha ett DTS ljudspår. Det finns ingen analog utgång på M55 för DTS ljudspåret.

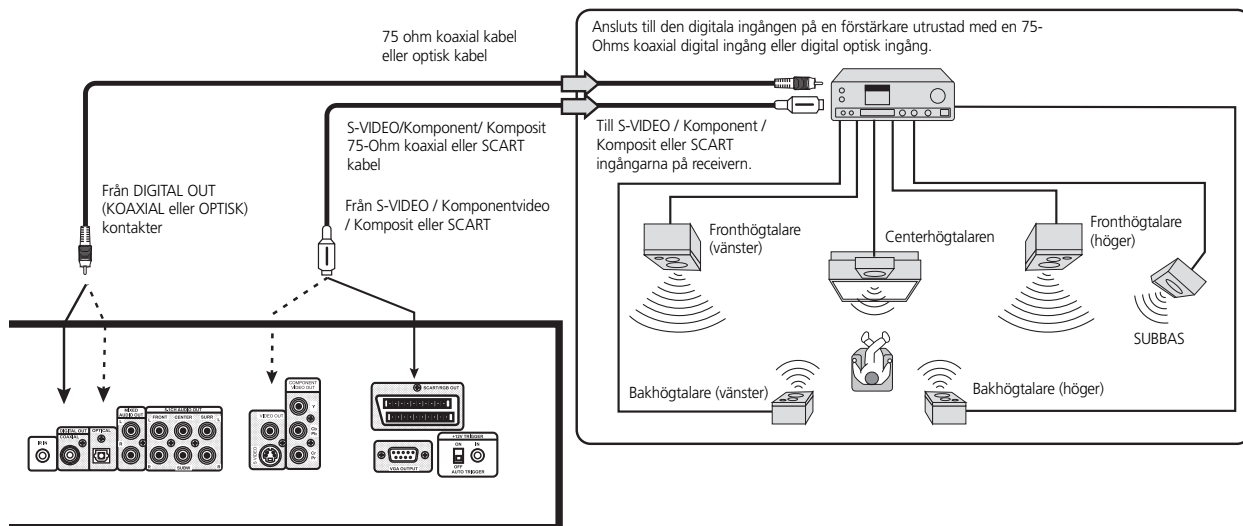

### SÅ FÅR DU DTS LJUD

I skärmenyn väljer du: Audio, Analogue Off, och Auto, 96K eller 48K. Om du är osäker väljer du Auto från Analogue Off menyn.

### VARNING

Ställ inte in Digital Audio utgången på DVD spelaren till Analogue Off om du inte ansluter DIGITAL OUT kontakten på DVD spelaren till en AV receiver som har Dolby Digital avkodning. Höga ljudnivåer kan skada din hörsel såväl som högtalarna (För mer information hänvisar vi till "Grundinställningar, Hur du väljer digital ljudutgång").

### NOTERA

- Stäng av M55 innan du kopplar om SCART/S-VIDEO omkopplaren.
- Se även instruktionerna för din receiver.
- Innan du ansluter din M55 till annan utrustning bör du försäkra dig om att stänga av utrustningen helt och koppla ur den från elnätet innan några inkopplingar görs.
- Beroende på vilken Dolby dekoder du använder kan avkodningen vara antingen 96 eller 48K.
- Ljudet från M55 har ett mycket stort dynamikomfång. Se till att justera volymen på din receiver till rimliga lyssningsnivåer. Man riskerar annars att skada högtalarna vid plötsligt höga ljudnivåer.
- Stäng av receivern innan du gör du ansluter eller kopplar ur M55s nätkabel. Om du i det här läget lämnar receivern påslagen kan högtalarna skadas.

## Inställning

### ANSLUTNING TILL EN ANALOG LJUDANLÄGGNING

Om du ansluter M55 till ett 2-kanals stereo ljudsystem kan man få mycket god ljudkvalitet. Anslut den till två analoga ingångar (höger/vänster) på en receiver och ett högtalarsystem (höger/vänster fronthögtalare).

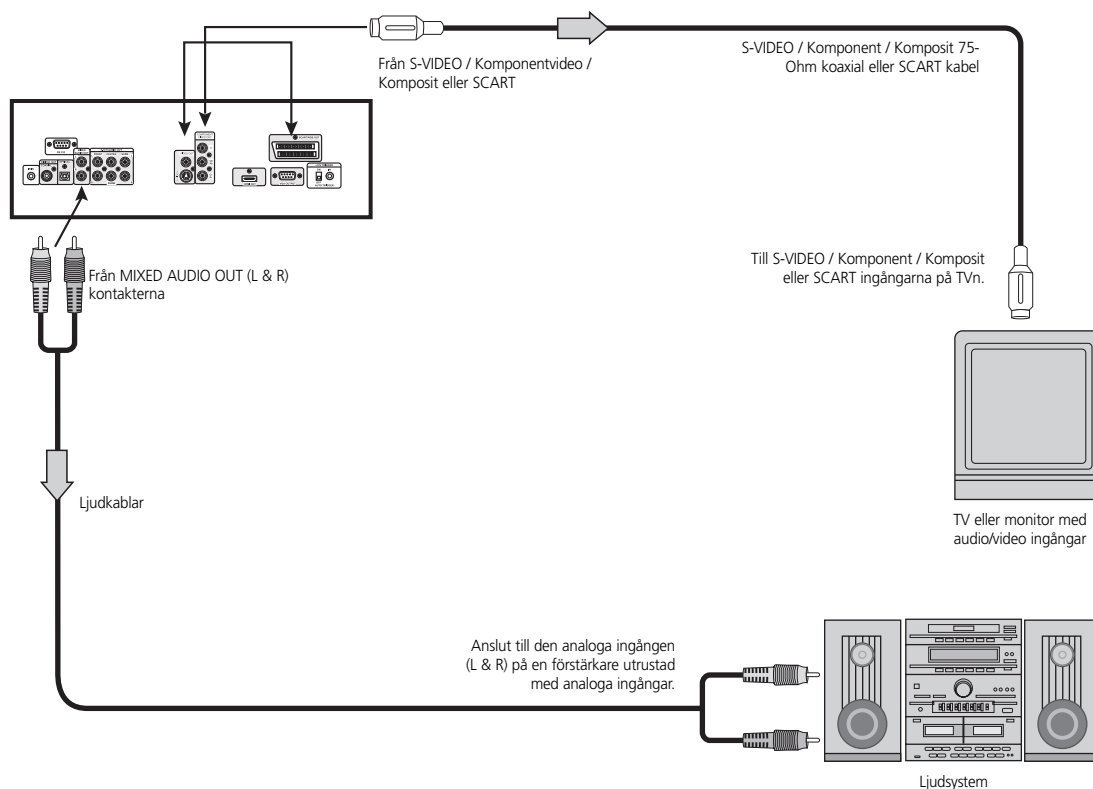

#### SÅ FÅR DU LJUD AV HÖG KVALITET

I skärmmenyn väljer du: Audio, Analogue On, och Auto och 48K.

#### NOTERA

- Stäng av M55 innan du kopplar om SCART/S-VIDEO omkopplaren.
- Se även instruktionerna för din receiver.
- Innan du ansluter din M55 till annan utrustning bör du försäkra dig om att stänga av utrustningen helt och koppla ur den från elnätet innan några inkopplingar görs.
- Beroende på vilken Dolby dekoder du använder kan avkodningen vara antingen 96 eller 48K.
- Ljudet från M55 har ett mycket stort dynamikomfång. Se till att justera volymen på din receiver till rimliga lyssningsnivåer. Man riskerar annars att skada högtalarna vid plötsligt höga ljudnivåer.
- Stäng av receivern innan du gör du ansluter eller kopplar ur M55s nätkabel. Om du i det här läget lämnar receivern påslagen kan högtalarna skadas.



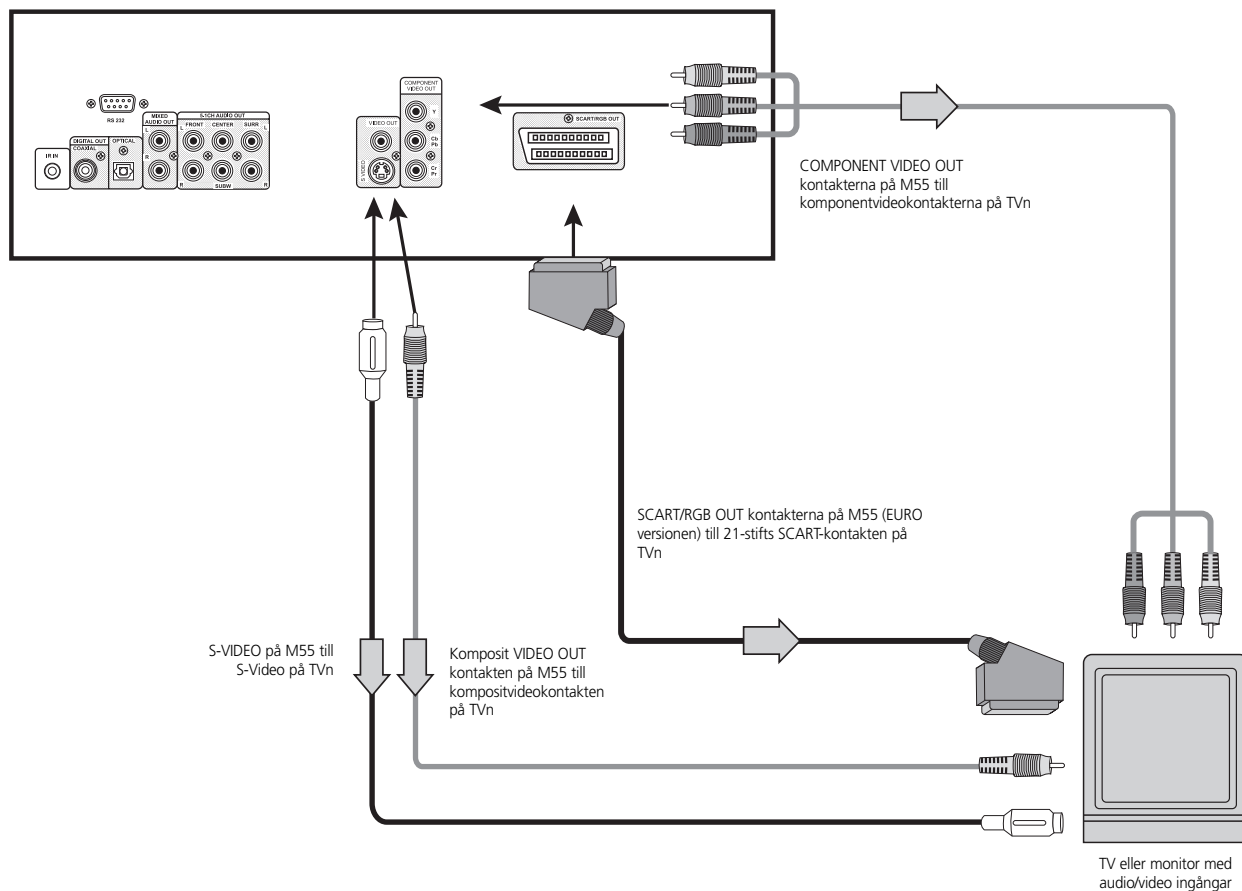

### NOTERA

Omkopplaren med VIDEO OUTPUT S-VIDEO-SCART/RGB används till att välja mellan en av de två utgångarna, S-VIDEO och SCART/RGB. Om man skall använda S-VIDEO, skall omkopplaren stå i läget S-VIDEO. Om man skall använda SCART/RGB, skall omkopplaren stå i läge SCART/RGB.

Det följer med 75-Ohms video och audiokablar. SCART och S-Video kablar kan köpas av din NAD återförsäljare.

### VARNING

Ställ inte in Digital Audio utgången på DVD spelaren till Analogue Off om du inte ansluter DIGITAL OUT kontakten på DVD spelaren till en AV receiver som har Dolby Digital avkodning. Hög volym kan skada både din hörsel såväl som dina högtalare. (Se även Grundinställningar, Ljud)

### NOTERA

- Stäng av M55 innan du kopplar om SCART/S-VIDEO omkopplaren.
- Se även instruktionerna för din receiver.
- Innan du ansluter din M55 till annan utrustning bör du försäkra dig om att stänga av utrustningen helt och koppla ur den från elnätet innan några inkopplingar görs.
- Beroende på vilken Dolby dekodare du använder kan avkodningen vara antingen 96 eller 48K.
- Ljudet från M55 har ett mycket stort dynamikomfång. Se till att justera volymen på din receiver till rimliga lyssningsnivåer. Man riskerar annars att skada högtalarna vid plötsligt höga ljudnivåer.
- Stäng av receivern innan du gör du ansluter eller kopplar ur M55s nätkabel. Om du i det här läget lämnar receivern påslagen kan högtalarna skadas.



Spelarens funktioner kan fås att fungera på samma sätt för de flesta skivor (speciellt DVD skivor) när man gått igenom grundinställningarna. Inställningarna sparas i minnet tills de ändras även om apparaten stängs av.

- 1 Tryck på SETUP i stopp eller under avspelning. Menyerna 'Setup', 'Video' och 'Audio' visas.
- 2 Tryck på navigationsknapparna för att välja önskade inställningar och tryck på ENTER. Vissa inställningar kräver ytterliggare steg. När RETURN eller SETUP knapparna trycks återgår menyn till menyn för "Initial Settings".
- 3 För att lämna SETUP menyn trycker du RETURN, SETUP, PLAY, eller OPEN/CLOSE knappar.

### VAL AV SPRÅK

För att välja språk för DVD-audio, DVD menyer och skärmmenyer på TVn. Gör enligt följande instruktioner:

- 1 Tryck på SETUP på fjärrkontrollen för att välja "Settings" menyn. En meny för 'OSD', 'Audio', 'Subtitle', 'Menu' och 'Text' visas.
- 2 Använd navigationknapparna för att välja önskat språk och sedan på ENTER knappen på M55s fjärrkontroll för att lagra ditt val.



### NOTERA

Menyerna för Audio, Subtitle, Menu och Text OSD är mediaspecifika. Inte alla media stöder de olika språkalternativen. Se även dokumentationen för dina filmer för tillgängliga funktioner. Se även avsnittet 'REFERENS', 'Språktabell och deras förkortningar' för tillgängliga språk och deras koder.

### INSTÄLLNING AV BILDFORMAT OCH BIDLÄGE

För att välja rätt bildformat som passar din TV väljer du SETUP menyn via fjärrkontrollen. Välj 'Video', 'Display Mode', sedan väljer du det av de tre alternativen som passar din TV bäst.

- 1 I menyn på skärmen väljer du 'Video' med navigationsknapparna och trycker sedan ENTER på fjärrkontrollen.
- 2 Använd navigationsknapparna för att välja önskat visningsläge, tryck sedan ENTER.

'**Widescreen 16:9**': Detta väljer du om du har en TV med bredbildsformat. Visas i full storlek (Du kan även behöva ställa in din bredbilds-TV på FULL)

'**Letterbox 4:3**': Videomaterial som inte formaterats för Pan & Scan visning, spelas upp i "brevlåde"format (svarta band visas i bilden neder och överkant.).

'**Pan Scan 4:3**': Detta väljer du om du har äldre TV med 4:3 format. Videomaterial formaterat för Pan & Scan visning visas på detta sätt (Vänster och högerkanten på bilden klipps bort).

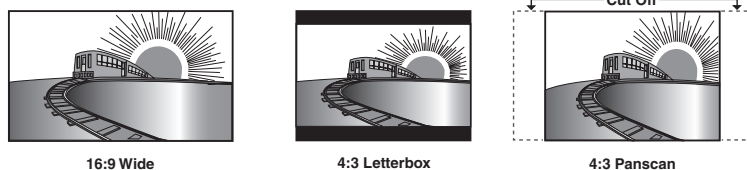

16:9 Wide

4:3 Letterbox

4:3 Panscan

#### NOTERA

- Varje bild visar exempel på hur bredbildsmaterial visas. (Denna inställning påverkar inte videomaterialet för vanlig storlek).

Välj bildläge beroende på vilket format: video eller film. AUTO kommer att växla mellan de olika lägen automatiskt.

#### NOTERA

- För bästa resultat rekommenderar vi läget AUTO om formatet inte är känt på förhand.

### INSTÄLLNING AV UPPLÖSNING

För att välja rätt typ av upplösning som passar din TV ändrar man inställningen med RES. (upplösning) knappen på fjärrkontrollen. För varje bildstandard, NTSC och PAL, finns det fyra alternativ. För NTSC finns följande alternativ: 480, 720p, och 1080i. För PAL, finns följande fyra alternativ: 576, 720p, och 1080i. Se även tabellen nedan för vilka alternativ som är tillgängliga.

- 1 Kontrollera alternativen för displayen.
- 2 Kontrollera alternativen för skärmmenyn.

Det finns fyra olika scanningslägen beroende på vad din TV klarar av. Två av dessa är progressiv avskanning (alla linjer i bilden ritas samtidigt) och två är "interlaced" (varannan linje ritas varannan gång). Välj den metod som passar bäst för din TV.

#### NOTERA

*Progressive scan finns tillgängligt för både NTSC och PAL, men kan vara begränsat eller inte tillåtet på grund av kopieringsskydd på vissa media.*

*När VGA är satt till ON, är enbart 480i/576i tillgängligt på komponentvideoutgången*

*Se även sidan 37 för mer information om vilka alternativ som finns för respektive videoutgång.*

*Inte alla monitorer klarar att visa VGA inställningen för 1080i. Se även bruksanvisningen för din monitor för att ta reda på kompatibilitet och inställningar för upplösningen.*



Video Resolution: 480I

Video Resolution: 480P

Video Resolution: 576I

Video Resolution: 576P

Video Resolution: 720P

Video Resolution: 1080I



### VAL AV SIGNALLÄGE

För att välja rätt signalläge som passar din TV väljer du **SETUP** menyn via fjärrkontrollen. Välj 'Video', 'Signal Mode', sedan väljer du det av de fyra alternativen som passar din TV bäst.

- 1 I menyn på skärmen väljer du 'Signal Mode' med navigationsknapparna och trycker sedan **ENTER** på fjärrkontrollen.
- 2 Använd navigationsknapparna för att välja önskad "Signal Mode", tryck sedan **ENTER**.
- 3 Fyra alternative visas: 'Auto', 'NTSC', 'PAL' och, 'PAL-60'

### ALTERNATIV

Inställningen 'Auto' känner automatiskt av vilket media som spelas och visar det.

De tre andra inställningarna är 'NTSC' 'PAL' och 'PAL-60' och kan väljas för att "tvinga" fram ett speciellt format på utgången. Exempelvis kan man på så sätt spela upp en PAL skiva i NTSC format. På samma sätt kan man spela upp en NTSC skiva i PAL format.

Beroende på typen av TV du har kan du välja det signalformat du vill använda för att titta på en DVD/VCD. Grundinställningen är "Auto".

### GAMMAINSTÄLLNINGAR

För att välja rätt gammainställningar som passar din TV väljer du Setup menyn via fjärrkontrollen. Välj "Gamma", sedan väljer du från de olika tillgängliga alternativen.

- 1 I menyn på skärmen väljer du 'Video' med navigationsknapparna och trycker sedan **ENTER** på fjärrkontrollen.
- 2 Nu väljer du "Gamma" med navigationsknapparna och trycker du **ENTER**. Välj sedan den färg/intesitet linjäritet som passer för din monitor och tryck **ENTER**. Grundinställningen är 1,000

### NOTERA

- Varje monitor eller bildkälla har en specifik gammainställning. Vi hänvisar till bruksanvisningen för din TV/monitor för den optimala gammainställningen. Om du inte vet rätt inställning bör du använda grundinställningen, 1,000.
- Se även referensdelen för videoinställnings tabellen på sidan 30 och 37 angående de tillgängliga funktionerna för varje ingång.

### INSTÄLLNING AV SVARTNIVÅ

Den personliga smaken kan medge en justering av svartnivån för den DVD du tittar på till antingen "0" eller +7,5 IRE. Denna justeringen ställer in referensnivån för absolut svart på din TV. För att välja rätt svartnivå som passar din signaltyp väljer du Setup menyn via fjärrkontrollen. Välj 'Video', 'Black Level', sedan något av de två alternativen som finns tillgängliga.

- 1 I menyn på skärmen väljer du 'Video' med navigationsknapparna och trycker sedan **ENTER** på fjärrkontrollen.
- 2 Nu väljer du "Black Level" med navigationsknapparna och trycker du **ENTER**.
- 3 Använd navigationsknapparna för att välja antingen '0' eller '+7.5' IRE och tryck sedan **ENTER**

### NOTERA

- De olika grundinställningarna för svartnivå är olika för olika versioner av M55; NTSC M55 har +7.5 IRE, PAL M55 har 0 IRE.
- Fel inställning av svartnivån ger dålig kontrast i mörka scener.
- Se även referensdelen för videoinställnings tabellen på sidan 30 och 37 angående de tillgängliga funktionerna för varje ingång.



**INSTÄLLNING AV LJUSSTYRKA**

Beroende på inställningarna på din monitor kan du behöva justera ljusstyrkan på den skiva du tittar på via din M55 istället för på monitorn. Ljusstyrkan kan finjusteras för din monitor.

- 1 I menyn på skärmen väljer du 'Video' med navigationsknapparna och trycker sedan **ENTER** på fjärrkontrollen.
- 2 Nu väljer du "Brightness" med navigationsknapparna och trycker **ENTER**. Välj sedan den nivå på ljusstyrkan som passar för din monitor och tryck **ENTER**. Grundinställningen är 0

**NOTERA**

- Se även referensdelen för videoinställnings tabellen på sidan 30 och 37 angående de tillgängliga funktionerna för varje ingång.

**INSTÄLLNING AV KONTRAST**

Beroende på inställningarna på din monitor kan du behöva justera kontrastnivån på den skiva du tittar på via din M55 istället för på monitorn. Kontrasten kan finjusteras för din monitor.

- 1 I menyn på skärmen väljer du 'Video' med navigationsknapparna och trycker sedan **ENTER** på fjärrkontrollen.
- 2 Nu väljer du "Contrast" med navigationsknapparna och trycker du **ENTER**. Välj sedan den nivå på kontrasten som passar för din monitor och tryck **ENTER**. Grundinställningen är 0

**NOTERA**

- Se även referensdelen för videoinställnings tabellen på sidan 30 och 37 angående de tillgängliga funktionerna för varje ingång.

**INSTÄLLNING AV MÄTTNADSGRAD**

För både NTSC, PAL/PAL-60 kan man justera SATURATION (färgnivå) för att finjustera färgbalansen på din monitor.

- 1 I menyn på skärmen väljer du 'Video' med navigationsknapparna och trycker sedan **ENTER** på fjärrkontrollen.
- 2 Nu väljer du "Saturation" med navigationsknapparna och trycker **ENTER**. Med denna justering kan du ställa in olika färgnivåer för din monitor, tryck sedan **ENTER**. Grundinställningen är 0

**NOTERA**

- Se även referensdelen för videoinställnings tabellen på sidan 30 och 37 angående de tillgängliga funktionerna för varje ingång.



### VIDEOJUSTERINGSALTERNATIV

	Black Level	Brightness	Contrast	Saturation	Sharpness	Gamma
<b>HDMI</b>						
480/576		•	•	•		
720p		•	•	•		
1080i		•	•	•		
<b>VGA</b>						
480/576		•	•	•		
720p		•	•	•		
1080i		•	•	•		
<b>Component YPbPr</b>						
480p/576p		•	•	•	•	•
720p		•	•	•	•	•
<b>Component YCbCr</b>						
480i/576i	•	•		•		
1080i		•	•	•	•	•
<b>CVBS</b>						
480i/576i	•	•		•		
<b>S-Video</b>						
480i/576i	•	•		•		
<b>SCART/RGB</b>						
480i/576i		•	•	•		•
480p/576p		•	•	•		•
720p		•	•	•		•
1080i		•	•	•		•

### INSTÄLLNING AV DIGITALA OCH LJUDUTGÅNGAR OCH ANDRA INSTÄLLNINGAR

#### DIGITAL AUDIO UTGÅNG

Varje DVD skiva har ett flertal olika digitala ljudalternativ. Ställ in din spelares digital audio utsignal så att den passar den typ av ljudsystem du använder.

I menyn på skärmen väljer du 'Video' med navigationsknapparna och trycker sedan ENTER på fjärrkontrollen. Tryck sedan ENTER

Format	Samplings Frekvens
Dolby Digital/PCM	48KHz
Stream/PCM	96KHz
PCM	192KHz HDMI

#### NOTERA

192KHz samplingsfrekvens finns enbart tillgänglig för HDMI utgången .

Om en aktiv digital audio utgångssignalskickas till en receiver eller annan apparat som saknar avkodningsmöjlighet för den signalen kan det hända att ett högt brus hörs som kan skada högtalarna permanent.

DVD skivor med DTS ljud spelas upp enbart om spelaren är kopplad till en receiver med inbyggd DTS dekoder.

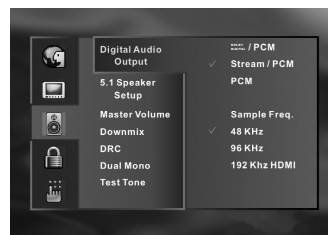

## BRA ATT VETA OM SKIVORNA

#### HUR DU HANTERAR SKIVORNA

- Rör inte avspelningsviden på skivorna.
- Fäst inte etiketter eller tejp på skivorna. Det kan få skivorna att fastna i spelaren.

#### HUR DU RENGÖR SKIVORNA

- Fingeravtryck och damm på skivorna kan orsaka försämringar av bild och ljud. Torka av skivorna från mitten och utåt med en mjuk, ren trasa. Håll skivorna rena.
- Om du inte kan torka av dammet med en ren, mjuk trasa kan du prova att fukta trasan lätt. Eftertorka sedan med en torr trasa. Torka alltid från mitten utåt.
- Använd inga lösningsmedel som Thinner, bensin eller andra typer av rengöringsmedel eller antistatmedel avsedda för LP skivor. Detta kan skada skivan.
- Det kan hända att skärmmenyn visar "ERROR: DISC MINOR - CLEAN ME". Om den gör det, rengör du skivan enligt ovan.

#### HUR DU FÖRVARAR SKIVORNA

- Förvara skivorna så att de inte utsätts för direkt solljus eller nära värmekällor.
- Förvara inte skivorna på platser som är dammiga eller fuktiga som exempelvis badrum eller nära en luftfuktare.
- Förvara skivorna stående i sitt fodral. Ställ inte saker på skivorna, då kan de slå sig.

#### BRA ATT VETA OM DENNA BRUKSANVISNING

Denna bruksanvisning beskriver grundfunktionerna på M55. Vissa DVD/VCD/CD skivor har funktioner som inte förklaras i denna bruksanvisning. Därför kan det skilja lite i handhavande från bruksanvisningen och skivan innehåller oftast då extra instruktioner. I dessa fall får man följa de instruktioner som står på förpackningen eller visas på skärmmenyn.

#### NOTERA

- Se även instruktionerna för resten av din ljudanläggning. När du ansluter din M55 till annan utrustning bör du försäkra dig om att stänga av utrustningen helt och koppla ur den från elnätet innan några inkopplingar görs. Ljudet från M55 har ett mycket stort dynamikomfång. Se till att justera volymen på din receiver till rimliga lyssningsnivåer. Man riskerar annars att skada högtalarna vid plötsligt höga ljudnivåer. Stäng av receivern innan du gör du ansluter eller kopplar ur M55s nätkabel. Om du i det här läget lämnar receivern påslagen kan högtalarna skadas.

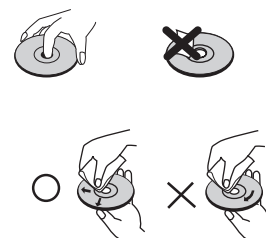

## Referens

### SPELBARA SKIVTYPER

M55 kan spela följande skivor.

Skivtyp	Innehåll	Skivstorlek	Maximal speltid
DVD video DVD audio skivor	Audio+ Video (rörliga bilder)	12 cm	Ungefär 4 timmar (enkelsidig skiva)
			Ungefär 8 timmar (enkelsidig skiva)
		8 cm	Ungefär 80 minuter (enkelsidig skiva)
			Ungefär 160 minuter (dubbelsidig skiva)
Ljud CD SACDs Audio	Audio	12 cm	74 minuter
		8 cm	20 minuter

**Utöver detta kan den spela CD-R och CD-RW som innehåller ljud eller MP3 filer.**

Den kan inte spela upp andra skivor som exempelvis: CD-ROM, CD-Extra, CD-G och CD-i skivor. Detta kan skada M55 för alltid.

#### INFORMATION OM REGIONSKODER

Information om regionskoder: Denna DVD spelaren är utvecklad och tillverkad så att den motsvarar systemet för regionskoder som finns på DVD skivorna. Om regionskoden som beskrivs på DVD skivan inte motsvarar spelarens regionskod så kan skivan inte spelas. Kontakta din handlare om du är osäker på regionskoden för din M55.

#### BRA ATT VETA OM ICKE AUKTORISERADE SKIVOR

Du kan inte spela upp vissa skivor på den här spelaren om det köpts utanför ditt geografiska område eller de är gjorda för affärsändamål. När du försöker spela en sådan skiva visas "Check Regional Code" på TV-skärmen .



## SPRÅKTABELL OCH DESS FÖRKORTNINGAR

Lägg in rätt sifferkod i inställningarna 'Other' för "Audio", "Subtitle", "Menu" och eller "Text". Tänk på att detta är en funktion som är beroende på innehållet på skivorna och inte finns med på alla skivor.

Kod	Språk	Kod	Språk	Kod	Språk	Kod	Språk
6565	Afar	7079	Faroese	7678	Lingala	8375	Slovakiska
6566	Abkhasiska	7082	Franska	7679	Laotiska	8376	Slovenska
6570	Afrikaans	7089	Frisiska	7684	Lithuaniska	8377	Samoan
6577	Ameharic	7165	Irländska	7686	Lettiska	8378	Shona
6582	Arabiska	7168	Scots Gaelic	7771	Malagasy	8379	Somaliska
6583	Assamese	7176	Galiciska	7773	Maori	8381	Albanska
6588	Aymara	7178	Guarani	7775	Makedoniska	8382	Serbiska
6590	Azerbaijani	7185	Gujarati	7776	Malayalam	8385	Sundanese
6665	Bashkir	7265	Hausa	7778	Mongoliska	8386	Svenska
6669	Vitryska	7273	Hindi	7779	Moldavian	8387	Swahili
6671	Bulgariska	7282	Kroatiska	7782	Marathi	8465	Tamilska
6672	Bihari	7285	Ungerska	7783	Malay	8469	Telugu
6678	Bengali; Bangla	7289	Armeniska	7784	Maltesiska	8471	Tajik
6679	Tibetanska	7365	Interlingua	7789	Burmese	8472	Thailändska
6682	Bretonska	7378	Indonesiska	7865	Nauru	8473	Tigrinya
6765	Katalanska	7383	Isländska	7869	Nepali	8475	Turkmeniska
6779	Korsikanska	7384	Italienska	7876	Holländska	8476	Tagalog
6783	Tjeckiska	7387	Hebreiska	7879	Norska	8479	Tonga
6789	Welsh	7465	Japanska	7982	Oriya	8482	Turkiska
6865	Danska	7473	Jiddisch	8065	Panjabi	8484	Tatar
6869	Tyska	7487	Javanesiska	8076	Polska	8487	Twi
6890	Bhutani	7565	Georgiska	8083	Pashto, Pushto	8575	Ukrainian
6976	Grekiska	7575	Kazaks	8084	Portugisiska	8582	Urdu
6978	Engelska	7576	Grönländska	8185	Quechua	8590	Uzbek
6979	Esperanto	7577	Kambodjanska	8277	Rätoromanska	8673	Vietnamska
6983	Spanska	7578	Kannada	8279	Rumänska	8679	Volapük
6984	Estniska	7579	Koreanska	8285	Ryska	8779	Wolof
6985	Baskiska	7583	Kashmiri	8365	Sanskrit	8872	Xhosa
7065	Persiska	7585	Kurdiska	8368	Sindhi	8979	Yoruba
7073	Finska	7589	Kirgisiska	8372	Serbokroatiska	9072	Kinesiska
7074	Fiji	7665	Latin	8373	Singalesiska	9085	Zulu

# Referens

## FELSÖKNING

### SYMPTOMS OCH ÅTGÄRD

Kontrollera följande guide för felsökning innan du kontaktar service.

SYMPTOM	ORSAK	ÅTGÄRD
Ingen spänning	<ul style="list-style-type: none"><li>Nätkabeln urkopplad</li></ul>	<ul style="list-style-type: none"><li>Koppla in nätkabeln i vägguttaget</li></ul>
Spelaren är påslagen men fungerar inte	<ul style="list-style-type: none"><li>Ingen skiva i spelaren.</li></ul>	<ul style="list-style-type: none"><li>Sätt i en skiva (kontrollera att DVD eller VCD indikator displayen är tänd).</li></ul>
Ingen bild	<ul style="list-style-type: none"><li>TV är inte inställd för att ta emot DVD signalen.</li></ul>	<ul style="list-style-type: none"><li>välj rätt videoingång på TVn så att bilden från DVD-spelaren visas på TV-skärmen.</li></ul>
	<ul style="list-style-type: none"><li>Videokabeln är inte ordentligt ansluten.</li></ul>	<ul style="list-style-type: none"><li>Anslut videokabeln ordentligt</li></ul>
	<ul style="list-style-type: none"><li>Den anslutna TVn är inte påslagen</li></ul>	<ul style="list-style-type: none"><li>Sätt på TVn.</li></ul>
Inget ljud	<ul style="list-style-type: none"><li>Den apparaten som ljudkabeln är ansluten till kan inte hantera DVD signalen.</li></ul>	<ul style="list-style-type: none"><li>Välj rätt format på ingången på receiveern så att du kan lyssna på ljudet från DVD-spelaren.</li></ul>
	<ul style="list-style-type: none"><li>Ljudkabeln är inte ordentligt ansluten.</li></ul>	<ul style="list-style-type: none"><li>Anslut ljudkabeln ordentligt</li></ul>
	<ul style="list-style-type: none"><li>Den anslutna apparaten är inte påslagen.</li></ul>	<ul style="list-style-type: none"><li>Sätt på den anslutna apparaten</li></ul>
	<ul style="list-style-type: none"><li>Inställningarna för ljudutgången är fel.</li></ul>	<ul style="list-style-type: none"><li>Välj antingen Analogue On eller Analogue Off beroende på hur du kopplat in utrustningen.</li></ul>
Bildkvaliteten är dålig	<ul style="list-style-type: none"><li>Skivan är smutsig.</li></ul>	<ul style="list-style-type: none"><li>Rengör skivan.</li></ul>
DVD-spelaren startar inte avspelingen	<ul style="list-style-type: none"><li>Ingen skiva i spelaren.</li></ul>	<ul style="list-style-type: none"><li>Sätt i en skiva (kontrollera att DVD eller VCD indikator displayen är tänd).</li></ul>
	<ul style="list-style-type: none"><li>En ospelbar skiva i spelaren.</li></ul>	<ul style="list-style-type: none"><li>Sätt i en skiva som kan spelas(Kontrollera skivans typ, färgsystem och regionskod).</li></ul>
	<ul style="list-style-type: none"><li>Skivan är placerad upp och ner</li></ul>	<ul style="list-style-type: none"><li>Placera skivan med spelsidan neråt.</li></ul>
	<ul style="list-style-type: none"><li>Skivan har inte placerats rätt i släden</li></ul>	<ul style="list-style-type: none"><li>Placera skivan rätt i släden .</li></ul>
	<ul style="list-style-type: none"><li>Skivan är smutsig.</li></ul>	<ul style="list-style-type: none"><li>Rengör skivan.</li></ul>
	<ul style="list-style-type: none"><li>En meny visas på skärmen .</li></ul>	<ul style="list-style-type: none"><li>Tryck på SETUP knappen för att stänga av meny .</li></ul>
Fjärrkontrollen fungerar inte som den skall	<ul style="list-style-type: none"><li>Fjärrkontrollen riktas inte mot mottagarsensorn på DVD-spelaren.</li></ul>	<ul style="list-style-type: none"><li>Rikta fjärrkontrollen mot mottagaren på DVD-spelaren.</li></ul>
	<ul style="list-style-type: none"><li>Fjärrkontrollen är för långt från DVD spelaren.</li></ul>	<ul style="list-style-type: none"><li>Använd fjärrkontrollen inom 7 m från spelaren.</li></ul>
	<ul style="list-style-type: none"><li>det finns hinder i vägen mellan fjärrkontrollen och DVD-spelaren</li></ul>	<ul style="list-style-type: none"><li>Flytta på hindret.</li></ul>
	<ul style="list-style-type: none"><li>Batterierna i fjärrkontrollen är slut</li></ul>	<ul style="list-style-type: none"><li>Byt ut batterierna.</li></ul>

Video DAC	3 x 12-Bit 256MHz DAC 6 x 10-Bit 27MHz DAC
Videoutsigaler	HDMI Komponentvideo (Y/CrPr/CbPb) Kompositvideo S-Video (Y/C) VGA (15pin) Euro SCART med RGB & Komposit HD Progressive scan 720P
Digital Zoom	Stillbild och Rörlig bild
TV format	PAL/PAL-60/ NTSC
Audio DAC	192 KHz/24 Bit
MPEG-2 Multikanal	MPEG-2 Dekoder inbyggd
MP3 Dekoder	Digital utsignal, Stereo på downmix utgång
SACD	5.1 kanalssupport på digitalutgången 5.1 kanalssupport på digitalutgången
DVD-Audio	5.1 kanalssupport på digitalutgången 5.1 kanalssupport på digitalutgången
Dolby Digital	5.1 kanalssupport på digitalutgången 5.1 kanalssupport på digitalutgången 2 kanals downmix analog
HDCD	5.1 kanalssupport på digitalutgången 2 kanals analog
DTS	5.1 kanalssupport på digitalutgången
Down mix	Stereo Vänster & Höger eller Lt & Rt kanaler Mono, Mono Vänster, Mono Höger & Stereo
Digital Audio utsignal	Koaxial utgång Optisk utgång
Annat	Dolby/PCM, bit stream/PCM, PCM
Nettovikt	8.63 kg
Bruttovikt	15,2 kg
Dimensioner (B x H x D*)	Netto 435 mm x 100 mm x 300 mm Brutto 435 mm x 114 mm x 305 mm

\*Bruttodimensioner inkluderar fötter, skivsläde, och anslutningar på baksidan

Specifikationerna kan ändras utan föregående meddelande. Gå in på [www.nadelectronics.com](http://www.nadelectronics.com) för den senaste versionen av bruksanvisningen och mer information om din M55.

#### **COPYRIGHT INFORMATION/MACROVISION PRODUKTINFORMATION**

##### **MACROVISION PRODUCT INFORMATION**

Denna produkt innehåller upphovsrättsskyddande teknik som skyddas av vissa U.S. patent och andra intellektuella rättigheter som ägs av Macrovision Corporation och andra rättighetsinnehavare . Användande av denna upphovsrättsskyddande teknik måste auktoriseras av Macrovision Corporation, och är avsedd för hemmabruk och annan begränsad visning enbart annat överenskommit med Macrovision Corporation. Isärtagande för forskning är ej tillåtet.

ANVÄNDAREN SKALL UPPMÄRKSAMMA ATT INTE ALLA "HIGH DEFINITION" TV-APPARATER ÄR FULLT KOMPATIBLA MED DENNA PRODUKT VILKET KAN MEDFÖR ATT STÖRNINGAR KAN UPPTÄDA I BILDEN. OM DET RÖR SIG OM PROBLEM MED PROGRESSIVE SCAN BILDPROBLEM, REKOMMENDERAS ATT MAN ÄNDRAR INSTÄLLNINGEN TILL STANDARDUPPLÖSNING "INTERLACED" PÅ UTGÅNGEN. OM MAN HAR NÅGRA FRÅGOR ANGÅENDE OM TV-APPARATEN ÄR KOMPATIBEL MED MODELL M55 MULTIFORMATSPELARE, BER VI DIG KONTAKTA DIN ÅTERFÖRSÄLJARE ELLER NAD ELECTRONICS INTERNATIONAL KUNDTJÄNST, +1 905 831 0799 (OBS ENBART ENGELSKA).

Det är förbjudet enligt lag att kopiera, sända, visa, sända i kabelnät, spela upp publikt eller hyra ut upphovsrättsskyddat material utan tillåtelse. DVD videokivor är kopieringskyddade och inspelningar gjorda från dessa kommer att bli förvrängda. Denna produkt innehåller upphovsrättsskyddande teknik som skyddas av vissa U.S. patent och andra intellektuella rättigheter som ägs av Macrovision Corporation och andra rättighetsinnehavare . Användande av denna upphovsrättsskyddande teknik måste auktoriseras av Macrovision Corporation, och är avsedd för hemmabruk och annan begränsad visning enbart annat överenskommit med Macrovision Corporation. Isärtagande för forskning är ej tillåtet.

##### **DOLBY LABORATORIES INFORMATION**

Denna produkt tillverkas på licens från Dolby Laboratories. Dolby, Pro Logic, och dubbel-D symbolen är varumärken som tillhör Dolby Laboratories. Konfidentiella opublicerade verk. Copyright 1992-1997 Dolby Laboratories. Alla rättigheter förbehållna.

##### **DIGITAL THEATER SYSTEMS INFORMATION**

"DTS" och "DTS Digital Surround" är registrerade varumärken tillhörande Digital Theater Systems, Inc.

##### **SUPER AUDIO COMPACT DISC (SACD)**

SACD, SACD logotypen, och Super Audio Compact Disc är registrerade varumärken som tillhör Sony Corporation och Royal Philips Electronics.

##### **HI-DEFINITION MULTIMEDIA INTERFACE**

HDMI, HDMI logotypen och High-Definition Multimedia Interface är varumärken eller registrerade varumärken tillhörande HDMI Licensing, LLC.

**VIDEO SIGNAL UPPLÖSNINGAR OCH SCAN ALTERNATIV (EUROPA)**

	480i/576i	480p/576p	720P	1080i
HDMI		•	•	•
VGA		•	•	•
SCART/RGB	•	•	•	•
Komponent YPbPr		•	•	
Komponent YCbCr	•			•
CVBS (Kompositvideo)	•			
S-Video	•			

**VIDEO SIGNAL UPPLÖSNINGAR OCH SCAN ALTERNATIV (NORDAMERIKA)**

	480i/576i	480p/576p	720P	1080i
HDMI		•	•	•
VGA		•	•	•
Komponent YPbPr		•	•	
Komponent YCbCr	•			•
CVBS (Kompositvideo)	•			
S-Video	•			

**HÖGUPPLÖST DVD-AUDIO STEREO 192KHZ 24-BIT SKIVOR**

När man spelar en 192KHz 24-bit High resolution DVD-audio stereoskiva genom MIXED AUDIO OUT, är det nödvändigt att välja alternativet 192 kHz HDMI i Digital Audio Output skärmen.

Var uppmärksam på: Glöm inte att ställa tillbaka inställningen till 48kHz eller 96kHz för normal avspelning av andra typer av media.

**DIGITAL SIGNAL (KOAXIAL OCH OPTISK) FÖR OLIKA MEDIA FORMAT**

	DVD-Audio 96 KHz/24 Bit	DVD-LPCM (48/96 kHz)	Dolby Digital	DTS	CD
48 kHz	•	•	•	•	•
96 kHz	•	•	•	•	•
192 kHz		•	•	•	•





**[WWW.NADELECTRONICS.COM](http://WWW.NADELECTRONICS.COM)**

**©2006 NAD ELECTRONICS INTERNATIONAL  
EN DIVISION INOM LENBROOK INDUSTRIES LIMITED**

Alla rättigheter förbehållna. Inga delar av denna publikation får kopieras, lagras eller distribueras utan skriftligt tillstånd av NAD Electronics International.

M55 Manual 03/06