

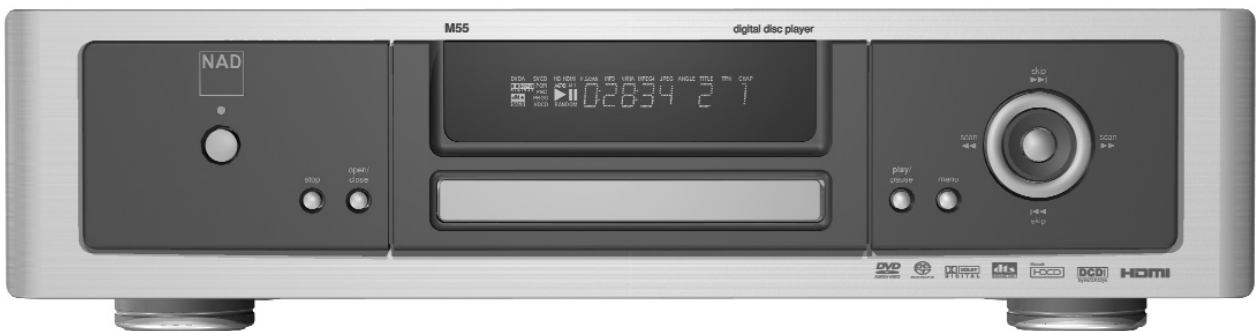

M55

Digital Disc Player



DEUTSCH

Bedienungsanleitung

Einführung

VORSICHTSMASSNAHMEN ZUR SICHERHEIT

WARNUNG: UM DIE GEFAHR VON FEUER ODER STROMSCHLAG ZU VERHINDERN, DIESES GERÄT NICHT REGEN ODER FEUCHTIGKEIT AUSSETZEN.

ACHTUNG

IN DIESEM DVD-SPIELER WIRD EIN LASERSYSTEM EINGESETZT. UM DEN SACHGEMÄSSEN GEBRAUCH DIESES PRODUKTES SICHERZUSTELLEN, DIE BEDIENUNGSANLEITUNG AUFMERKSAM DURCHLESEN UND ZUM SPÄTEREN NACHSCHLAGEN AUFBEWAHREN. IM WARTUNGSFALL EINE AUTORISIERTE SERVICEWERKSTATT AUFSUCHEN.

DIE VERWENDUNG VON EINSTELLERN, ANPASSUNGEN ZUR ÄNDERUNG DER LEISTUNG VON PROZEDUREN, DIE NICHT IN DIESEM DOKUMENT ANGEZEIGT SIND, KÖNNEN ZU EINER GEFÄHRLICHEN STRAHLUNGSFREISETZUNG FÜHREN.

Um ZU VERHINDERN, DASS SIE DEM Laserstrahl DIREKT AUSGESETZT SIND, NICHT versuchen, das Gehäuse zu öffnen. BEI GEÖFFNETEM GEHÄUSE IST DER LASERSTRAHL SICHTBAR. Nicht in den Strahl sehen.

Das Gerät darf keinen tropfenden oder spritzenden Flüssigkeiten ausgesetzt werden, und flüssigkeitsgefüllte Gegenstände wie z. B. Vasen dürfen nicht auf das Gerät gestellt werden.

WARNUNG: WERDEN ÄNDERUNGEN AN DIESEM GERÄT DURCHGEFÜHRT, DIE VON DER FÜR DIE KOMPATIBILITÄT VERANTWORTLICHEN PARTEI NICHT AUSDRÜCKLICH GENEHMIGT SIND, KANN DER BESITZER DIE BERECHTIGUNG ZUR GERÄTEBENUTZUNG VERLIEREN.

HINWEIS

Das Netzteil des M55 erkennt die Anschlußspannung nicht automatisch. Schließen Sie das Gerät deshalb nur an die vorgeschriebene Netzspannung, d. h. 120V/60Hz oder 230V/50Hz, an.

NOTIEREN SIE DIE MODELLNUMMER (SIE KÖNNEN SIE JETZT NOCH SEHEN).

Modell- und Seriennummer Ihres neuen DVD-Players befinden sich hinten am DVD-Player-Gehäuse. Damit Sie diese Nummern zukünftig griffbereit haben, empfehlen wir Ihnen, sie hier aufzuschreiben:

MODELLNR. _____

SERIENNR. _____

EINFÜHRUNG	
Sicherheitshinweise	2
Sicherheitsinformationen	3
ANZEIGE- UND BEDIENELEMENTE	
Frontplatte/Anzeigefenster	6
Rückwand	7-8
Vorbereiten der Fernbedienung	9
Fernbedienung	10
Die Bedienung des M55 mit der Fernbedienung	11
BETRIEB	
Betrieb des M55	12
Einführung	12
Spezial-Wiedergabe	13-14
Bildschirmschoner	13
Automatische Netz-Abschaltung	13
Beenden der Wiedergabe	13
Wiedergabe fortsetzen	13
Standbild	13
Einzelbild	13
Kapitel und Titel überspringen	13
Schnelle Suche (Scan)	14
Zeitlupe	14
OSD-Bedienung	15
Anzeige/Titel/Menüs/Untertitel	15
Umschalten des Aufnahmewinkels	16
Repeat-Play (Wiederholen der Wiedergabe)	16
Speichern von Wiedergabe-Markierungen	17
Zoom-Funktion	17
Random-Play (Zufällige Wiedergabe)	18
Programmierte Wiedergabe	18
Audio-Wiedergabe mit CD, VCD und DVD	19

EINSTELLUNG

Anschluß an ein Surround-Klangsystem	20-23
SACD/DVD-A	19
Klang in Dolby Digital	20
Klang in Dolby Pro Logic Surround	21
Klang in 2-Kanal-Digital-Stereo	22
DTS-Klang	23
Anschluß an eine analoge HiFi-Stereo-Anlage	24
Direkter Anschluß an ein Fernsehgerät	25
Grundeinstellungen	26-31
Auswählen von Sprachen	26
Auswählen von Bildseitenverhältnis und Bildmodus	27
Einstellen des Scan-Typs	27
Einstellen des Signalformats	28
Einstellen des Gammawertes	28
Einstellen des Schwarzpegels	28
Einstellen der Helligkeit	29
Kontrasteinstellung	29
Einstellen der Sättigung	29
Auswählen von Videoeinstellungsoptionen	30
Auswählen von Digital- und Audioausgang und andere Einstellungen	31
 REFERENZ	
Hinweise zu Discs	31
Abspielbare Discs	32
Sprachentabelle mit Abkürzungen	33
Problemlösung	34
Technische Daten	35
Copyright-Information/Macrovision-Produktthinweis	36
Hinweise	37
Videoausgang-Abtastmodi	37

Ansicht der Steuerelemente

FRONTPLATTE

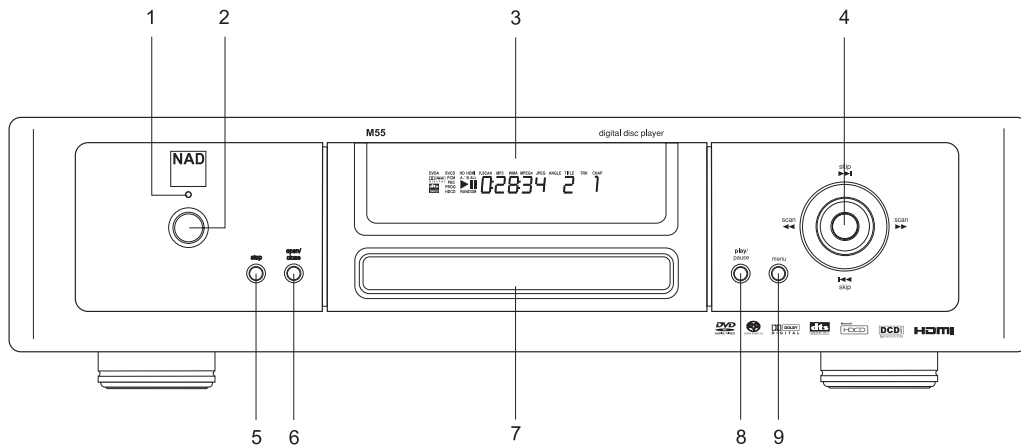

- 1-2 Netzschalter und Ein/Standby-Anzeige
- 3 Anzeigefenster
- 4 Navigationstasten Select/Enter
- 5 Taste **stop**

- 6 Taste **open/close**
- 7 DVD/CD-Schublade
- 8 Taste **play/pause**
- 9 Taste **menu**

DEUTSCH

ANZEIGEFENSTER

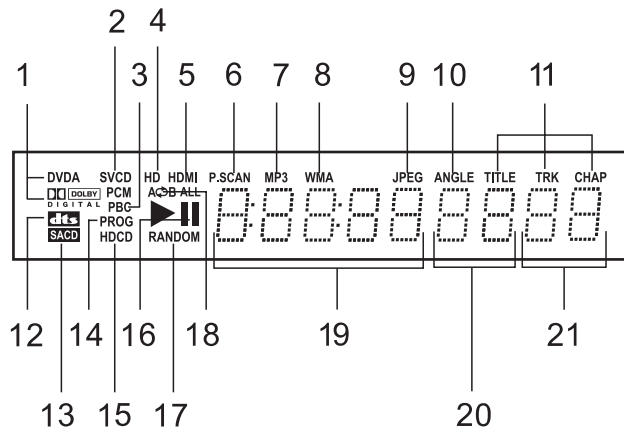

- 1 Ausgangsanzeige für **DVD-Audio** und **Dolby Digital**-Mehrkanal
- 2 **CD**-, **VCD**- und **SVCD**-Anzeige
- 3 **PBC**-Anzeige für VCD und SVCD
- 4 **HD**-Anzeige (Hi Definition)
- 5 **HDMI**-Anzeige
- 6 **P. SCAN**-Anzeige (Progressive Scan)
- 7 **MP3**-Anzeige
- 8 **WMA**-Anzeige
- 9 **JPEG**-Anzeige
- 10 **ANGLE**-Anzeige (Winkel)
- 11 **TITLE**-, **TRK**- und **CHAP**-Anzeigen (Filmtitel, Titel, Kapitel)
- 12 **dts**-Anzeige

- 13 **SACD**-Anzeige (2-Kanal oder Mehrkanal)
- 14 **PROGRAM**-Anzeige
- 15 **HDCD**-Anzeige
- 16 Wiedergabe- und Pause-Anzeigen
- 17 **RANDOM**-Anzeige (Zufällige Wiedergabe)
- 18 Anzeige der Kapitelnummer
- 19 Anzeige der Gesamtspielzeit
- 20 Anzeige der Filmtitelnummer
- 21 Anzeige der Titelnummer

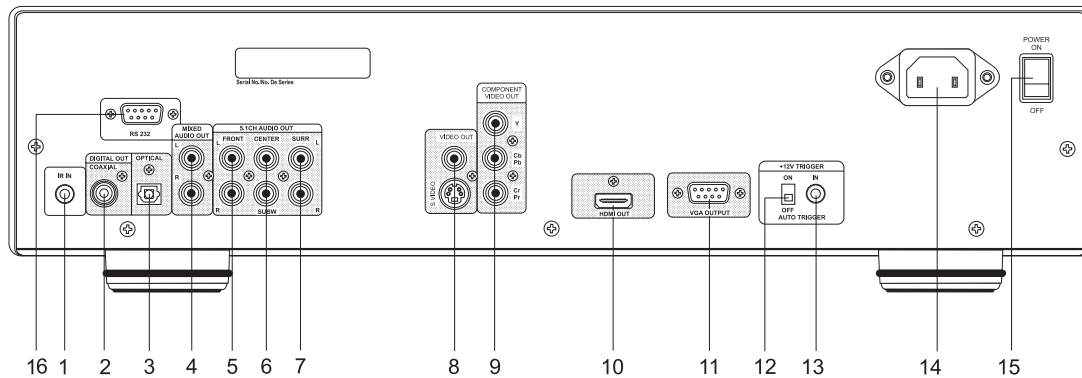

- | | |
|--|---|
| <ul style="list-style-type: none"> 1. Buchse IR IN (IR-Fernbedienungseingang) 2. Buchse DIGITAL OUT COAXIAL 3. Buchse DIGITAL OUT OPTICAL 4. Buchsen MIXED AUDIO OUT (L & R) 5. Buchsen 5.1 CH AUDIO OUT FRONT L & R 6. Buchsen 5.1 CH AUDIO OUT CENTER und SUBW (Subwoofer) 7. Buchsen 5.1 CH AUDIO OUT SURR (Surround Sound) L & R 8. Buchsen S-VIDEO & FBAS-VIDEO OUT (Auflösungen 480i/576i) 9. Buchsen COMPONENT VIDEO OUT (Auflösungen 480i/576i, 480p/576p und 1080i) | <ul style="list-style-type: none"> 10. Buchse HDMI OUT (Auflösungen 480/576, 720p und 1080i) 11. Buchse VGA OUT (Auflösungen 480/576, 720p und 1080i) 12. Schalter AUTO TRIGGER ON/OFF 13. Buchse +12V TRIGGER IN 14. Netzkabelbuchse 15. POWER ON/OFF (Netzschalter) 16. Ein-/Ausgangsbuchse RS 232 |
|--|---|

HINWEISE

Schließen Sie das optische Digitalkabel (nicht im Lieferumfang) fest an, damit die Konfigurationen von Kabel und Anschluß passen.

Die Buchse **+12V TRIGGER IN** ist eine 3,5-mm-Miniaturbuchse (mono), bei der der mittlere Kontakt das 12-V-Triggersignal führt. Wir empfehlen für den Anschluß des 3,5-mm-Monosteckers ein hochwertiges, abgeschirmtes Kabel, um ein versehentliches Triggern des Verstärkers durch elektromagnetische Interferenzen aus nahegelegenen elektronischen Geräten zu vermeiden. Der Anschluß **+12V-IN TRIGGER** ermöglicht das Einschalten des NAD M55 aus dem Bereitschaftsmodus über ein externes 12-V-Signal. Damit der M55 nicht wieder ausschaltet, muß es ein 12-V-Dauersignal sein. Sobald das 12-V-Signal nicht mehr vorhanden ist, schaltet der M55 wieder in den Bereitschaftsmodus. Überprüfen Sie die Daten des 12-V-Triggereingangs von anderen Geräten und stellen Sie sicher, daß diese mit dem M55 kompatibel sind. Alle 12V-TRIGGER-Ein-/Ausgänge an anderen NAD-Geräten mit einer 12V-TRIGGER-Funktion sind mit dem Anschluß 12V-TRIGGER IN des NAD M55 voll kompatibel. Bevor Sie Verbindungen zu irgendwelchen 12V-TRIGGER-IN-Eingängen herstellen, achten Sie darauf, daß alle Geräte vom Netz getrennt sind. Falls Sie beim Anschließen, bei der Installation und/oder im Betrieb der 12V-TRIGGER-IN-Verbindungen nicht sicher sind, fragen Sie Ihren NAD-Händler oder Vertriebsbeauftragten.

Wird das Obengenannte nicht beachtet, können Schäden am M55 und/oder an mit ihm verbundenen Geräten entstehen.

Zur Fernbedienung des M55 von einem anderen Ort aus wird die Buchse **IR IN** mit dem Ausgang eines IR (Infrarot)-Repeaters (Xantech oder gleichwertig) oder eines anderen Gerätes verbunden. Weitere Informationen dazu erhalten Sie von Ihrem Fachhändler.

Ansicht der Steuerelemente

RÜCKWAND (VERSION FÜR EUROPA)

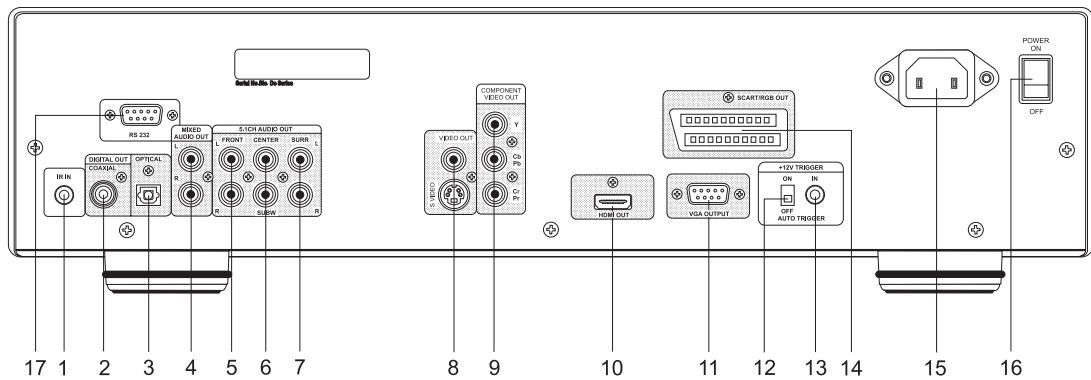

1. Buchse **IR IN** (IR-Fernbedienungseingang)
2. Buchse **DIGITAL OUT COAXIAL**
3. Buchse **DIGITAL OUT OPTICAL**
4. Buchsen **MIXED AUDIO OUT** (L & R)
5. Buchsen **5.1 CH AUDIO OUT FRONT** L & R
6. Buchsen **5.1 CH AUDIO OUT CENTER** und **SUBW** (Subwoofer)
7. Buchsen **5.1 CH AUDIO OUT SURR** (Surround Sound) L & R
8. Buchsen **S-VIDEO** & **FBAS-VIDEO OUT** (Auflösungen 480i/576i)
9. Buchsen **COMPONENT VIDEO OUT** (Auflösungen 480i/576i, 480p/576p und 1080i)
10. Buchse **HDMI OUT** (Auflösungen 480/576, 720p und 1080i)
11. Buchse **VGA OUT** (Auflösungen 480/576, 720p und 1080i)
12. Schalter **AUTO TRIGGER ON/OFF**
13. Buchse **+12V TRIGGER IN**
14. Buchse **SCART/RGB OUT** (Auflösungen 480/576)
15. Netzkabelbuchse
16. **POWER ON/OFF** (Netzschalter)
17. Ein-/Ausgangsbuchse **RS 232**

HINWEISE

Schließen Sie das optische Digitalkabel (nicht im Lieferumfang) fest an, damit die Konfigurationen von Kabel und Anschluß passen.

Die Buchse **+12V TRIGGER IN** ist eine 3,5-mm-Miniaturbuchse (mono), bei der der mittlere Kontakt das 12-V-Triggersignal führt. Wir empfehlen für den Anschluß des 3,5-mm-Monosteckers ein hochwertiges, abgeschirmtes Kabel, um ein versehentliches Triggern des Verstärkers durch elektromagnetische Interferenzen aus nahegelegenen elektronischen Geräten zu vermeiden. Der Anschluß **+12V-IN TRIGGER** ermöglicht das Einschalten des NAD M55 aus dem Bereitschaftsmodus über ein externes 12-V-Signal. Damit der M55 nicht wieder ausschaltet, muß es ein 12-V-Dauersignal sein. Sobald das 12-V-Signal nicht mehr vorhanden ist, schaltet der M55 wieder in den Bereitschaftsmodus. Überprüfen Sie die Daten des 12-V-Triggereingangs von anderen Geräten und stellen Sie sicher, daß diese mit dem M55 kompatibel sind. Alle 12V-TRIGGER-Ein-/Ausgänge an anderen NAD-Geräten mit einer 12V-TRIGGER-Funktion sind mit dem Anschluß 12V-TRIGGER IN des NAD M55 voll kompatibel. Bevor Sie Verbindungen zu irgendwelchen 12V-TRIGGER-IN-Eingängen herstellen, achten Sie darauf, daß alle Geräte vom Netz getrennt sind. Falls Sie beim Anschließen, bei der Installation und/oder im Betrieb der 12V-TRIGGER-IN-Verbindungen nicht sicher sind, fragen Sie Ihren NAD-Händler oder Vertriebsbeauftragten.

Wird das Obengenannte nicht beachtet, können Schäden am M55 und/oder an mit ihm verbundenen Geräten entstehen.

Zur Fernbedienung des M55 von einem anderen Ort aus wird die Buchse **IR IN** mit dem Ausgang eines IR (Infrarot)-Repeaters (Xantech oder gleichwertig) oder eines anderen Gerätes verbunden. Weitere Informationen dazu erhalten Sie von Ihrem Fachhändler.

Damit Sie die Fernbedienung für den M55 verwenden können, müssen Sie zuerst die Batterien einlegen.

1. Batteriefachdeckel öffnen.
2. Zwei Batterien einlegen (AA-Typ)
3. Achten Sie darauf, daß + und - der Batterien mit den Kennzeichnungen im Innern des Batteriefachs übereinstimmen.
4. Deckel schließen.

HINWEISE ZU BATTERIEN

Unsachgemäßer Batteriegebrauch kann zu Auslaufen der Batterien und Korrosion führen.

- Zur sachgemäßen Bedienung der Fernbedienung folgen Sie der Anleitung.
- Batterien nicht mit falscher Polung in die Fernbedienung einlegen.
- Die Batterien nicht laden, erhitzen, öffnen oder kurzschließen.
- Die Batterien nicht ins Feuer werfen.
- Vollständig entladene oder schwache Batterien nicht in der Fernbedienung lassen.
- Verschiedene oder alte und neue Batterien nicht zusammen verwenden.
- Wird die Fernbedienung längere Zeit nicht verwendet, zur Vermeidung möglicher Schäden durch Batteriekorrosion die Batterien herausnehmen.
- Wenn die Fernbedienung nicht mehr einwandfrei funktioniert, oder die Reichweite nachläßt, alle Batterien mit neuen ersetzen.
- Wenn Batterien ausgelaufen sind, das Batteriefach von Batterieflüssigkeit säubern und neue Batterien einlegen.
- Bei normalem Gebrauch halten Batterien ca. 1 Jahr.

DIE BEDIENUNG DES M55 MIT DER FERNBEDIENUNG

In diesem Abschnitt zeigen wir Ihnen, wie Sie die Fernbedienung verwenden können. Richten Sie die Fernbedienung auf den Fernbedienungssensor und drücken Sie eine Taste.

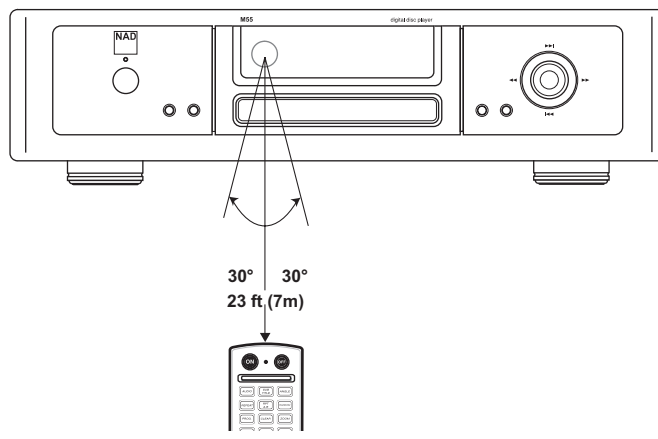

Entfernung: ca. 7 m vom Fernbedienungssensor.

Winkel: ca. 30° in jeder Richtung vom Fernbedienungssensor.

HINWEISE ZUR FERNBEDIENUNG

- Vermeiden Sie starken und direkten Lichteinfall von Sonnenlicht oder elektrischer Beleuchtung auf den Fernbedienungssensor des M55. Der M55 kann in solchen Fällen nicht mehr mit der Fernbedienung betrieben werden.
- Die Fernbedienung direkt auf den Fernbedienungssensor des M55 richten.
- Die Fernbedienung nicht stoßen oder fallen lassen.
- Die Fernbedienung nicht in der Nähe von extremer Hitze oder Feuchtigkeit liegen lassen.
- Kein Wasser auf die Fernbedienung schütten oder nasse Gegenstände darauf legen.
- Die Fernbedienung nicht auseinandernehmen.

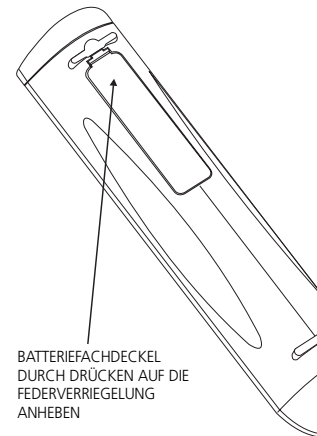

BATTERIEFACHDECKEL DURCH DRÜCKEN AUF DIE FEDERVERRIEGELUNG ANHEBEN

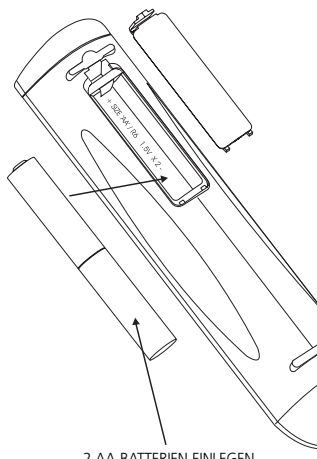

2 AA-BATTERIEN EINLEGEN

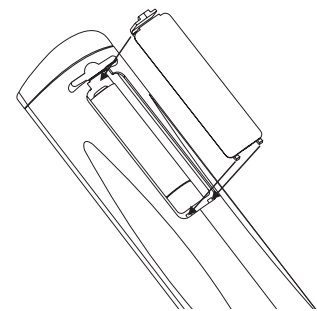

BATTERIEFACHDECKEL WIEDER EINSETZEN

Ansicht der Steuerelemente

FERNBEDIENUNG

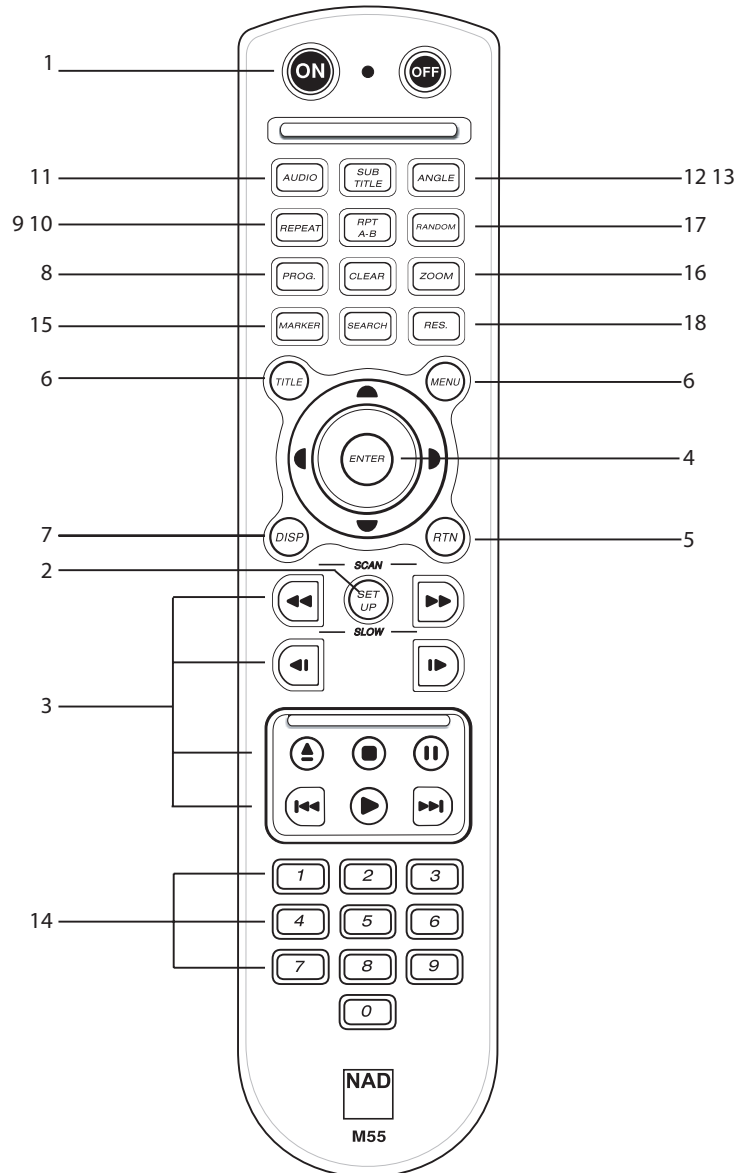

- | | |
|---|--|
| 1 POWER ON, POWER OFF (Netz ein/aus) | 10 REPEAT A-B (Wiederholen A-B) |
| 2 SETUP (Einstellung) | 11 AUDIO |
| 3 Transport-Steuertasten OPEN/CLOSE, STOP, PAUSE, STEP, PLAY, SKIP, SCAN, SLOW (Öffnen/Schließen, Stop, Pause, Schritt, Wiedergabe, Springen, Suchen, Zeitlupe) | 12 SUBTITLE (Untertitel) |
| 4 ENTER (Eingabe) und Navigationstasten | 13 ANGLE (Winkel) |
| 5 RETURN (Zurück) | 14 Numerische Tasten |
| 6 TITLE, MENU (Titel, Menü) | 15 MARKER, SEARCH (Markierung, Suchen) |
| 7 DISPLAY (Anzeige) | 16 ZOOM |
| 8 PROGRAM, CLEAR (Programm, Löschen). | 17 RANDOM (Zufall) |
| 9 REPEAT (Wiederholen) | 18 AUFLÖSUNG |

- 1 Die Ein-/Ausschalter **ON** und **OFF** schalten den M55 nur dann aus dem Bereitschaftsmodus (Standby) in den Betriebsmodus, wenn der Netzschalter **POWER** links auf der Geräterückseite des M55 eingeschaltet ist (**ON**).
- 2 Die Taste **SETUP** wird zusammen mit dem OSD (On Screen Display) des Monitors, der am M55 angeschlossen ist, zur Bearbeitung des DVD-Menüs verwendet (siehe Abschnitt „Grundeinstellungen“).
- 3 Mit 10 Transport-Steuertasten können DVD-/VCD-/CD-Medien direkt gesteuert werden. Diese Tasten steuern die Standardfunktionen: Öffnen/Schließen ▲ der Medien-Schublade, Stop ■, Pause II, vor- und zurückspringen I◀/▶II, Wiedergabe ►, Titel suchen ◀◀/▶▶ und langsames Titelsuchen ◀I/I▶.
- 4 Die Navigationstasten ermöglichen ◀/▶/◀/▶ in Verbindung mit der Taste **ENTER** die Navigation durch OSD-, Titel- und Menübildschirme.
- 5 Die Taste **RTN** wird zur Navigation in verschiedenen DVD und SETUP-Menüs verwendet.
- 6 Die Tasten **TITLE** und **MENU** dienen der Anzeige von Titeln, DVD-Menüs, VCD/SVCD- mit PBC sowie MP3-CD-Medien über das OSD.
- 7 Mit der Taste **DISPLAY** wird zur erweiterten DVD-/VCD-/CD-Player-Konfiguration ein OSD aufgerufen, sofern sich der M55 im Wiedergabe- oder Pausemodus befindet.
- 8 Mit den Tasten **PROGRAM** und **CLEAR** können die Titel von CD-Medien programmiert werden.
- 9 Einmaliges Drücken der Taste **REPEAT** bewirkt, daß ein Audio-CD-Titel oder ein DVD-Kapitel wiederholt wird. Drücken Sie die Taste zweimal, wird die ganze CD oder es werden alle DVD-Kapitel wiederholt.
- 10 Die Taste **REPEAT A-B** wird dazu verwendet, den bestimmten Abschnitt einer Audio-CD oder DVD/VCD zu wiederholen. Drücken Sie diese Taste im Wiedergabemodus einmal, um den Startpunkt im Speicher des M55 zu speichern. Der zweite Tastendruck speichert den Endpunkt des Abschnitts. Der M55 spielt den oder die markierten Abschnitte solange ab, bis die Taste **REPEAT A-B** zum dritten Mal gedrückt wird.
- 11 Die Taste **AUDIO** kann dazu verwendet werden, die Audio-Sprache von DVD-Medien umzuschalten, sofern das DVD-Medium dies unterstützt.
- 12 Mit der Taste **SUBTITLE** können die verschiedenen Arten von Untertiteln des DVD-Mediums ein- und ausgeschaltet werden, sofern das DVD-Medium Untertitel enthält.
- 13 Mit der Taste **ANGLE** können für eine Filmszene verschiedene Aufnahmewinkel ausgewählt werden, sofern das DVD-Medium dies unterstützt.
- 14 Mit den Zahlentasten werden bei der Navigation von Menüs, Titeln und OSD-Anzeigen oder zur direkten Auswahl von Titeln numerische Werte eingegeben.
- 15 Mit den Tasten **MARKER** und **SEARCH** können auf einer DVD, VCD und CD zum schnellen Auffinden von Wiedergabestellen bis zu 9 Lesezeichen gesetzt werden. Nach der Speicherung jeder Markierung drückt man die Taste **SEARCH** und kann danach mit den Navigationstasten die Wiedergabe an den Lesezeichen starten.
- 16 Mit der Taste **ZOOM** kann das angezeigte Bild bis zum 32fachen vergrößert werden. Um das Zoommenü zu löschen, drücken Sie die Taste **CLEAR**.
- 17 Mit der Taste **RANDOM** können die Titel von Audio-CDs in zufälliger Reihenfolge abgespielt werden. Zusammen mit der Taste **REPEAT** können damit alle Titel einer Audio-CD in zufälliger Reihenfolge abgespielt werden. Diese Funktion ist für die meisten DVD/VCDs nicht verfügbar.
- 18 Die Taste **RESOLUTION** ermöglicht die Auswahl der Videoauflösungen 480/576, 720p und 1080i am Komponenten-YUV-, VGA-, SCART- und HDMI-Ausgang.

HINWEIS: Nicht alle Auflösungen sind an allen Ausgängen verfügbar. Siehe Tabelle auf Seite 37.

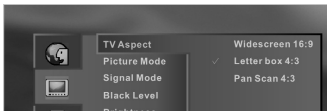

EINFÜHRUNG

Wenn Sie DVD-Videodiscs und DVD-Audio oder Audio-CDs wiedergeben möchten, schalten Sie Ihr AV-System und den Fernseher ein, und wählen Sie dann den Videoeingang, der mit dem DVD-Player verbunden ist.

Stellen Sie im OSD-Einstellungsmenü die Größe des Wiedergabebildes entsprechend dem Seitenverhältnis des angeschlossenen TV-Gerätes ein.

Netzschalter POWER einschalten und die Standby-Taste auf der Frontplatte drücken. Die Netzanzeige am M55 leuchtet zuerst gelb und dann blau.

OPEN/CLOSE drücken. Die Disc-Schublade wird geöffnet.

- Die Schublade kann durch Drücken dieser Taste auch geöffnet werden, wenn der DVD-Player im Bereitschaftsmodus ist. Die gelbe Netzanzeige leuchtet dann grün.

Disc mit der Abspielseite nach unten in die Disc-Schublade einlegen.

- Für die Schublade eignen sich zwei verschiedene Disc-Größen. Legen Sie die Disc in die entsprechende Führung in der Schublade ein. Wenn die Disc nicht richtig in der Führung liegt, kann sie beschädigt werden oder Funktionsstörungen im M55 verursachen.

PLAY drücken. Die Schublade wird automatisch geschlossen und die Wiedergabe beginnt.

- Wird die Disc mit der Abspielseite nach oben eingelegt (bei einseitigen Discs), erscheint NO DISC im M55-Anzeigefeld und „NO DISC“ am Bildschirm.
- Wird eine Audio-CD eingelegt, erscheinen Titanzahl und Gesamtspielzeit.
- Nach der Wiedergabe aller Kapitel unter einem Titel hält der M55 automatisch an und der Menü-Bildschirm wird angezeigt.

Die Navigationstasten und ENTER drücken, oder über die numerischen Tasten den gewünschten Titel wählen. Der ausgewählte Titel wird abgespielt.

- Weitere Informationen finden Sie auf der Rückseite oder im Booklet der Disc, die Sie abspielen wollen.

NACH DEM BETRIEB

Wird das Gerät nicht mehr gebraucht, nehmen Sie die Disc heraus und schalten den M55 durch Drücken der Taste **OFF** in den Bereitschaftsmodus. Bleibt der M55 längere Zeit unbeaufsichtigt, z. B. während eines Urlaubs, schalten Sie ihn durch Drücken des schwarzen Netzschalters mit der Bezeichnung **POWER ON/OFF** auf der Geräterückseite des M55 aus.

HINWEISE

- Während der Wiedergabe den DVD-Player nicht bewegen. Die Disc und der M55 könnten beschädigt werden.
- Öffnen und schließen Sie die Schublade mit den Tasten **OPEN/CLOSE** auf der Fernbedienung oder am M55.
- Während die Schublade eingefahren wird, nicht durch Drücken nachhelfen. Funktionsstörungen im M55 könnten die Folge sein.
- Die Schublade nicht nach oben drücken oder andere Gegenstände als Discs in die Schublade einlegen. Funktionsstörungen im M55 könnten die Folge sein.
- Achten Sie darauf, daß Ihre Finger nicht in die Schublade hineinragen, wenn diese sich gerade schließt. Besonders auf die kleinen Finger von Kindern achten, wenn sich die Schublade schließt. Verletzungsgefahr!
- Je nach DVD können einige Betriebsarten anders oder eingeschränkt sein. Beachten Sie die Informationen auf der Disc-Rückseite oder im Booklet.

BILDSCHIRMSCHONER

Der Bildschirmschoner verhindert eine Beschädigung des Bildschirms. Das Bildschirmschoner-Bild erscheint, wenn der M55 ca. 8 Minuten lang im Pause- oder Stopmodus ist.

AUTOMATISCHE ABSCHALTUNG

Der M55 kann über den Eingang 12V-TRIGGER IN in den Bereitschaftsmodus geschaltet werden. Auch nach Ablauf von 8 Minuten, nachdem der Bildschirmschoner aktiviert worden ist, schaltet der M55 automatisch in den Bereitschaftsmodus.

BEENDEN DER WIEDERGABE

Drücken Sie während der Wiedergabe die Taste STOP auf der Fernbedienung oder am M55.

WIEDERGABE FORTSETZEN

Wird die Wiedergabe angehalten, merkt sich das Gerät die Stelle, an der STOP gedrückt wurde und im TV-OSD erscheint 'Stop - Wiedergabe kann fortgesetzt werden'.

Zur Fortsetzung der Wiedergabe an dieser Stelle drücken Sie die Taste PLAY auf der Fernbedienung oder am M55.

HINWEIS

Wird die Taste STOP zweimal gedrückt, kann die Wiedergabe nicht mehr an dieser Stelle fortgesetzt werden. Die Fortsetzungsfunktion wird durch Aus- und Wiedereinschalten gelöscht. Öffnen der Disc-Schublade löscht die Fortsetzungsfunktion. Bei manchen DVD/VCD-Discs ist diese Funktion nicht verfügbar.

STANDBILD (PAUSE)

Drücken Sie die Taste PAUSE während der Wiedergabe. Bei einer DVD bleibt der M55 im Standbildmodus stehen. Bei einer CD bleibt er im Pausemodus stehen.

EINZELBILD (NUR DVD)

Drücken Sie PAUSE während der Standbild-Wiedergabe (mit jedem Tastendruck von PAUSE, wird um ein Bild weitergeschaltet). Um zur normalen Wiedergabe zurückzukehren, die Taste PLAY drücken.

ÜBERSPRINGEN VON KAPITELN UND TITELN**VORWÄRTS SPRINGEN**

Drücken Sie SKIP (oder SKIP FORWARD) während der Wiedergabe. Bei jedem Tastendruck wird ein Kapitel (DVD) oder ein Titel (CD) übersprungen.

RÜCKWÄRTS SPRINGEN

Drücken Sie SKIP (oder SKIP BACK) während der Wiedergabe. Wenn während der Wiedergabe eines Kapitels/Titels diese Taste gedrückt wird, kehrt der DVD-Player an den Anfang des Kapitels/Titels zurück. Durch erneuten Tastendruck wird ein Kapitel/Titel übersprungen (mit jedem Tastendruck).



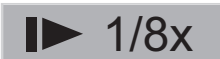

SCHNELLE SUCHE (DVD, CD, VCD)

Sie können Discs mit verschiedenen Geschwindigkeiten abspielen. Zur schnellen Suche vorwärts oder rückwärts während der Wiedergabe, drücken Sie die Tasten ◀◀ oder ▶▶ während der Wiedergabe. Der Vorlauf (Rücklauf) ist zunächst relativ langsam. Die Geschwindigkeit wird bei erneutem Drücken der Taste höher. (Mit jedem Tastendruck erhöht sich die Geschwindigkeit um bis zu 5 Stufen (DVD) oder 2 Stufen (CD und VCD)). Die Geschwindigkeit bleibt auch nach dem Loslassen der Taste erhalten. Um zur normalen Wiedergabe zurückzukehren, die Taste **PLAY** drücken.

HINWEISE

- Während der Wiedergabe mit schnellem Vorlauf und Rücklauf von DVD- und CD-Videodiscs wird kein Ton wiedergegeben.
- Nicht alle Medien unterstützen zum Suchen die maximale Geschwindigkeit.

ABSPIELEN IN ZEITLUPE (DVD, CD, VCD)

Drücken Sie während der Wiedergabe die Taste SLOW. Die Wiedergabegeschwindigkeit wird langsamer als die normale Geschwindigkeit.

Die Geschwindigkeit der Zeitlupe ist zunächst schnell. Bei erneutem Drücken der Taste wird die Geschwindigkeit langsamer.

Bei jedem Tastendruck wird die Geschwindigkeit 8-fach verringert.

Die Geschwindigkeit bleibt auch nach dem Loslassen der Taste erhalten.

Um zur normalen Wiedergabe zurückzukehren, die Taste **PLAY** drücken.

HINWEISE

- Während der Wiedergabe in Zeitlupe wird der Ton unterdrückt.
- Nicht alle Medien unterstützen die geringste Geschwindigkeit.

ANZEIGE/TITEL/MENÜS/UNTERTITEL

Betrieb über GUI-Menüsymbole (Grafische Benutzeroberfläche)
(Bildschirmanzeigen können je nach Disc-Inhalt variieren.)

BEDIENUNG ÜBER MENÜSYMBOLE

Drücken Sie während der Wiedergabe die Taste DISPLAY [TV screen] DVD GUI

Drücken Sie zur Anzeige der aktuellen und zur Navigation zur gewünschten Titelnummer die Taste DISPLAY oder geben Sie die Nummer direkt ein und drücken Sie anschließend ENTER. Zur Anzeige der aktuellen und zum Aufruf einer gewünschten Kapitelnummer drücken Sie DISPLAY, rufen das Kapitelmenü auf und geben den entsprechenden numerischen Wert ein. Zur Anzeige des aktuellen (Stereo, Links, Rechts) und zur Auswahl eines gewünschten Audiokanals blättern Sie durch die Audioauswahl durch wiederholtes Drücken der Taste AUDIO.

- 1 Die Taste AUDIO während der Wiedergabe drücken. Mit jedem Tastendruck ändert sich die Bildschirmanzeige.**
- 2 AUDIO so oft drücken, bis der gewünschte Ton angezeigt wird.**

Manche Film-Discs enthalten zwei oder mehrere Filmtitel. Wenn auf der Disc ein Titelménú aufgezeichnet worden ist, kann mit der Taste TITLE der Filmtitel ausgewählt werden. (Die Bedienung des Menüs ist abhängig von der eingelegten Disc).

HINWEIS

Bei manchen DVDs ist eine Titelauswahl nicht möglich.

- 1 Taste TITLE drücken.** Eine Liste der Filmtitel auf der Disc wird angezeigt. Erneutes Drücken von TITLE setzt die Wiedergabe an der Stelle fort, an der TITLE zum erstenmal gedrückt worden ist.
- 2 ENTER oder PLAY drücken oder mit den numerischen Tasten den gewünschten Titel wählen.** Die Wiedergabe des ausgewählten Filmtitels wird gestartet.

Manche DVDs haben individuelle Menüstrukturen, sogenannte DVD-Menüs. DVDs mit umfangreichen Inhalten bieten z. B. Führungsménús und andere mit verschiedenen Sprachen enthaltene Ménús zur Auswahl der Sprache für den Ton und die Untertitel. Da der Inhalt von DVD-Menüs und deren Bedienung von Disc zu Disc unterschiedlich sind, wird im folgenden nur der allgemeine Umgang mit diesem Ausstattungsmerkmal erläutert.

- 1 Taste MENU während der Wiedergabe drücken.** Das auf der DVD verfügbare Menü wird angezeigt. Erneutes Drücken von MENU setzt die Wiedergabe an der Stelle fort, an der MENU zum erstenmal gedrückt worden ist. Die Fortsetzung der Wiedergabe ist bei bestimmten Discs nicht möglich.
- 2 ENTER drücken oder den gewünschten Titel über die numerischen Tasten wählen.** Der ausgewählte Menüpunkt wird dann ausgeführt.

Die Sprache für die Untertitel kann abweichend von der in den Grundeinstellungen eingestellten Sprache geändert werden. Diese Funktion ist nur bei CDs verfügbar, auf denen Untertitel in mehreren Sprachen aufgezeichnet worden sind.

- 1 Taste SUBTITLE während der Wiedergabe drücken. Sind keine Untertitel vorhanden, wird anstelle der Sprachnummer „OFF“ angezeigt.**
- 2 Taste SUBTITLE so oft drücken, bis die gewünschte Sprache angezeigt wird. Die Nummer der wiedergegebenen Untertitel-Sprache wird angezeigt.** Zur Unterdrückung der Bildschirm-Untertitel drücken Sie zur Auswahl von OFF wiederholt die Taste SUBTITLE.

HINWEISE

- In manchen Fällen wechselt die Untertitel-Sprache nicht sofort zur ausgewählten Sprache.
- Beim Abspielen von Discs mit Bildschirm-Menüs kann es vorkommen, daß sich Untertitel und Menübereich am Bildschirm überlappen. Schalten Sie in diesem Fall die Untertitel aus.
- Wenn die gewünschte Sprache auch nach mehrmaligem Drücken der Taste nicht ausgewählt werden kann, ist diese Sprache auf der Disc nicht verfügbar.
- Wird der Netzschalter eingeschaltet oder die Disc herausgenommen, erscheinen die Untertitel in der in den Grundeinstellungen ausgewählten Sprache. Ist diese Sprache nicht auf der Disc vorhanden, werden Untertitel in der Vorzugssprache der Disc angezeigt.

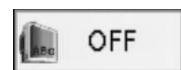
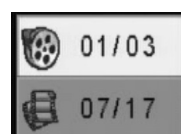
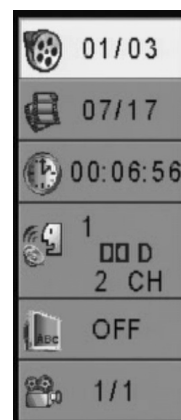

UMSCHALTEN DES AUFNAHMEWINKELS

Manche DVDs enthalten Szenen, die gleichzeitig von mehreren verschiedenen Aufnahmewinkeln aus aufgenommen worden sind. Mit der Taste ANGLE kann bei solchen Discs dieselbe Szene von jedem dieser Aufnahmewinkel aus wiedergegeben werden. (Die Aufnahmewinkel sind abhängig von der eingelegten Disc).

- 1 Taste ANGLE während der Wiedergabe drücken. Die Nummer des aktuellen Aufnahmewinkels wird angezeigt.**
- 2 ANGLE so oft drücken, bis der gewünschte Aufnahmewinkel angezeigt wird.**

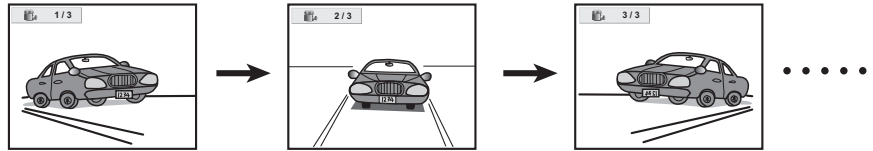

ZUR INFORMATION

Bei Szenen, die mit verschiedenen Winkeln aufgenommen worden sind, wird mit einem blinkenden Winkelsymbol im Display des M55 signalisiert, daß eine Winkelumschaltung möglich ist. Der Aufnahmewinkel wird beim Aufleuchten der Anzeige ANGLE entsprechend der eingegebenen Nummer umgeschaltet.

HINWEIS

Diese Funktion arbeitet nur bei Discs, die Szenen mit verschiedenen Aufnahmewinkeln enthalten.

WIEDERHOLEN DER WIEDERGABE

Taste REPEAT während der Wiedergabe drücken. Bei jedem Tastendruck ändert sich der TV-Bildschirm wie unten dargestellt und ein Kapitel oder Titel (DVD) oder ein Titel (CD) wird wiederholt.



DVD

- Wiederholung der Wiedergabe eines Kapitels
- Wiederholung der Wiedergabe eines Filmtitels
- Repeat-Modus abbrechen (normale Wiedergabe)

CD

- Ganze CD wird wiederholt abgespielt
- Aktueller Titel wird wiederholt abgespielt
- Repeat-Modus abbrechen (normale Wiedergabe)

SO PROGRAMMIEREN SIE DEN REPEAT-MODUS (CD)

Wird REPEAT während der Programmwiedergabe gedrückt, wird der Repeat-Modus wie folgt ausgeführt:

- Wiederholung des aktuellen programmierten Titels
- Wiederholung aller Programme
- Die Wiederholung können Sie durch mehrmaliges Drücken der Taste REPEAT bis REPEAT OFF angezeigt wird, ausschalten.

WIEDERHOLEN VON ABSCHNITTEN ZWISCHEN ZWEI FESTGELEGTEN PUNKTEN (A-B WIEDERHOLUNG)

- 1 A-B während der Wiedergabe an der Stelle drücken, die den Startpunkt für die Wiederholung kennzeichnet (A).**
- 2 A-B während der Wiedergabe an der Stelle drücken, die den Endpunkt der Wiederholung kennzeichnet (B).** Die Wiedergabe-Wiederholung des Abschnitts zwischen den Punkten A und B beginnt.

Um zur normalen Wiedergabe zurückzukehren

Einmal A-B drücken; es erscheint die Anzeige REPEAT OFF.

HINWEISE

- Repeat-Play funktioniert nur bei Discs mit Anzeige der Spielzeit während der Wiedergabe im DVD-Anzeigefenster.
- Bei manchen DVDs funktioniert Repeat-Play u. U. nicht einwandfrei.
- A-B-Wiederholung funktioniert nur innerhalb des Titels einer DVD- oder CD.
- Untertitel, die direkt an der Markierung A oder B aufgezeichnet sind, werden möglicherweise nicht angezeigt (DVD).
- Die Wiedergabewiederholung funktioniert möglicherweise nicht mit MP-3-kodierten CD-R and CD-RW.

SPEICHERN VON WIEDERGABE-MARKIERUNGEN

Das Speichern einer Markierung im Speicher des M55 ist ähnlich wie ein Lesezeichen. Dadurch können Sie schnell einen beliebigen Punkt der Disc wiederfinden.

- 1 Taste **MARKER** während der Wiedergabe an der Stelle drücken, die wiedergefunden werden soll. Anzeige, daß „1/9“ im Speicher abgelegt ist. Bis zu 9 Markierungen können gespeichert werden.

ABRUFEN/LÖSCHEN VON MARKIERUNGEN

- 2 Taste **SEARCH** während der Wiedergabe drücken.
- 3 Wählen Sie mit den Navigationstasten die Markierung, die wiedergefunden/gelöscht werden soll.
- 4 Mit der Taste **ENTER** die Markierung abrufen. Oder **CLEAR** drücken, um eine Markierung zu löschen. **PLAY** beginnt die Wiedergabe an der Stelle der ausgewählten Markierung oder die ausgewählte Markierung wird gelöscht.

HINWEIS

- Diese Funktionen arbeiten nur bei DVDs mit Anzeige der Spielzeit während der Wiedergabe oder im Stop-Modus im DVD-Anzeigefenster.
- Direkt an der Markierung aufgezeichnete Untertitel werden möglicherweise nicht angezeigt (DVD).
- Nach dem Ausschalten des Gerätes oder der Entnahme einer Disc werden alle Markierungen gelöscht.
- Eine Markierung wird nicht gespeichert, wenn gerade das DVD- oder Titelmü am Bildschirm angezeigt wird.

ZOOM-FUNKTION

Mit der ZOOM-Funktion können Sie das dargestellte Bild bis zum 32-fachen seiner Normalgröße vergrößern.

- 1 Taste **ZOOM** während der normalen Wiedergabe oder im Pause-Modus drücken.

Mit jedem Tastendruck auf ZOOM wird der Bildschirm verändert. Die Vergrößerungsstufe wird in der oberen rechten Ecke des Zoombereichs angezeigt.

- 2 Um zur normalen Wiedergabe zurückzukehren, **ZOOM** so oft drücken, bis das normale Bild wieder angezeigt wird. Im OSD wird "Zoom aus" angezeigt. Auch durch Drücken von **CLEAR** wird das normale Bild wiederhergestellt.

HINWEIS

- Manche Discs ermöglichen keine Zoom-Funktion.
- Die Zoom-Funktion funktioniert nicht bei Untertiteln oder der Menü-Darstellung von DVDs.

ZUFALLSWIEDERGABE (CD)

1 Taste RANDOM drücken im Stop-Modus oder während der Wiedergabe. Der M55 startet die Zufallswiedergabe automatisch und im Display des M55 erscheint die PROG-Anzeige.

2 Um zur normalen Wiedergabe zurückzukehren, die Taste RANDOM erneut drücken.

HINWEIS

- Diese Funktion arbeitet nur mit Audio-CDs. Die zufällige Wiedergabe funktioniert nicht bei DVD-Filmen. Sie können Titel in zufälliger Reihenfolge wiedergeben. (Zufallswiedergabe)
- Die Zufallswiedergabe ist bei bestimmten Discs nicht möglich.
- Wenn Sie während der zufälligen Wiedergabe die Taste SKIP drücken, springt der DVD-Player auf einen anderen zufälligen Titel und beginnt mit der Wiedergabe.

PROGRAMMWIEDERGABE (CD)

Der DVD-Player spielt die Titel der Disc in einer von Ihnen festgelegten Reihenfolge ab.

1 Taste PROGRAM im Stop-Modus drücken. Am Bildschirm wird das Wiedergabe-Programmierungsfenster angezeigt. Dieses Fenster können Sie durch Drücken von PLAY oder PROGRAM schließen.

2 Mit den numerischen Tasten die gewünschten Titelnummern auswählen. Zur Speicherung ENTER drücken. Zur Auswahl weiterer Dateien Schritt 2 wiederholen. Es können bis zu 20 Titel programmiert werden.

3 PROGRAM oder RETURN drücken, um das Programmierungsfenster zu schließen. Der ausgewählte Titel wird gespeichert und die Wiedergabe beginnt in der programmierten Reihenfolge. Wenn Sie mit PROGRAM das Fenster schließen, werden die ausgewählten Titel gespeichert. Wenn Sie PROGRAM nach dem Löschen von „Resume Play“ drücken, werden die programmierten Titel gelöscht.

HINWEIS

Nach dem Abspielen aller programmierten Titel wird die Wiedergabe beendet.

Die Funktion "Programm-wiedergabe" kann nur mit Audio-CDs ausgeführt werden. Sie arbeitet nicht mit Film-DVDs.

LÖSCHEN VON PROGRAMMEN

Löschen von einzelnen programmierten Titeln

Mit den Navigationstasten den nicht mehr gewünschten Titel auswählen und anschließend CLEAR drücken.

Drücken Sie PROGRAM zum Verlassen des Bildschirms (Programme werden auch nach dem Ausschalten des Gerätes oder der Entnahme einer Disc gelöscht).

CD/SACD

- 1 Taste AUDIO während der Wiedergabe drücken.
- 2 AUDIO/MENU so oft drücken, bis der gewünschte Ton/Titel angezeigt wird.

VCD

- 1 Taste AUDIO während der Wiedergabe drücken.
- 2 AUDIO so oft drücken, bis der gewünschte Ton angezeigt wird.

DVD

- 1 Taste AUDIO während der Wiedergabe drücken. Nummer der wiedergegebenen Tonspur-Sprache.
- 2 AUDIO so oft drücken, bis die gewünschte Sprache (oder Kodierung, Kanalnummer) angezeigt wird.

HINWEISE

- Wenn die gewünschte Sprache auch nach mehrmaligem Drücken der Taste nicht ausgewählt werden kann, ist diese Sprache auf der Disc nicht verfügbar.
- Wird der Netzschalter eingeschaltet oder die Disc herausgenommen, wird die in den Grundeinstellungen ausgewählte Sprache wiedergegeben. Wenn diese Sprache nicht auf der Disc aufgezeichnet ist, hören Sie nur die auf der Disc verfügbare Sprache.
- Manche Discs ermöglichen keine AUDIO-Funktion.

ANSCHLUSS AN EIN MEHRKANALTONSYSTEM (SACD/DVD-A)

Verbinden Sie die Audioausgänge mit dem Vollverstärker wie nachfolgend gezeigt. Richten Sie dann die Baßwiedergabe der Lautsprecher und die Konfiguration entsprechend der 5.1 LAUTSPRECHER-EINSTELLUNG ein.

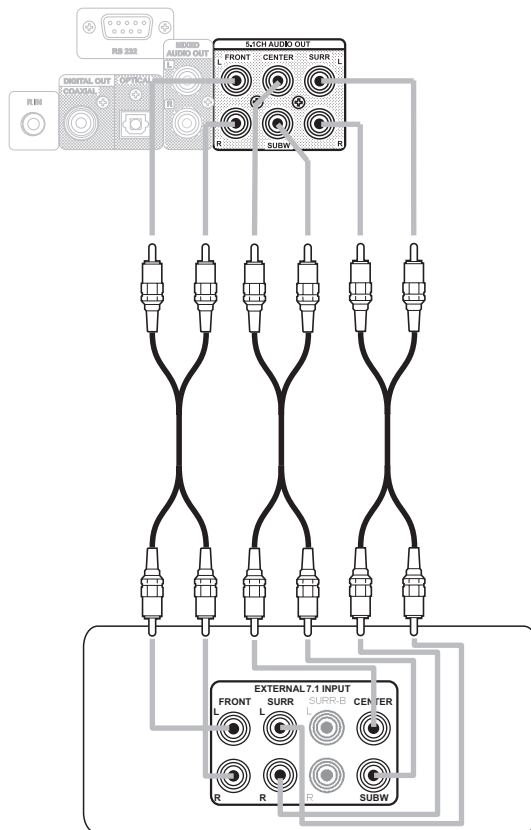

Rückseite des M15 AV-Surround-Sound-Vorverstärkers, 7.1 Eingänge



Einstellung

ANSCHLUSS AN EIN SURROUND-KLANGSYSTEM

KLANG IN DOLBY DIGITAL

Sie können den erstklassigen dynamischen Klang von Dolby Digital, Dolby Pro Logic und 2-Kanal-Digital-Stereo genießen.

MEHR ÜBER DOLBY DIGITAL

Dolby Digital ist die in Kinos mit den neuesten Filmen verwendete Surround-Klangtechnik, die jetzt auch für die realistische Klangreproduktion im Wohnzimmer verfügbar ist. Diesen realistischen Klang bei DVDs mit Spielfilmen oder Live-Konzerten können Sie genießen, wenn Sie den M55 an einen 5.1-Kanal-Verstärker mit Dolby-Digital-Dekoder (AC-3) oder Dolby-Digital-Prozessor anschließen.

DEUTSCH

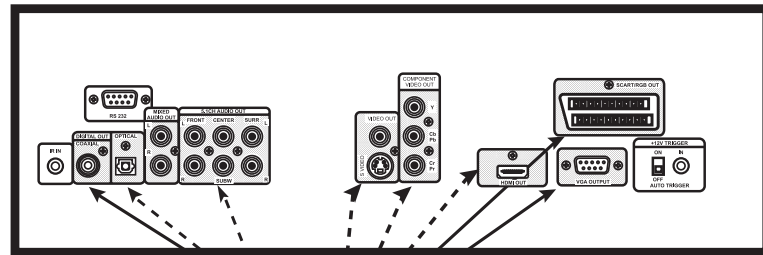

von Buchse DIGITAL OUT (COAXIAL oder OPTICAL)

von S-VIDEO/Component Video/FBAS oder SCART

75-Ohm-Koaxialkabel oder optisches Kabel

S-VIDEO/Component/FBAS-75-Ohm-Koaxial- oder SCART-Kabel

Um mit diesem DVD-Player den Klang in Dolby Digital genießen zu können, benötigen Sie folgendes:

- eine im Format Dolby Digital Surround aufgezeichnete DVD
- einen 5.1-Kanal-Verstärker mit Dolby-Digital-Dekoder, oder einen Dolby-Digital-Prozessor und Endverstärker
- 5 Lautsprecher und 1 Subwoofer.

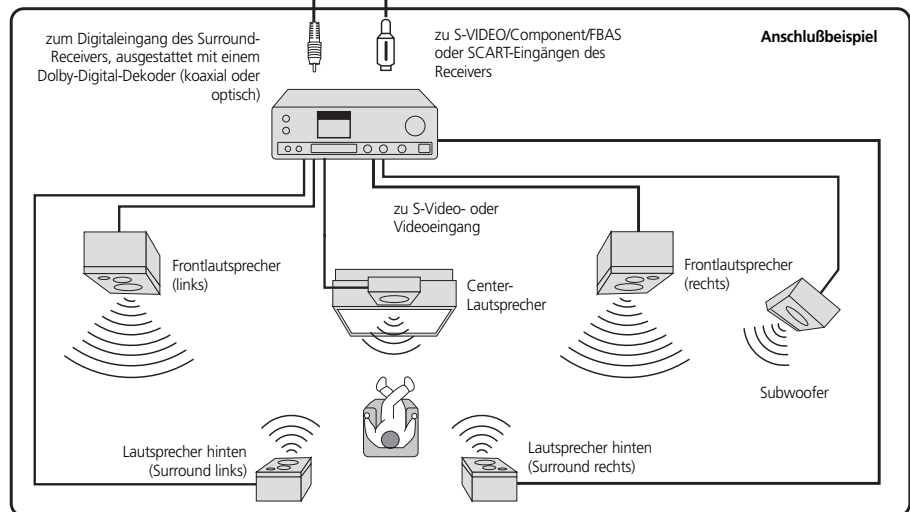

DOLBY DIGITAL GENIEßEN

Im OSD-Dropdown-Menü müssen Sie Audio, Analog aus und Auto, 96K oder 48K wählen. Wenn Sie nicht sicher sind, wählen Sie Auto im Menü Analog aus. Stellen Sie den digitalen Audioausgang des DVD-Players nur dann auf Analog aus ein, wenn Sie die Buchse DIGITAL OUT mit einem AV-Dekoder mit Dolby-Digital-Dekodierung verbinden. Eine zu hohe Lautstärke kann zu Gehör- oder Lautsprecherschäden führen (siehe „Grundeinstellungen, Audio“).

HINWEIS

Nehmen Sie ebenfalls die Bedienungsanleitungen der anderen Geräte zur Hand. Je nach Dolby-Digital-Surroundkling-Dekoder beträgt die Dekoderrate 96K oder 48K. Wenn Sie den M55 an andere Geräte anschließen, schalten Sie den Netzschalter aus und ziehen Sie bei allen Geräten die Netzstecker aus der Steckdose, bevor Sie Verbindungen herstellen. Der Tonausgang des M55 hat einen weiten Dynamikumfang. Achten Sie darauf, den Receiver auf eine mäßige Lautstärke einzustellen. Andernfalls könnten bei einem plötzlichen Lautstärkeanstieg die Lautsprecher beschädigt werden. Schalten Sie den Receiver vor dem Verbinden oder Trennen des M55-Netzkabels aus. Wenn der Receiver dabei eingeschaltet ist, könnten die Lautsprecher beschädigt werden.

KLANG IN DOLBY PRO LOGIC SURROUND

Wenn Ihr AV-Receiver mit einem Dolby-Pro-Logic-Surroundklang-Prozessor oder -Dekoder ausgestattet ist, können Sie den hochwertigen Klang von Dolby Pro Logic Surround genießen.

Um mit diesem DVD-Player den Klang in „Dolby Pro Logic“ genießen zu können, benötigen Sie folgendes:

- DVD aufgezeichnet im Format Dolby Pro Logic
- Dolby-Pro-Logic-A/V-Receiver mit Dolby-Pro-Logic-Dekoder, oder einen Dolby-Pro-Logic-Dekoder und Leistungsverstärker
- 5 Lautsprecher

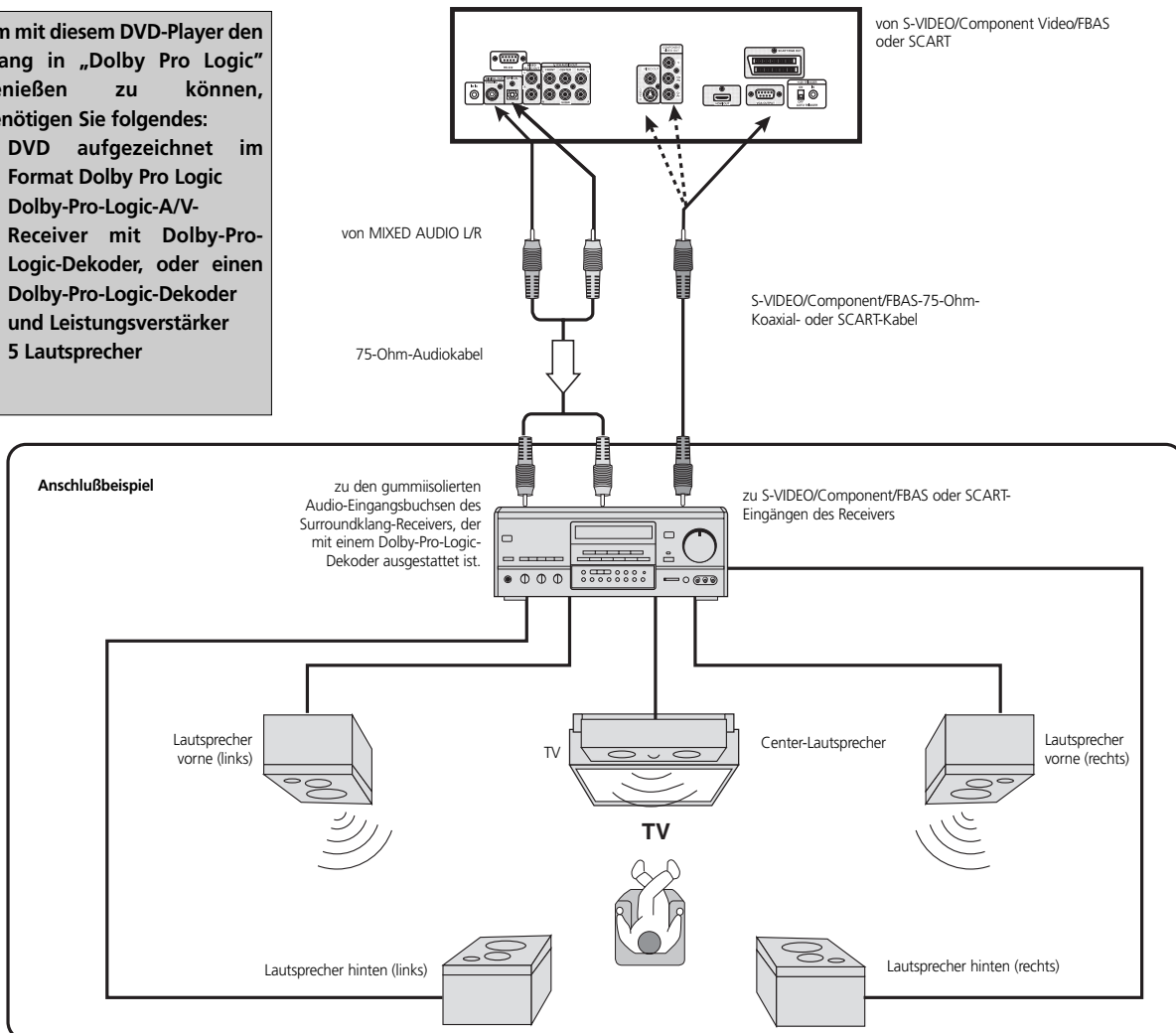

MIT EINEM RECEIVER MIT DOLBY-DIGITAL-DEKODER

Verbinden Sie die Geräte so, wie in „So genießen Sie Klang in Dolby Digital“ beschrieben. Stellen Sie den Receiver dem Benutzerhandbuch des AV-Receiver entsprechend ein, damit Sie den Klang in „Dolby Pro Logic Surround“ genießen können.

WARNUNG

Stellen Sie den digitalen Audioausgang des DVD-Players nur dann auf Analog aus ein, wenn Sie die Buchse DIGITAL OUT mit einem AV-Dekoder mit Dolby-Digital-Dekodierung verbinden. Eine zu hohe Lautstärke kann zu Gehör- und Lautsprecherschäden führen. (siehe „Grundeinstellungen, Audio“)

HINWEIS

Nehmen Sie ebenfalls die Bedienungsanleitungen der anderen Geräte zur Hand. Je nach Dolby-Digital-Surroundklang-Dekoder beträgt die Dekoderrate 96K oder 48K. Wenn Sie den M55 an andere Geräte anschließen, schalten Sie den Netzschalter aus und ziehen Sie bei allen Geräten die Netzstecker aus der Steckdose, bevor Sie Verbindungen herstellen. Der Tonausgang des M55 hat einen weiten Dynamikumfang. Achten Sie darauf, den Receiver auf eine mäßige Lautstärke einzustellen. Andernfalls könnten bei einem plötzlichen Lautstärkeanstieg die Lautsprecher beschädigt werden. Schalten Sie den Receiver vor dem Verbinden oder Trennen des M55-Netzkabels aus. Wenn der Receiver dabei eingeschaltet ist, könnten die Lautsprecher beschädigt werden.

Einstellung

ANSCHLUSS AN EIN SURROUND-KLANGSYSTEM

KLANG IN 2-KANAL-DIGITAL-STEREO

In den Genuß des dynamischen Klanges von 2-Kanal-Digital-Stereo kommen Sie, wenn Sie den DVD-Player mit einem Receiver verbinden, der mit einem digitalen Audioeingang und Lautsprechersystem (rechte und linke, vordere Lautsprecher) ausgestattet ist.

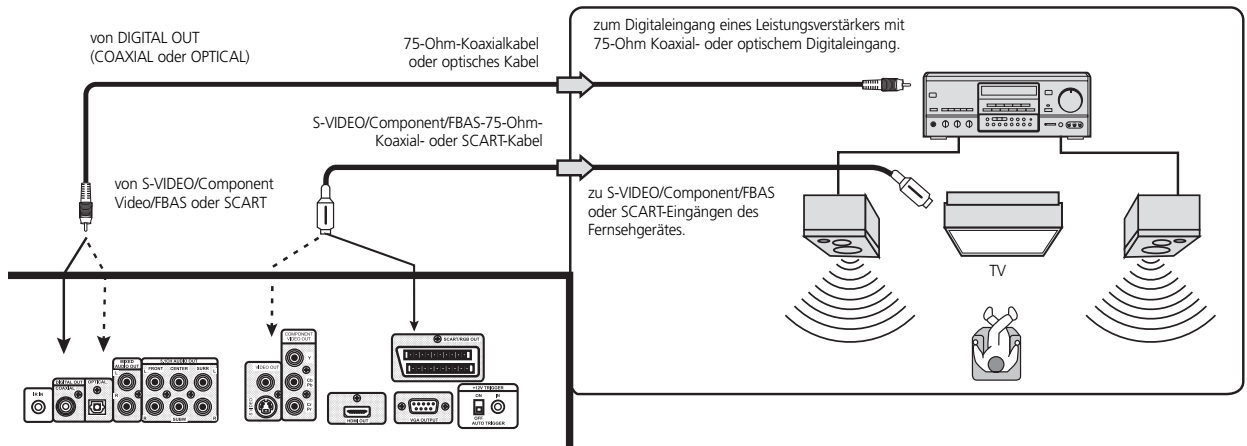

SO GENIEßEN SIE DIGITALEN KLANG

Im OSD-Dropdown-Menü müssen Sie Audio, Analog aus und Auto, 96K oder 48K wählen. Wenn Sie nicht sicher sind, wählen Sie Auto im Menü Analog aus. (siehe "Grundeinstellungen, Audio")

HINWEISE

- Vor dem Umschalten des SCARTIS-VIDEO-Schalters den Netzschalter am M55 ausschalten.
- Nehmen Sie ebenfalls die Bedienungsanleitung des Receivers zur Hand.
- Bevor Sie den M55 an andere Geräte anschließen, schalten Sie den Netzschalter aus und ziehen Sie bei allen Geräten die Netzstecker aus der Steckdose, bevor Sie Verbindungen herstellen.
- Je nach Digital-Surroundklang-Dekoder beträgt die Dekoderrate 96K oder 48K.
- Der Tonausgang des M55 hat einen weiten Dynamikumfang. Achten Sie darauf, den Receiver auf eine mäßige Lautstärke einzustellen. Andernfalls könnten bei einem plötzlichen Lautstärkeanstieg die Lautsprecher beschädigt werden.
- Schalten Sie den Receiver vor dem Verbinden oder Trennen des M55-Netzkabels aus. Wenn der Receiver dabei eingeschaltet ist, könnten die Lautsprecher beschädigt werden.

KLANG IN DTS

Damit Sie DTS-Klang genießen können, muß Ihr AV-Receiver oder Prozessor mit einem DTS-Dekoder ausgestattet sein. Der Digitalausgang des M55 muß auf Analog aus eingestellt werden und die Disc muß eine DTS-Tonspur haben. Bei einer DTS-Tonspur gibt der M55 kein analoges Tonsignal aus.

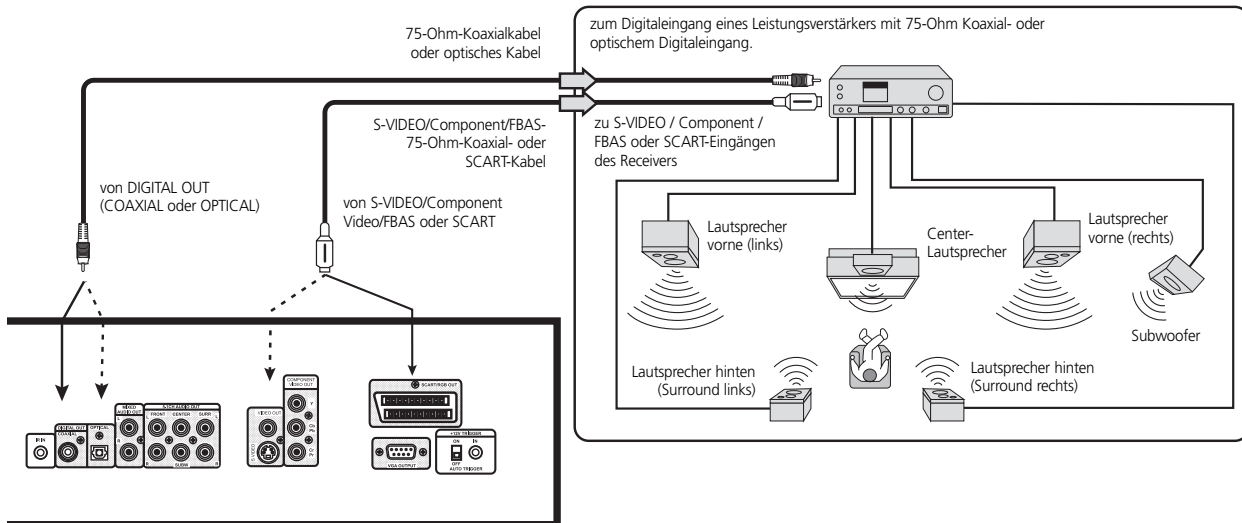

SO GENIEßEN SIE DTS-KLANG

Im OSD-Dropdown-Menü des M55 müssen Sie Audio, Analog aus und Auto, 96K oder 48K wählen. Wenn Sie nicht sicher sind, wählen Sie Auto im Menü Analog aus.

WARNUNG

Stellen Sie den digitalen Audioausgang des DVD-Players nur dann auf Analog aus ein, wenn Sie die Buchse DIGITAL OUT mit einem AV-Dekoder mit Dolby-Digital-Dekodierung verbinden. Eine zu hohe Lautstärke kann zu Gehör- oder Lautsprecherschäden führen (siehe „Grundeinstellungen, Auswählen des digitalen Audioausgangs“).

HINWEISE

- Vor dem Umschalten des SCART/VIDEO-Schalters den Netzschalter am M55 ausschalten.
- Nehmen Sie ebenfalls die Bedienungsanleitung des Receivers zur Hand.
- Bevor Sie den M55 an andere Geräte anschließen, schalten Sie den Netzschalter aus und ziehen Sie bei allen Geräten die Netzstecker aus der Steckdose, bevor Sie Verbindungen herstellen.
- Je nach Digital-Surroundklang-Dekoder beträgt die Dekoderrate 96K oder 48K.
- Der Tonausgang des M55 hat einen weiten Dynamikumfang. Achten Sie darauf, den Receiver auf eine mäßige Lautstärke einzustellen. Andernfalls könnten bei einem plötzlichen Lautstärkeanstieg die Lautsprecher beschädigt werden.
- Schalten Sie den Receiver vor dem Verbinden oder Trennen des M55-Netzkabels aus. Wenn der Receiver dabei eingeschaltet ist, könnten die Lautsprecher beschädigt werden.

Einstellung

ANSCHLUSS AN EINE ANALOGE HIFI-STEREO-ANLAGE

Ein hochwertiger Klang in 2-Kanal-Stereo kann erzielt werden, wenn Sie diesen DVD-Player mit einem Receiver verbinden, der mit zwei analogen Audioausgängen (rechts und links) und einem Lautsprechersystem (Frontlautsprecher rechts und links) ausgestattet ist.

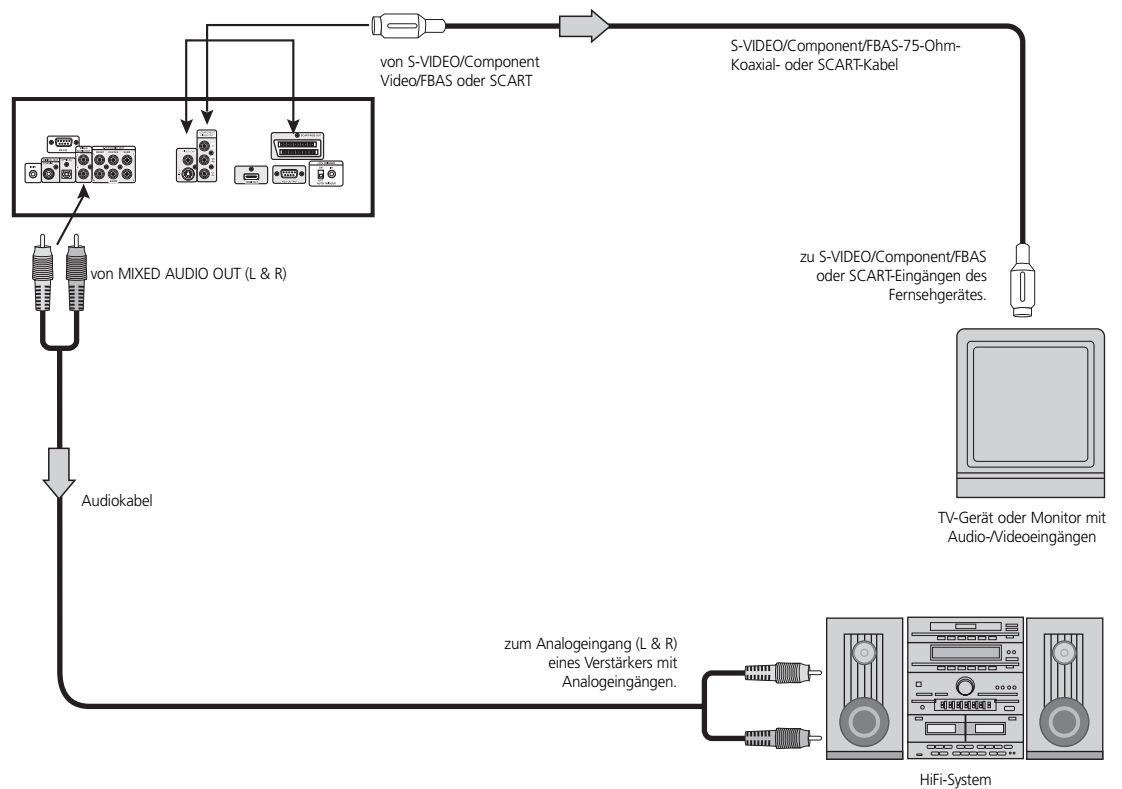

SO GENIEßEN SIE HOCHWERTIGEN KLANG

Im OSD-Dropdown-Menü müssen Sie Audio, Analog ein und 48K wählen.

HINWEISE

- Vor dem Umschalten des SCART/IS-VIDEO-Schalters den Netzschalter am M55 ausschalten.
- Nehmen Sie ebenfalls die Bedienungsanleitung des Receivers zur Hand.
- Bevor Sie den M55 an andere Geräte anschließen, schalten Sie den Netzschalter aus und ziehen Sie bei allen Geräten die Netzstecker aus der Steckdose, bevor Sie Verbindungen herstellen.
- Je nach Digital-Surroundklang-Dekoder beträgt die Dekoderrate 96K oder 48K.
- Der Tonausgang des M55 hat einen weiten Dynamikumfang. Achten Sie darauf, den Receiver auf eine mäßige Lautstärke einzustellen. Andernfalls könnten bei einem plötzlichen Lautstärkeanstieg die Lautsprecher beschädigt werden.
- Schalten Sie den Receiver vor dem Verbinden oder Trennen des M55-Netzkabels aus. Wenn der Receiver dabei eingeschaltet ist, könnten die Lautsprecher beschädigt werden.

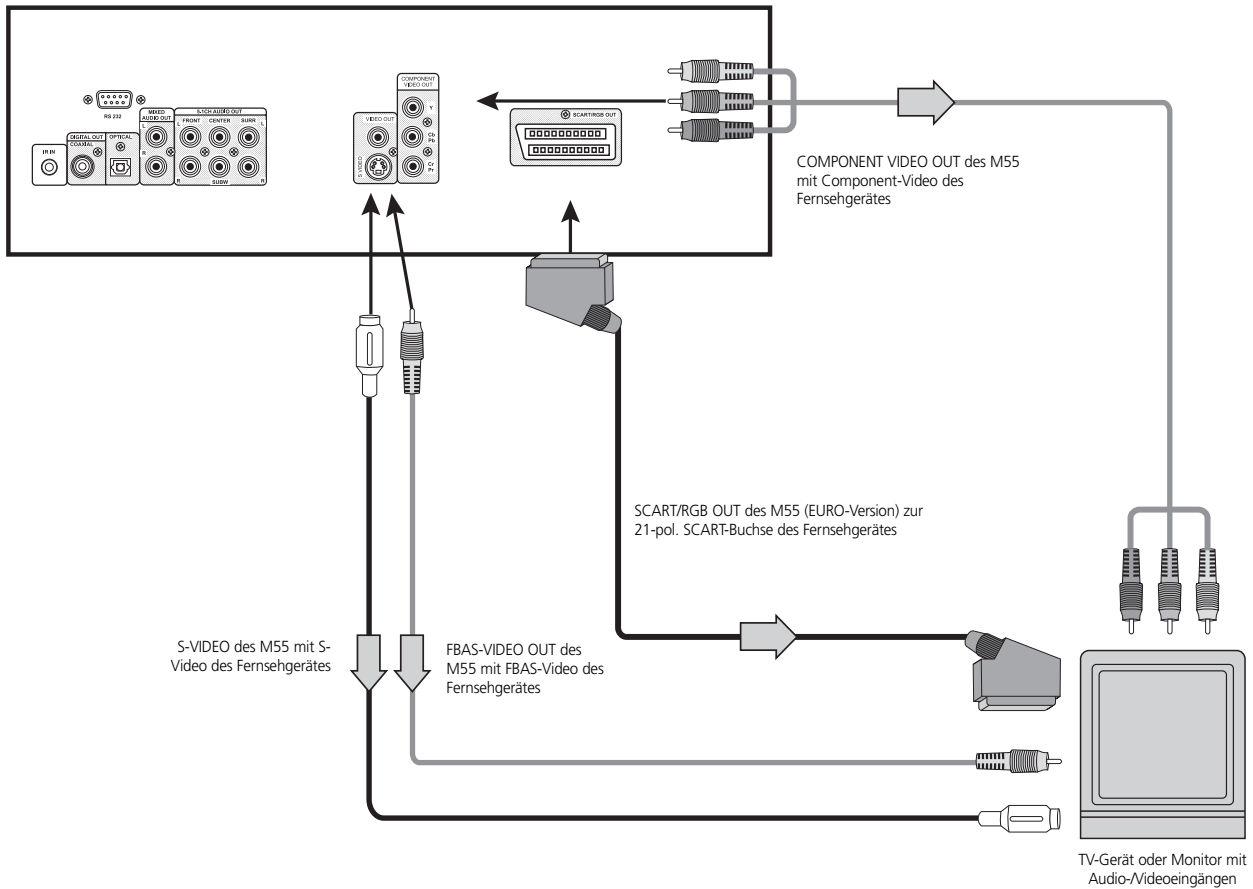
**HINWEIS**

Mit dem Schalter VIDEO OUTPUT S-VIDEO-SCART/RGB kann zwischen zwei Ausgängen gewählt werden: S-VIDEO und 21-pol. SCART/RGB. Wenn der Anschluß an S-VIDEO erfolgen soll, schieben Sie den Schalter in die Stellung S-VIDEO, falls die 21-pol. SCART/RGB-Buchse verwendet werden soll, schieben Sie den Schalter auf SCART/RGB.

Im Lieferumfang des M55 sind 75-Ohm-Video- und Audiokabel enthalten. SCART- und S-Video-Kabel können Sie von Ihrem örtlichen NAD-Händler beziehen.

WARNUNG

Stellen Sie den digitalen Audioausgang des DVD-Players nur dann auf Analog aus ein, wenn Sie die Buchse DIGITAL OUT mit einem AV-Dekoder mit Dolby-Digital-Dekodierung verbinden. Eine zu hohe Lautstärke kann zu Gehör- und Lautsprecherschäden führen. (siehe "Grundeinstellungen, Audio")

HINWEISE

- Vor dem Umschalten des SCART/S-VIDEO-Schalters den Netzschalter am M55 ausschalten.
- Nehmen Sie ebenfalls die Bedienungsanleitung des Receivers zur Hand.
- Bevor Sie den M55 an andere Geräte anschließen, schalten Sie den Netzschalter aus und ziehen Sie bei allen Geräten die Netzstecker aus der Steckdose, bevor Sie Verbindungen herstellen.
- Je nach Digital-Surroundklang-Dekoder beträgt die Dekoderrate 96K oder 48K.
- Der Tonausgang des M55 hat einen weiten Dynamikumfang. Achten Sie darauf, den Receiver auf eine mäßige Lautstärke einzustellen. Andernfalls könnten bei einem plötzlichen Lautstärkeanstieg die Lautsprecher beschädigt werden.
- Schalten Sie den Receiver vor dem Verbinden oder Trennen des M55-Netzkabels aus. Wenn der Receiver dabei eingeschaltet ist, könnten die Lautsprecher beschädigt werden.



Wenn die Grundeinstellungen einmal eingegeben sind, kann der DVD-Player immer mit denselben Einstellungen betrieben werden (besonders bei DVDs). Die Einstellungen werden bis zu ihrer Änderung im Speicher gehalten und bleiben auch nach dem Ausschalten des Gerätes erhalten.

- 1 Drücken Sie SETUP im Stop- oder Wiedergabe-Modus. Die Menüs „Setup“, „Video“ und „Audio“ werden angezeigt.
- 2 Wählen Sie mit den Navigationstasten die gewünschte Einstellung und drücken Sie anschließend ENTER. Bei manchen Menüpunkten sind weitere Schritte erforderlich. Wenn Sie die Taste RETURN oder SETUP drücken, wird die Grundeinstellungs-Anzeige wiederhergestellt.
- 3 Mit RETURN, SETUP, PLAY oder OPEN/CLOSE können Sie das SETUP-Menü verlassen.

AUSWÄHLEN VON SPRACHEN

Zur Auswahl von Sprachen für DVD-Audio, DVD-Menüs und OSDs am Bildschirm gehen Sie folgendermaßen vor:

- 1 Drücken Sie auf der M55-Fernbedienung die Taste SETUP, um das Einstellungsmenü aufzurufen. Es wird ein Dropdown-Menü mit „OSD“, „Audio“, „Untertitel“, „Menu“ und „Text“ angezeigt.
- 2 Wählen Sie mit den Navigationstasten die gewünschte Sprache aus und drücken Sie zur Speicherung Ihrer Auswahl die Taste ENTER auf der M55-Fernbedienung.



HINWEIS

Die Bildschirmanzeigen für Audio, Untertitel, Menü und Text sind medienabhängig.. Nicht alle Medien unterstützen die verschiedenen Sprachoptionen. Informationen zu den verfügbaren Optionen finden Sie in der Dokumentation der jeweiligen Medien.. Verfügbare Sprachen und ihre Codes finden Sie im Abschnitt 'REFERENZ', 'Tabelle der Sprachen mit ihren Abkürzungen'.

AUSWÄHLEN VON BILDSEITENVERHÄLTNIS UND BILDMODUS

Zur Einstellung des Seitenverhältnisses entsprechend dem Fernsehgerät rufen Sie mit der Fernbedienung das Menü EINSTELLUNG auf. Wählen Sie ‚Video‘, ‚Seitenverhältnis‘ und dann eine der drei Optionen, die am besten zu Ihrem Fernsehgerät paßt.

- 1 Wählen Sie im OSD-Dropdown-Menü mit den Navigationstasten den Menüpunkt ‚Video‘ und drücken Sie ENTER auf der Fernbedienung.
- 2 Wählen Sie mit den Navigationstasten das gewünschte ‚Seitenverhältnis‘ und drücken Sie ENTER auf der Fernbedienung.

„**Widescreen 16:9**“: Wählen Sie dieses Format, wenn ein TV-Gerät mit 16:9-Breitbild angeschlossen ist. Das Bild wird in voller Größe wiedergegeben. (Das Breitbild-Fernsehgerät muß ebenfalls in den Vollbildmodus geschaltet werden.)

„**Letterbox 4:3**“: Videomaterial, das nicht mit „Pan & Scan“ formatiert worden ist (Cinemascope), wird mit schwarzen Streifen am oberen und unteren Bildschirmrand wiedergegeben.

„**Panscan 4:3**“: Wählen Sie dieses Format, wenn ein Standard-TV-Gerät angeschlossen ist. Videomaterial, das mit „Pan & Scan“ formatiert worden ist, wird in diesem Format wiedergegeben (linker und rechter Rand werden abgeschnitten).

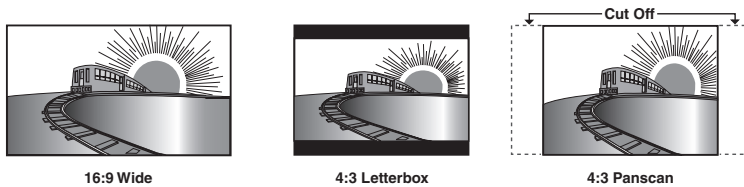

HINWEISE

- Jeder Bildschirm zeigt ein Beispiel, wenn Videomaterial für Breitbild abgespielt wird. (Diese Einstellung hat keinen Einfluß auf Videomaterial für konventionelle Größe).

Wählen Sie den Bildmodus je nach Format: Video oder Film. Die Einstellung AUTO schaltet während der Wiedergabe zwischen diesen beiden Formaten um.

HINWEIS

- Wählen Sie AUTO, damit Sie immer die beste Bildqualität haben, auch wenn das Format nicht bekannt ist.

AUSWÄHLEN DES ABTASTMODUS

Der für das Fernsehgerät geeignete Abtastmodus kann mit der Taste **RES**. (Auflösung) auf der M55-Fernbedienung umgeschaltet werden. Für jeden Signalmodus, NTSC oder PAL, sind vier Auswahlmöglichkeiten verfügbar. Für NTSC: 480, 720p und 1080i. Für PAL gibt es die vier Modi: 576, 720p und 1080i. Verfügbare Abtastmodi siehe untenstehende Tabelle.

- 1 Beobachten Sie die Auswahl im Display des M55.
- 2 Beobachten Sie die Auswahl für die Videoausgänge im OSD.

Es gibt vier Abtastmodi, die von Ihrem Fernsehgerät abhängig sind: zwei für progressive Abtastung und zwei für das Zeilensprungverfahren. Wählen Sie den Abtastmodi, der für Ihr Fernsehgerät am besten geeignet ist.

HINWEISE

Die progressive Abtastung ist für NTSC und PAL verfügbar, kann aber auf einigen Medien durch Kopierschutz eingeschränkt oder unzulässig sein.
 Wird VGA aktiviert (ON), ist am Component Output nur 480i/576i verfügbar.
 Die für jeden Videoausgang verfügbaren Abtastmodi finden Sie auf Seite 37.
 Nicht alle Monitore können VGA-Einstellungen von 1080i darstellen.. Hinweise zu Abtastmodi und Kompatibilität finden Sie in der Bedienungsanleitung des Monitors.



Video Resolution: 480I

Video Resolution: 480P

Video Resolution: 576I

Video Resolution: 576P

Video Resolution: 720P

Video Resolution: 1080I



EINSTELLEN DES SIGNALFORMATS

Zur Einstellung des Signalformats entsprechend dem Fernsehgerät rufen Sie mit der Fernbedienung das Menü EINSTELLUNG auf. Wählen Sie das Videosymbol, „Signalformat“ und dann eine der vier Optionen, die am besten zu Ihrem Fernsehgerät paßt.

- 1 Wählen Sie im OSD-Dropdown-Menü mit den Navigationstasten auf der Fernbedienung den Menüpunkt „Signalformat“.
- 2 Wählen Sie mit den Navigationstasten das gewünschte „Signalformat“ und drücken Sie ENTER auf der Fernbedienung.
- 3 Es sind vier Optionen verfügbar: 'Auto', 'NTSC', 'PAL' und 'PAL-60'

OPTIONEN

In der Einstellung „Auto“ wird das abgespielte Medium automatisch erkannt und dargestellt. Mit den anderen drei Optionen „NTSC“, „PAL“ und „PAL-60“ kann der Ausgang des M55 fest auf das gewünschte Format eingestellt werden. So können Sie z. B. ein PAL-Medium einlegen und im NTSC-Format anzeigen. Genauso können Sie ein NTSC-Medium einlegen und im PAL-Format anzeigen.

Wählen Sie entsprechend Ihrem Fernsehgerät das Signalformat, in dem Sie die DVD/VCD sehen möchten. Die Standard- oder automatische Einstellung ist „Auto“.

EINSTELLEN DES GAMMAWERTES

Zur Einstellung des Gammawertes entsprechend dem Videomonitor rufen Sie mit der Fernbedienung das Menü EINSTELLUNG auf. Wählen Sie „Gamma“ und anschließend aus den verfügbaren Optionen.

- 1 Markieren Sie im OSD-Dropdown-Menü mit den Navigationstasten das Videosymbol und drücken Sie **ENTER** auf der Fernbedienung.
- 2 Markieren Sie mit den Navigationstasten den Menüpunkt „Gamma“ und drücken Sie anschließend **ENTER**. Wählen Sie die Linearität von Farbe/Intensität für den Videomonitor und drücken Sie anschließend **ENTER**. Die Standardeinstellung ist 1.000.

HINWEISE

- Alle Monitore oder andere Anzeigegeräte haben eine Gamma-Einstellung. In der Bedienungsanleitung Ihres Fernsehgerätes/Monitors finden Sie die optimale Gamma-Einstellung. Falls Sie die Einstellung für Ihr Gerät nicht kennen, verwenden Sie den Standardwert von 1.000.
- Weitere Informationen zu den an jedem Videoeingang zur Verfügung stehenden Funktionen finden Sie in der Tabelle „Videoeinstellungen“ im Abschnitt Referenz auf den Seiten 30 und 37.

AUSWÄHLEN DES SCHWARZPEGELS

Der Schwarzpegel von gerade abgespielten DVDs kann Ihrem persönlichen Geschmack entsprechend auf zwei Werte eingestellt werden: „0“ oder „+7,5“ IRE. Mit diesen Werten stellen Sie den Referenzpegel für absolutes Schwarz so ein, wie Sie es am Bildschirm sehen. Zur Einstellung des geeigneten Schwarzpegels entsprechend dem Signalmodus, rufen Sie mit der Fernbedienung das Menü EINSTELLUNG auf. Wählen Sie „Video“, „Schwarzpegel“ und danach eine der beiden verfügbaren Optionen.

- 1 Markieren Sie im OSD-Dropdown-Menü mit den Navigationstasten das Videosymbol und drücken Sie **ENTER** auf der Fernbedienung.
- 2 Markieren Sie mit den Navigationstasten den Menüpunkt „Schwarzpegel“ und drücken Sie anschließend **ENTER**.
- 3 Wählen Sie mit den Navigationstasten „0“ oder „+7,5“ IRE und drücken Sie anschließend **ENTER**.

HINWEISE

- Die Standardeinstellungen für den Schwarzpegel sind für jeden Typ des M55 unterschiedlich: Beim NTSC M55 sind es +7,5 IRE und beim PAL M55 beträgt er 0 IRE.
- Ein falsch eingestellter Schwarzpegel kann bei der Darstellung von dunklen Szenen zu einem geringen Kontrast führen.
- Weitere Informationen zu den an jedem Videoeingang zur Verfügung stehenden Funktionen finden Sie in der Tabelle „Videoeinstellungen“ im Abschnitt Referenz auf den Seiten 30 und 37.



EINSTELLEN DER HELLIGKEIT

Abhängig von den Einstellungen des Monitors, können Sie die Helligkeit der abgespielten Medien an Stelle des Monitors auch vom M55 aus einstellen. Die Helligkeit kann auf Ihren Videomonitor feineingestellt werden.

- 1 Markieren Sie im OSD-Dropdown-Menü mit den Navigationstasten das Videosymbol und drücken Sie **ENTER** auf der Fernbedienung.
- 2 Markieren Sie mit den Navigationstasten den Menüpunkt „Helligkeit“ und drücken Sie anschließend **ENTER**. Wählen Sie den Helligkeitspegel für den Videomonitor und drücken Sie anschließend **ENTER**. Die Standardeinstellung ist „0“.

HINWEIS

- Weitere Informationen zu den an jedem Videoeingang zur Verfügung stehenden Funktionen finden Sie in der Tabelle „Videoeinstellungen“ im Abschnitt Referenz auf den Seiten 30 und 37.

KONTRASTEINSTELLUNG

Abhängig von den Einstellungen des Monitors, können Sie den Kontrast der abgespielten Medien an Stelle des Monitors auch vom M55 aus einstellen. Der Kontrast kann auf Ihren Videomonitor feineingestellt werden.

- 1 Markieren Sie im OSD-Dropdown-Menü mit den Navigationstasten das Videosymbol und drücken Sie **ENTER** auf der Fernbedienung.
- 2 Markieren Sie mit den Navigationstasten den Menüpunkt „Kontrast“ und drücken Sie anschließend **ENTER**. Wählen Sie den Kontrastpegel für den Videomonitor und drücken Sie anschließend **ENTER**. Die Standardeinstellung ist „0“.

HINWEIS

- Weitere Informationen zu den an jedem Videoeingang zur Verfügung stehenden Funktionen finden Sie in der Tabelle „Videoeinstellungen“ im Abschnitt Referenz auf den Seiten 30 und 37.

EINSTELLEN DER SÄTTIGUNG

NTSC und PAL/PAL-60 ermöglichen die Einstellung der SÄTTIGUNG (Farbpegel), damit die Farbbalance des Monitors feinabgestimmt werden kann.

- 1 Markieren Sie im OSD-Dropdown-Menü mit den Navigationstasten das Videosymbol und drücken Sie **ENTER** auf der Fernbedienung.
- 2 Markieren Sie mit den Navigationstasten den Menüpunkt „Sättigung“ und drücken Sie anschließend **ENTER**. Mit dieser Anpassung können Sie verschiedene Farbpegel für den Videomonitor einstellen und danach **ENTER** drücken. Die Standardeinstellung ist „0“.

HINWEIS

- Weitere Informationen zu den an jedem Videoeingang zur Verfügung stehenden Funktionen finden Sie in der Tabelle „Videoeinstellungen“ im Abschnitt Referenz auf den Seiten 30 und 37.



VIDEOEINSTELLUNGSOPTIONEN

	Schwarzpegel	Helligkeit	Kontrast	Sättigung	Schärfe	Gamma
HDMI						
480/576		•	•	•		
720p		•	•	•		
1080i		•	•	•		
VGA						
480/576		•	•	•		
720p		•	•	•		
1080i		•	•	•		
Component YPbPr						
480p/576p		•	•	•	•	•
720p		•	•	•	•	•
Component YCbCr						
480i/576i	•	•		•		
1080i		•	•	•	•	•
FBAS						
480i/576i	•	•		•		
S-Video						
480i/576i	•	•		•		
SCART/RGB						
480i/576i		•	•	•		•
480p/576p		•	•	•		•
720p		•	•	•		•
1080i		•	•	•		•

AUSWÄHLEN VON DIGITAL-AUDIOAUSGANG UND ANDERE EINSTELLUNGEN

DIGITALER AUDIOAUSGANG

Jede DVD hat eine Vielzahl von Optionen für den Audioausgang. Stellen Sie den digitalen Audio-Ausgang des DVD-Players Ihrer HiFi-Anlage entsprechend ein.

Markieren Sie im OSD-Dropdown-Menü mit den Navigationstasten das Audiosymbol und wählen Sie mit den Navigationstasten auf der Fernbedienung die verschiedenen Optionen. Drücken Sie anschließend ENTER.

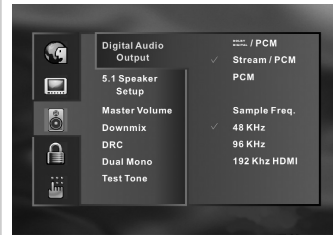

Formate	Abtastfrequenz
Dolby Digital/PCM	48KHz
Stream/PCM	96KHz
PCM	192KHz HDMI

HINWEISE

Eine Abtastfrequenz von 192KHz ist nur am HDMI-Ausgang verfügbar.

Wenn ein aktives Audiosignal einem Receiver oder anderen Gerät ohne entsprechende digitale Dekodierungseigenschaften zugeführt wird, kann ein sehr lautes Rauschen entstehen, das zu dauerhaften Beschädigungen der Lautsprecher führen kann.

Der Ton einer DTS-DVD wird nur wiedergegeben, wenn der DVD-Player mit einem Receiver mit DTS-Dekoder verbunden wird.

HINWEISE ZU DISCS

ZUR HANDHABUNG VON DISCS

- Die Abspielseite einer Disc nicht berühren.
- Discs nicht mit Papier oder Klebeband bekleben. Dies könnte dazu führen, daß Discs im Gerät steckenbleiben.

ZUR REINIGUNG VON DISCS

- Fingerabdrücke und Staub auf einer Disc verursachen Bild- und Tonstörungen. Discs mit einem weichen Tuch von der Mitte nach außen abwischen und immer sauber halten.
- Wenn sich der Schmutz nicht mit einem weichen Tuch entfernen lässt, die Disc leicht mit einem angefeuchteten, weichen Tuch abwischen und danach mit einem trockenen Tuch trocken wischen. Dabei immer von der Mitte nach außen wischen, nicht in kreisförmigen Bewegungen.
- Verwenden Sie keine Lösungsmittel wie Verdünnung, Benzol, handelsübliche Reinigungs- oder Antistatikmittel für Vinyl-LPs. Sie könnten die Disc beschädigen.
- Im Display des M55 kann die Meldung erscheinen: "FEHLER: SCHLECHTE DISC - BITTE REINIGEN". Ist dies der Fall, die Disc wie oben beschrieben reinigen.

ZUR AUFBEWAHRUNG VON DISCS

- Discs nicht an Orten aufbewahren, wo sie direktem Sonnenlicht oder Hitzequellen ausgesetzt sind.
- Discs nicht an Orten mit Feuchtigkeit oder Staub wie z. B. Badezimmer oder neben einem Befeuchter aufbewahren.
- Discs senkrecht in der Box aufbewahren. Wenn Discs ohne Box gestapelt oder Gegenstände darauf gelegt werden, können sie sich verziehen.

HINWEISE ZU DIESER BEDIENUNGSANLEITUNG

In dieser Bedienungsanleitung werden die Standardfunktionen des M55 erklärt. Manche DVD/VCD/CDs können Funktionen haben, die nicht in dieser Bedienungsanleitung behandelt werden. Manche Video-CDs können deshalb Anleitungen enthalten, die von der M55-Bedienungsanleitung abweichen und darüber hinausgehen. Folgen Sie in diesem Falle den Hinweisen auf der Packung oder den während des Betriebes im OSD angezeigten Anleitungen.

HINWEIS



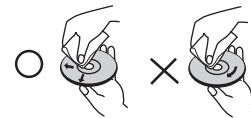

Nehmen Sie ebenfalls die Bedienungsanleitungen der anderen Geräte zur Hand. Wenn Sie den M55 an andere Geräte anschließen, schalten Sie den Netzschalter aus und ziehen Sie bei allen Geräten die Netzstecker aus der Steckdose, bevor Sie Verbindungen herstellen. Der Tonausgang des M55 hat einen weiten Dynamikumfang. Achten Sie darauf, den Receiver auf eine mäßige Lautstärke einzustellen. Andernfalls könnten bei einem plötzlichen Lautstärkeanstieg die Lautsprecher beschädigt werden. Schalten Sie den Receiver vor dem Verbinden oder Trennen des M55-Netzkabels aus. Wenn der Receiver dabei eingeschaltet ist, könnten die Lautsprecher beschädigt werden.



Bezeichnung

ABSPIELBARE DISCS

Mit dem M55 können folgende Discs abgespielt werden.

	Disc-Kennzeichnung	Inhalt	Disc-Größe	Maximale Spielzeit
DVD-Video- DVD-Audio-discs		Audio + Video (bewegte Bilder)	12 cm	ca. 4 Stunden (einseitige Disc)
				ca. 8 Stunden (doppelseitige Disc)
			8 cm	ca. 80 Minuten (einseitige Disc)
				ca. 160 Minuten (doppelseitige Disc)
Audio-CDs Audio-SACDs	 	Audio	12 cm	74 Minuten
			8 cm	20 Minuten

Dieses Gerät kann außerdem CD-R oder CD-RW abspielen, die Audio- oder MP3-Dateien enthalten.

Andere als die obengenannten Discs wie z. B. CD-ROM, CD-Extra, CD-G und CD-i können nicht abgespielt werden. Falls Sie es dennoch versuchen, kann der M55 dauerhaft beschädigt werden.

REGIONALZONEN UND LÄNDERCODES

Dieser DVD-Player ist für den Umgang mit den auf DVDs enthaltenen Ländercodes entwickelt und hergestellt worden. Wenn der Ländercode der DVD nicht mit der Regionalzonen-Nummer dieses DVD/CD-Players übereinstimmt, kann die Disc nicht in diesem DVD/CD-Player abgespielt werden. Den Ländercode für Ihren M55 erfahren Sie von Ihrem Händler.

HINWEISE ZU NICHT AUTORISIERTEN DVDS

Manche Video-DVDs können Sie auf diesem DVD-Player nicht abspielen, wenn Sie die DVDs außerhalb Ihrer Regionalzone gekauft haben oder diese für geschäftliche Zwecke hergestellt worden sind. Wenn Sie versuchen, eine nicht autorisierte DVD abzuspielen, wird am Bildschirm „Regionalzonen-Nummer überprüfen“ angezeigt.

TABELLE DER SPRACHEN UND IHRE ABKÜRZUNGEN

Wählen Sie eine der verfügbaren Sprachen aus dem Dropdown-Menü "Einstellungen". Weitere Sprachen sind für "Audio", "Untertitel", "Menü" und/oder "Text" verfügbar und können durch Auswahl von "Sonstige" und Eingabe der entsprechenden Codenummer (siehe Tabelle unten) eingestellt werden. Achten Sie darauf, daß es sich hier um eine medienspezifische Funktion handelt, die nicht auf allen DVDs und VCDs vorhanden ist.

Code	Sprache	Code	Sprache	Code	Sprache	Code	Sprache
6565	Afar	7079	Färöisch	7678	Lingala	8375	Slovakisch
6566	Abkhazian	7082	Französisch	7679	Laotisch	8376	Slovenisch
6570	Afrikaans	7089	Frisisch	7684	Litauisch	8377	Samoanisch
6577	Ameharisch	7165	Irish	7686	Lettisch	8378	Shona
6582	Arabisch	7168	Sch. Gälisch	7771	Malagasy	8379	Somali
6583	Assamesisch	7176	Galizisch	7773	Maori	8381	Albanisch
6588	Aymara	7178	Guarani	7775	Mazedonisch	8382	Serbisch
6590	Azerbajjani	7185	Gujarati	7776	Malayalam	8385	Sudanesisch
6665	Bashkir	7265	Hausa	7778	Mongolisch	8386	Schwedisch
6669	Byelorussisch	7273	Hindi	7779	Moldavisch	8387	Swahili
6671	Bulgarisch	7282	Kroatisch	7782	Marathi	8465	Tamil
6672	Bihari	7285	Ungarisch	7783	Malayisch	8469	Telugu
6678	Bengali; Bangla	7289	Armenisch	7784	Maltesisch	8471	Tajik
6679	Tibetisch	7365	Interlingua	7789	Burmesisch	8472	Thailändisch
6682	Bretonisch	7378	Indonesisch	7865	Nauru	8473	Tigrinya
6765	Katalan	7383	Isländisch	7869	Nepali	8475	Turkmenisch
6779	Korsisch	7384	Italienisch	7876	Holländisch	8476	Tagalog
6783	Tschechisch	7387	Hebräisch	7879	Norwegisch	8479	Tonga
6789	Walisch	7465	Japanisch	7982	Oriya	8482	Türkisch
6865	Dänisch	7473	Jiddisch	8065	Panjabi	8484	Tatar
6869	Deutsch	7487	Javanesisch	8076	Polnisch	8487	Twi
6890	Bhutani	7565	Georgisch	8083	Pashto, Pushto	8575	Ukrainisch
6976	Griechisch	7575	Kazakh	8084	Portugiesisch	8582	Urdu
6978	Englisch	7576	Grönländisch	8185	Quechua	8590	Uzbekisch
6979	Esperanto	7577	Kambodschanisch	8277	Rhätö-Romanisch	8673	Vietnamesisch
6983	Spanisch	7578	Kannada	8279	Rumänisch	8679	Volapük
6984	Estländisch	7579	Koreanisch	8285	Russisch	8779	Wolof
6985	Baskisch	7583	Kashmiri	8365	Sanskrit	8872	Xhosa
7065	Persisch	7585	Kurdisch	8368	Sindhi	8979	Yoruba
7073	Finnisch	7589	Kirghesisch	8372	Serbo-Kroatisch	9072	Chinesisch
7074	Fiji	7665	Latein	8373	Singhalesisch	9085	Zulu

Bezeichnung

FEHLERBEHEBUNG

SYMPTOME UND ABHILFE

Gehen Sie zur möglichen Lösung eines Problems zuerst diese Übersicht durch, bevor Sie sich an den Kundendienst wenden.

SYMPTOM	URSACHE	ABHILFE
Kein Strom	<ul style="list-style-type: none"> • Netzkabel ist ausgesteckt 	<ul style="list-style-type: none"> • Netzkabel sicher in die Wandsteckdose stecken.
Netz ist eingeschaltet, aber der DVD-Spieler funktioniert nicht.	<ul style="list-style-type: none"> • Keine Disc eingelegt. 	<ul style="list-style-type: none"> • Disc einlegen. (Prüfen, daß die DVD- oder VCD-Anzeige im M55-Display aufleuchtet.)
Kein Bild	<ul style="list-style-type: none"> • Das TV-Gerät ist nicht auf den Empfang des DVD-Ausgangssignals eingestellt. 	<ul style="list-style-type: none"> • Am TV-Gerät den entsprechenden Videoeingangsmodus einstellen, damit das Bild vom DVD-Player am TV-Bildschirm angezeigt wird.
	<ul style="list-style-type: none"> • Das Videokabel ist nicht richtig verbunden. 	<ul style="list-style-type: none"> • Videokabel richtig an den Buchsen anschließen.
	<ul style="list-style-type: none"> • TV-Stromversorgung ist nicht eingeschaltet. 	<ul style="list-style-type: none"> • TV-Gerät einschalten.
Kein Ton	<ul style="list-style-type: none"> • Das mit dem Audiokabel verbundene Gerät ist nicht auf den Empfang vom DVD-Signalausgang eingestellt. 	<ul style="list-style-type: none"> • Am Audio-Receiver den richtigen Eingangsmodus einstellen, damit Sie den Ton vom DVD-Player hören.
	<ul style="list-style-type: none"> • Die Audiokabel sind nicht richtig angeschlossen. 	<ul style="list-style-type: none"> • Audiokabel richtig an den Buchsen anschließen.
	<ul style="list-style-type: none"> • Die Stromversorgung des Gerätes, das mit dem Audiokabel verbunden ist, ist nicht eingeschaltet. 	<ul style="list-style-type: none"> • Das mit dem Audiokabel verbundene Gerät einschalten.
	<ul style="list-style-type: none"> • Die Audioausgangseinstellungen sind nicht korrekt. 	<ul style="list-style-type: none"> • Wählen Sie entsprechend der Hardware-Konfiguration "Analog on" oder "Analog aus".
Schlechte Bildqualität	<ul style="list-style-type: none"> • Disc verschmutzt. 	<ul style="list-style-type: none"> • Disc säubern.
Der DVD-Spieler beginnt nicht mit der Wiedergabe	<ul style="list-style-type: none"> • Keine Disc eingelegt. 	<ul style="list-style-type: none"> • Disc einlegen. (Prüfen, daß die DVD- oder VCD-Anzeige im M55-Display aufleuchtet.)
	<ul style="list-style-type: none"> • Nicht abspielbare Disc eingelegt. 	<ul style="list-style-type: none"> • Abspielbare Disc einlegen (Disc-Typ, Farbsystem und Regionalcode prüfen).
	<ul style="list-style-type: none"> • Die Disc wurde verkehrt herum eingelegt 	<ul style="list-style-type: none"> • Disc mit der Abspielseite nach unten einlegen.
	<ul style="list-style-type: none"> • Die Disc liegt nicht richtig in der Führung. 	<ul style="list-style-type: none"> • Disc richtig in die Führung der Schublade einlegen.
	<ul style="list-style-type: none"> • Disc verschmutzt. 	<ul style="list-style-type: none"> • Disc reinigen
	<ul style="list-style-type: none"> • Am TV-Bildschirm wird ein Menü angezeigt. 	<ul style="list-style-type: none"> • Taste SETUP drücken, um das Menüfenster zu schließen.
Fernbedienung funktioniert nicht richtig	<ul style="list-style-type: none"> • Die Fernbedienung ist nicht auf den Fernbedienungssensor des DVD-Players gerichtet. 	<ul style="list-style-type: none"> • Die Fernbedienung direkt auf den Fernbedienungssensor des DVD-Players richten.
	<ul style="list-style-type: none"> • Die Fernbedienung ist vom DVD-Player zu weit weg. 	<ul style="list-style-type: none"> • Fernbedienung innerhalb einer Entfernung von 7 m verwenden.
	<ul style="list-style-type: none"> • Die Sichtverbindung zwischen Fernbedienung und DVD- Player ist blockiert. 	<ul style="list-style-type: none"> • Hindernis entfernen.
	<ul style="list-style-type: none"> • Die Batterien in der Fernbedienung sind erschöpft. 	<ul style="list-style-type: none"> • Batterien erneuern.

Video-D/A-Wandler	3 x 12-Bit 256MHz DAC 6 x 10-Bit 27MHz DAC
Videoausgang	HDMI Component Video (Y/CrPr/CbPb) FBAS-Video S-Video (Y/C) VGA (15pin) Euro SCART mit RGB & FBAS HD Progressive Scan 720P
Digital-Zoom	Standbild & Bewegte Bilder
TV-SignalfORMAT	PAL/PAL-60/ NTSC
Audio- D/A-Wandler	192 KHz/24 Bit
MPEG-2 Mehrkanal	MPEG-2 Dekoder eingebaut
MP3-Dekoder	Digitalausgang Stereo an Downmix-Ausgang
SACD	unterstützt 5.1-Kanal am digitalen Ausgang unterstützt 5.1-Kanal am analogen Ausgang
DVD-Audio	unterstützt 5.1-Kanal am digitalen Ausgang unterstützt 5.1-Kanal am analogen Ausgang
Dolby Digital	unterstützt 5.1-Kanal am digitalen Ausgang unterstützt 5.1-Kanal am analogen Ausgang 2-Kanal-Downmix analog
HDCD	unterstützt 5.1-Digital am digitalen Ausgang 2-Kanal analog
DTS	unterstützt 5.1-Digital am digitalen Ausgang
Downmix	Stereo links & rechts oder Links- & Rechts-Kanal Mono, Mono links, Mono rechts, Stereo
Digitaler Audioausgang	Koaxialausgang Optischer Ausgang
Andere	Dolby/PCM, Bitstream/PCM, PCM
Nettogewicht	8,63 kg
Bruttogewicht	15,2 kg
Abmessungen (B x H x T)*	Netto 435 x 100 x 300 mm Brutto 435 x 114 x 305 mm

*Bruttoabmessungen enthalten Gehäusefüße, Schublade und Anschlüsse auf der Geräterückseite
Technische Änderungen vorbehalten. Aktualisierte Dokumentation und Merkmale sowie neueste
Informationen über Ihren M55 finden Sie auf www.nadelectronics.com.

DEUTSCH

COPYRIGHT-INFORMATION/MACROVISION-PRODUKTHINWEIS

MACROVISION-PRODUKTHINWEIS

Dieses Produkt enthält eine Kopierschutztechnik, die durch bestimmte US-Patente und andere Rechte an geistigem Eigentum im Besitz der Macrovision Corporation und anderer Rechteinhaber geschützt sind. Die Verwendung dieser Kopierschutztechnik bedarf der Genehmigung von Macrovision Corporation, und ist nur für die Zwecke von Heimanwendern und andere begrenzte Abspielzwecke gedacht, sofern sie nicht anderweitig durch Macrovision Corporation autorisiert sind. Rückwärtsentwicklung oder Demontage verboten.

Wir möchten Verbraucher darauf hinweisen, dass nicht alle High-Definition-Fernsehgeräte mit diesem Gerät kompatibel sind und es daher zu Bildstörungen kommen kann. Sollten im Progressive-Scan-Modus des M55 Bildstörungen auftreten, empfehlen wir, den Anschluss auf den Standardmodus „Zeilensprung“ umzuschalten. Wenn Sie Fragen bezüglich der Kompatibilität von Fernsehgeräten mit unserem DVD-Player M55 haben, setzen Sie sich bitte mit dem Kundendienst von NAD ELECTRONICS INTERNATIONAL in Verbindung, Telefon +1 905 831 0799.

Das Gesetz verbietet das unerlaubte Kopieren, Senden, Aufführen, Senden über Kabel, öffentliche Aufführen und die unerlaubte Vermietung von urheberrechtlich geschütztem Material. Der Kopierschutz von Video-DVDs bewirkt, daß alle Aufnahmen von diesen DVDs verzerrt sind. Dieses Produkt enthält eine Kopierschutztechnik, die durch bestimmte US-Patente und andere Rechte an geistigem Eigentum im Besitz der Macrovision Corporation und anderer Rechteinhaber geschützt sind. Die Verwendung dieser Kopierschutztechnik bedarf der Genehmigung von Macrovision Corporation, und ist nur für die Zwecke von Heimanwendern und andere begrenzte Abspielzwecke gedacht, sofern sie nicht anderweitig durch Macrovision Corporation autorisiert sind. Rückwärtsentwicklung oder Demontage verboten.

HINWEIS FÜR DOLBY LABORATORIES

Dieses Gerät ist mit einer Lizenz der Dolby Laboratories hergestellt. Dolby, Pro Logic und das Doppel-D-Symbol sind Warenzeichen der Dolby Laboratories. Vertrauliche, unveröffentlichte Arbeit. Copyright 1992-1997 Dolby Laboratories. Alle Rechte vorbehalten.

HINWEIS FÜR DIGITAL THEATER SYSTEMS (DTS)

„DTS“ und „DTS Digital Surround“ sind eingetragene Warenzeichen von Digital Theater Systems, Inc.

SUPER AUDIO COMPACT DISC (SACD)

SACD, das SACD-Logo und „Super Audio Compact Disc“ sind Warenzeichen oder eingetragene Warenzeichen von Sony Corporation und Royal Philips Electronics.

HI-DEFINITION MULTIMEDIA INTERFACE (HDMI)

HDMI, das HDMI-Logo und „High-Definition Multimedia Interface“ sind Warenzeichen oder eingetragene Warenzeichen von HDMI Licensing, LLC.

VIDEOAUSGANG-ABTASTMODI (EUROPA)

	480i/576i	480P/576P	720P	1080i
HDMI		•	•	•
VGA		•	•	•
SCART/RGB	•	•	•	•
Component YPbPr		•	•	
Component YCbCr	•			•
FBAS	•			
S-Video	•			

VIDEOAUSGANG-ABTASTMODI (NORDAMERIKA)

	480i/576i	480P/576P	720P	1080i
HDMI		•	•	•
VGA		•	•	•
Component YPbPr		•	•	
Component YCbCr	•			•
FBAS	•			
S-Video	•			

DISCS MIT HOHER AUFLÖSUNG 192KHZ/24-BIT STEREOTON

Wenn DVD-Audio-Discs mit der hohen Auflösung von 192KHz/24-bit Stereoton über den Ausgang MIXED AUDIO OUT abgespielt werden, muß die Option 192 kHz HDMI im OSD-Menü „Digitaler Audioausgang“ eingestellt werden.

Bitte beachten: Diese Einstellung muß zur normalen Wiedergabe von anderen Medien wieder auf 48kHz oder 96kHz gesetzt werden.

DIGITALAUSGANG (KOAXIAL UND OPTISCH) UND MEDIENFORMAT

	DVD-Audio (96 kHz/24-bit)	DVD-LPCM (48/96 kHz)	Dolby Digital	DTS	CD
48 kHz	•	•	•	•	•
96 kHz	•	•	•	•	•
192 kHz		•	•	•	•





WWW.NADELECTRONICS.COM

**©2006 NAD ELECTRONICS INTERNATIONAL
EIN UNTERNEHMENSBEREICH VON LENBROOK INDUSTRIES LIMITED**

Alle Rechte vorbehalten. Kein Teil dieser Publikation darf ohne das schriftliche Einverständnis von NAD Electronics International, in welcher Form auch immer, reproduziert, gespeichert oder übertragen werden.

M55 Bedienungsanleitung 03/06