



# T 758

AV-mottagare med surround-ljud

---



Bruksanvisning

# VIKTIGA SÄKERHETS FÖRESKRIFTER

## SPARA DESSA INSTRUKTIONER FÖR SENARE BRUK FÖLJ ALLA VARNINGAR OCH INSTRUKTIONER SOM FINNS PÅ APPARATEN.

- Läs instruktionerna** - Alla säkerhets och användarinstruktioner skall läsas innan apparaten tas i bruk
- Spara instruktionerna** - Säkerhets och bruksanvisningen skall sparas för framtida bruk.
- Beakta Varningarna** - Alla varningar på apparaten och i bruksanvisningen måste följas.
- Följ Instruktionerna** - Alla instruktioner om drift och skötsel skall följas.
- Rengöring** - Koppla ur apparaten från elnätet innan rengöring. Använd inte flytande eller sprej rengöringsmedel. Rengör enbart med en torr trasa.
- Tillbehör** - Använd inga tillbehör som inte rekommenderas av tillverkaren eftersom de kan orsaka skada.
- Vatten och Fukt** - Använd inte denna produkt i närheten av vatten, exempelvis nära ett badkar, vask, diskbänk eller tvättbalja. Vi avråder även från att använda den i en fuktigt källare eller nära en simbassäng och liknande.
- Kringutrustning** - Placera inte denna produkten på en instabil vagn, stativ eller bord. Produkten kan falla och orsaka allvarlig skada på barn eller vuxna, och skada på produkten. Använd bara vagnar, stativ, väggfäste som rekommenderas av tillverkaren eller säljs tillsammans med produkt. All montering av produkten skall följa tillverkarens instruktioner och använda monteringsutrustning som tillverkaren rekommenderar.
-  Om produkten skall flyttas på en vagn skall detta ske med största försiktighet. Snabba stopp, för mycket kraft och ojämnt underlag kan ogöra att vagnen välter.
- Ventilation** - Galler och öppningar i apparatens hölje är till för att ge apparaten tillräcklig ventilation för stabil drift och förhindra överhettning. Öppningarna får inte blockeras genom att ställa apparaten i en soffa, på en säng eller på en tjock matta eller liknande yta. Produkten får inte byggas in i en bokhylla eller i en ställning om det inte finns tillräcklig ventilation eller att tillverkarens instruktioner beaktas.
- Nätspänning** - Denna produkt skall enbart användas med den typ av nätspänning som indikeras av etiketten på apparatens baksida. Om du är osäker på vilken nätspänning du har hemma bör du kontakta din handlare eller ditt elbolag. Den bästa metoden för att helt koppla bort förstärkaren från elnätet är att koppla ur nätsladden. Se till att nätkontakten alltid är lätt åtkomlig. Koppla ur nätkabeln ur nätuttaget om apparaten inte skall användas på ett par månader.
- Jordning och fasvändning** - Denna apparat skall anslutas till ett jordat uttag. Vilket håll du ansluter nätkontakten i uttaget kan också påverka ljudet en aning. Jordningen är en säkerhetsfunktion. Prova att ansluta kontakten åt olika håll och lyssna efter vilket som låter bäst. Man kan även mäta på chassit med en faspenna. Det håll på nätkontakten som ger det minsta elfältet är det rätta. Prova även att vända fasen på övrig utrustning i anläggningen.
- Skydda nätsladden** - Nätsladdar skall dras så att man inte riskerar att trampa på dem eller att de kommer i kläm. Man skall vara extra noga med kontakterna, uttagen och vid anslutningen i apparaten.
- Jordning av utomhusantenn** - Om en utomhusantenn eller kabelradioantenn är ansluten till apparaten, försäkra dig om att antennen eller kabelradiosignalen är jordad så att den skyddas mot överslag och statiska urladdningar. Gäller enbart USA/Kanada: Article 810, National Electrical Code, ANSI/NFPA 70, ger information angående korrekt jordning och av antennens mast och stöttning, jordning av inkommande kabel till en urladdningsenhet, storlek på jordanslutningar, placering av urladdningsenhet, anslutning till jordelektroder, och specifikationer för jordningselektroder.

## BRA ATT VETA FÖR KABEL-TV INSTALLATÖRER

Gäller enbart USA/Kanada: This reminder is provided to call the CATV system installer's attention to Section 820-40 of the NEC which provides guidelines for proper grounding and, in particular, specifies that the cable ground shall be connected to the grounding system of the building, as close to the point of cable entry as practical.

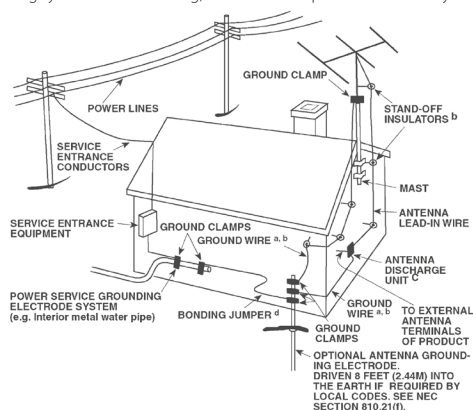

- Blixtnedslag** - För utökad skydd av produkten mot blixtnedslag, eller när den lämnas oanvänd under längre tidsperioder rekommenderar vi att antennen eller kabelantenn kopplas ur. Detta kommer att förhindra skada på apparaten mot blixtnedslag och mot störningar via kabelnätet.
- Kraftledningar** - En utomhusantenn bör inte placeras i närheten av kraftledningar eller andra ledningar som kan komma i kontakt med antennen. När man installerar en utomhusantenn bör man vara extremt noga med att inte vidröra kraftledningar eller liknande ledningar. Det kan innebära livsfara.
- Överbelastning** - Överbelasta inte vägguttag, förlängningskablar eller uttag på apparaten eftersom detta kan resultera i brand eller elektriska stötar.
- Om föremål eller vätska kommer in i apparaten** - Tryck aldrig in någon form av föremål i apparaten genom dess öppningar. De kan komma i kontakt med farlig spänning och kortsluta delar i apparaten vilket kan resultera i brand eller stötar. Spill aldrig vätska i apparaten.

**VARNING: APPARATEN FÅR INTE UTSÄTTAS FÖR VATTENDROPPAR ELLER STÄNK. FÖRMÅL INNEHÅLLANDE VÄTSKOR SOM EXEMPELVIS VASER FÅR EJ PLACERAS PÅ APPARATEN. SOM VID ALLA ANDRA ELEKTRONISKA APPARATER BÖR DU VARA NOGA MED ATT UNDVIKA ATT SPILLA VÄTSKA I NÅGON DEL AV APPARATEN. VÄTSKOR KAN ORSAKA SKADA OCH FARA FÖR BRAND.**

- Skador som kräver service** - Koppla ur apparaten från elnätet och överlämna den till kvalificerad servicepersonal under följande villkor:
  - När nätsladden eller kontakten skadats.
  - Om vätska kommit in i apparaten.
  - Om produkten varit utsatt för vatten eller annan vätska.
  - Om produkten inte fungerar normalt enligt bruksanvisningen. Justera enbart de kontroller som beskrivs i bruksanvisningen eftersom en felaktig inställning av andra kontroller kan resultera i skador på apparaten som kan kräva omfattande reparationer för att återställa apparaten.
  - Om apparaten tappats eller skadats på något sätt.
  - Om apparaten visar klara skillnader i prestanda är detta ett tecken på att den behöver lämnas in för reparation.
- Reservdelar** - När man behöver reservdelar, försäkra dig om att serviceteknikern använder sig av de delar som servicemanualen specificerar eller har samma karaktäristik som originaldelarna. Utbyte till delar som inte motsvarar specifikationen kan resultera i brand, elektriska stötar eller andra olyckor.
- Säkerhetskontroll** - Efter att service gjorts på apparaten be teknikern att utföra en säkerhetskontroll på apparaten för att se om den fungerar som avsett.
- Vägg eller takmontering** - Produkten skall enbart monteras på sätt som rekommenderas av tillverkaren.
- Värme** - Installera inte i närheten av några värmekällor som exempelvis element, elkaminer, spisar eller andra apparater (inklusive förstärkare) som producerar värme.
- Hörlurar** - Överdrivna ljudvolymen från hörlurar kan orsaka hörselskador.
- Hantering av gamla batterier** - När man slänger gamla batterier skall man följa myndigheternas riktlinjer eller miljörekommendationerna för ditt land eller område. Batterier (Batteripack eller installerade batterier) får ej utsättas för överdriven värme, såsom direkt soljus, eld eller liknande.

## VARNING!

FÖR ATT MINIMERA RISKEN FÖR BRAND ELLER ELEKTRISKA STÖTAR SKALL DU UNDVIKA ATT UTSÄTTA APPARATEN FÖR REGN ELLER FUKT.

## OBSERVERA!

FÖR ATT FÖRHINDRA ELEKTRISKA STÖTAR SKALL DU SE TILL ATT DET BREDA STIFTET PÅ STICKKONTAKTEN HAMNAR MITT FÖR DET BREDA HÅLET OCH SEDAN STICKA IN KONTAKTEN HELT.



SYMBOLN MED EN BLIXT INUTI EN TRIANGEL VARNAR FÖR ATT DET INUTI APPARATEN FINNS OISOLERADE SPÄNNINGSFÖRANDE DELAR SOM KAN SKADA EN MÄNNISKA.



SYMBOLN MED ETT UTROPSTECKEN INUTI EN TRIANGEL TALAR OM ATT DET FINNS VIKTIGA INSTRUKTIONER OM APPARATENS ANVÄNDNING OCH UNDERHÅLL I DE DOKUMENT SOM MEDFÖLJER APPARATEN.



UTRUSTNINGEN SKALL ANSLUTAS TILL EN JORDAD NÄTANSLUTNING.

För att helt koppla ur apparaten måste man koppla ur nätsladden Stäng apparaten helt genom att dra ur nätkontakten ur vägguttaget.

Apparatens nätkontakt bör vara lätt åtkomlig så att man kan komma åt den.

## OBSERVERA!

Ändringar eller modifieringar av denna apparat som inte uttryckligen godkänts av NAD Electronics vad gäller uppfyllande av nämnda regler och krav kan upphäva användarens rätt att använda apparaten.

## FÖRSIKTIGHETSFÖRESKRIFTER FÖR PLACERING

För att få tillräcklig ventilation runt apparaten måste du lämna ett öppet utrymme (räknat från apparatens största mått, inklusive utskjutande delar) på minst:

Höger och vänster sida: 10 cm

Baksidan: 10 cm

Ovansidan: 20 cm

## MILJÖSKYDDSANVISNINGAR



När produkten inte längre kan användas, får den inte kasseras som hushållsavfall, utan måste lämnas på en återvinningscentral som tar emot elektrisk och elektronisk utrustning. På produkt, förpackningen och bruksanvisning finns en symbol som markerar detta.



Materialen kan återanvändas i enlighet med sin märkning. Genom återanvändning, återvinning av råvaror eller andra former av återvinning av gamla produkter bidrar du aktivt till att skydda vår miljö. Ditt lokala miljökontor kan lämna upplysningar om närmaste återvinningsställe.

## INFORMATION OM INSAMLING OCH HANTERING AV UTTJÄNTA BATTERIER (DIREKTIV 2006/66/EC FRÅN EUROPEISKA PARLAMENTET OCH EUROPARÅDET) (GÄLLER ENBART EUROPEISKA KUNDER)



Batterier som bär någon av dessa symboler skall lämnas till återvinningsstationernas behållare för batteriavfall och inte kastats bland hushållssopor. Det rekommenderas starkt att man vidtar nödvändiga åtgärder för att samla ihop miljöfarliga produkter som denna så att de inte hamnar tillsammans med det vanliga hushållsavfallet.



Konsumenter får under inga omständigheter slänga uttjänta batterier bland hushållssoporna.

För att kunna återvinna maximalt antal uttjänta batterier, skall batterierna samlas separat och lämnas in på anläggningar som har insamling av uttjänta batterier. För mer information om insamling och återvinning av batterier ber vi dig kontakta din kommun eller återvinningscentralen på orten eller handlaren där du köpt produkten.

Genom att följa regler och riktlinjer för avfallshanteringen av batterier undviker man potentiella skador och negativa hälsoeffekter och påverkan på miljön som annars är risken.

## OBS! DEN FÅR ENDAST ANSLUTAS TILL ANGIVEN NÄTSPÄNNING, ALLTSÅ 230 V 50 HZ ELLER 120 V 60 HZ.

## ANTECKNA APPARATENS MODELLNUMMER (NU NÄR DU LÄTT KAN SE DET)

Du hittar modell- och serienummer på baksidan av apparaten. Vi rekommenderar att du antecknar dem här, så att du har dem lätt tillgängliga för framtida bruk.

Modell Nr.: .....

Serie Nr.: .....

# INTRODUKTION

## INNEHÅLLSFÖRTECKNING

### VIKTIGA SÄKERHETSFÖRESKRIFTER.....2

#### INTRODUKTION

HUR DU KOMMER IGÅNG.....	5
VAD FINNS DET I KARTONGEN.....	5
INITIAL SETUP.....	5
VAL AV PLACERING.....	5
GRUNDLÄGGANDE INSTÄLLNING AV SIGNALKÄLLOR.....	5

#### IDENTIFIERING AV DE OLIKA REGLAGEN

APPARATENS FRAMSIDA.....	6
APPARATENS BAKSIDA.....	8
AVR-4 FJÄRRKONTROLL.....	11
ANVÄNDA AVR 4-FJÄRRKONTROLLEN.....	11
KARTOTEK.....	14
ANVÄNDA ZR 7-FJÄRRKONTROLLEN.....	14
ALTERNATIV IR-KANAL.....	15

#### HANTERING

HUR DU ANVÄNDER T 758 – HUVUDMENY.....	16
OM SKÄRMMENYN (OSD).....	16
MAIN MENU (HUVUDMENY).....	16
LISTENING MODE (LYSSNINGSLÄGE).....	16
INSTÄLLNING AV LJUDLÄGEN.....	17
DSP OPTIONS (DSP ALTERNATIVE).....	18
TONE CONTROLS (TONKONTROLLER).....	18
ZONE CONTROLS (ZONKONTROLLER).....	18
HUR DU ANVÄNDER T 758 – SETUP MENY.....	19
SETUP MENU (SETUP MENY).....	19
CONTROL SETUP.....	19
SOURCE SETUP (INSTÄLLNINGAR AV SIGNALKÄLLOR).....	20
SOURCE SETUP (NORMAL VIEW) (INSTÄLLNING AV SIGNALKÄLLOR - NORMALVY).....	20
SOURCE SETUP (TABLE VIEW) (INSTÄLLNING AV SIGNALKÄLLOR - TABELL VY).....	21
iPod SETUP (iPod INSTÄLLNING).....	22
SPEAKER SETUP (HÖGTALARINSTÄLLNINGAR).....	22
AUDYSSEY SETUP (AUDYSSEY INSTÄLLNINGAR).....	22
SPEAKER CONFIGURATION (HÖGTALAR KONFIGURATION).....	24

SPEAKER LEVELS (NIVÅINSTÄLLNING FÖR HÖGTALARNA).....	24
SPEAKER DISTANCE (HÖGTALARAVSTÅND).....	25
HUR DU REGLERAR VOLYMEN.....	25
ZONE SETUP (ZON INSTÄLLNINGAR).....	25
AMPLIFIER SETUP (FÖRSTÄRKARINSTÄLLNINGAR).....	26
TRIGGER SETUP (TRIGGER INSTÄLLNINGAR).....	26
LISTENING MODE SETUP (INSTÄLLNING AV LYSSNINGSLÄGEN).....	26
DOLBY SETUP (DOLBY INSTÄLLNING).....	28
DTS SETUP (DTS INSTÄLLNING).....	28
DTS SURROUND LÄGEN.....	28
ENHANCED STEREO.....	29
DISPLAY SETUP.....	29
A/V PRESETS.....	30
HUR DU LYSSNAR PÅ AM/FM RADIO.....	33
HUR DU VÄLJER FREKVENDBAND PÅ RADIODELEN.....	33
LAGRING AV SNABBVAL (AM/FM/DAB).....	33
VÄLJA TUNER MODE (TUNER LÄGE).....	33
HUR DU ANVÄNDER ANVÄNDARNAMN.....	34
OM RDS.....	34
HUR DU LYSSNAR PÅ DAB RADIO.....	35
HUR DU KOPPLAR IN DAB MODULEN.....	35
HUR DU ANVÄNDER DAB.....	35
SERVICE LIST.....	36
DAB TUNER MODE (DAB TUNER LÄGE).....	36
STATION ORDER (STATIONS ORDNING).....	36
DRC.....	36
MANUAL SCAN.....	36
PRUNE LIST.....	36
RESET (ÅTERSTÄLLNING).....	37
INFORMATIONINSTÄLLNINGAR.....	37
HUR DU LYSSNAR PÅ DIN iPod SPELARE.....	38
ANSLUTNING AV NAD DOCKA FÖR iPod OCH iPod TILL DIN T 758.....	38
STYRFUNKTIONER OCH INSTÄLLNINGAR.....	38
NAD IPD 2.....	39
FÖR ATT VISA VIDEOS ELLER FOTON INLAGDA I DIN IPOD.....	39

#### REFERENS

FELSÖKNING.....	40
SPECIFIKATIONER.....	41

#### TACK FÖR ATT DU VALDE NAD!

NAD T 758 A/V Surround-Receiver är en av de mest tekniskt avancerade surroundprocessorer/receiver som konstruerats. Ändå har stor möda lagts på att göra den användarvänlig. T 758 innehåller ett flertal användbara funktioner för surroundljud och vanligt stereoljud vilka åstadkomms med en kraftfull digital signalbehandling. Vi har varit noggranna med att göra T 758 så musikaliskt transparent, rumsligt korrekt och detaljtrögt i videokvalitet som möjligt med hjälp av vad vi lärt oss under det kvartssekel som vi skapat HiFi och hemmabioprodukter. Med vårt motto "Musiken först" som designfilosofi är vi övertygade att T 758 kommer att ge dig både den bästa hemmabioupplevelsen och en genuin, audiofil, musikupplevelse i många år fram över.

Vi ber dig att ta dig tid att läsa igenom denna bruksanvisning. Genom att lägga lite tid på bruksanvisningen kommer du att spara mycket tid senare, och det är det bästa sättet att försäkra dig om att få ut det mesta av din investering i NAD T 758.

En sak till: Vi uppmanar dig att registrera ditt innehav av T 758 på NADs hemsida:

<http://NADelectronics.com/salon>

För garantifrågor ber vi dig kontakta din lokala handlare.

**NAD KAN INTE HÅLLAS ANSVARIG FÖR NÅGRA TEKNISKA ELLER AVVIKELSER I ANVÄNDAGRÄNSNITTET I DENNA MANUAL. T 758S MANUAL KAN KOMMA ATT ÄNDRAS UTAN FÖREGÅENDE VARNING. KONTROLLERA PÅ NADS HEMSIDA FÖR DEN SENASTE VERSIONEN.**

### VAD FINNS DET I KARTONGEN

Tillsammans med din T 758 hittar du:

- En AM loop antenn
- En FM antenn av bandtyp
- En avtagbar nätsladd
- Audyssey mikrofon
- AVR 4 fjärrkontroll med 2 AA-batterier
- ZR 7 Zon fjärrkontrollen med 3V CR2025 batteri
- T 758 Snabbstartsguide
- Denna bruksanvisning på CD-ROM

### SPARA FÖRPACKNINGSMATERIALET

Var vänlig och spara lådan och allt packmaterial som du fick med din T 758. Om du skulle behöva flytta eller transportera din T 758 är detta den säkraste förpackningen. Vi har sett alldeles för många för övrigt perfekta apparater som transportskadats p.g.a. brist på lämplig transportkartong, så snälla: Spara kartongen!

### INITIAL SETUP

Innan du ansluter din T 758, bör du ha en någorlunda klar bild över hur du skall möblera ditt lyssningsrum med både anläggning och möbler. Tyvärr finns det inte plats här för någon längre diskussion angående högtalarplacering och lyssningsposition.

### VAL AV PLACERING

Välj en väl ventilerad plats, som lämnar minst 1 dm fritt utrymme på båda sidorna och bakom apparaten, och som dessutom ger fri sikt inom 7 m mellan apparatens framsida på T 758 och din huvudsakliga lyssnar/tittarplatsen plats där du oftast kommer att sitta och lyssna/titta. T 758 alstrar en viss värme, men det är inget som skall orsaka problem för andra komponenter i närheten. Det är speciellt viktigt att man ser till att det finns tillräcklig ventilation runt apparaten.

### GRUNDLÄGGANDE INSTÄLLNING AV SIGNALKÄLLOR

Följande tabell innehåller de grundläggande inställningarna för signalkällorna. Notera att Audio Ingångsinställningarna visar både digitala och analoga ljudingångar. En digital ingång har alltid prioritet över analoga ljudingångar om båda finns tillgängliga.

Source (Källa)	Ljudingång	Videoingång
Source 1 (Källa 1)	HDMI 1 IN/ Audio 1 (HDMI 1/Ljudingång 1)	HDMI 1
Source 2 (Källa 2)	HDMI 2 IN/ Audio 2 (HDMI 2/Ljudingång 2)	HDMI 2
Source 3 (Källa 3)	Coaxial 1 (Koaxial 1)	Komponent Video 1 IN
Source 4 (Källa 4)	Optical 1 (Optisk 1)	Video 1
iPod	Audio 3 (Ljudingång 3)	S-Video 1
Source 7 (Källa 7)	7.1 Channel Input (7,1 ingång)	Komponent Video 2 IN
Front Input (Front Ingång)	Optisk Front Ingång/Ljud Front Ingång	Video Front Ingång
MP (Mediaspelare)	Ljud MP ingång	
Tuner (Radiodel)		

Vi föreslår att du använder det högsta tillgängliga videoformatet som finns tillgängligt på din TV Monitor som utsignal på din Monitor Out anslutning på din T 758 till din TV/ Monitor. I de flesta fall kommer det att vara HDMI, men för andra TV/Monitorer som saknar HDMI ingång, kommer den bästa anslutningen för videoformat att vara Komponent Video, S-Video eller Kompositvideo ingången.

För att ändra grundinställningarna ovan och för bättre förståelse av inställningarna av signalkällorna och olika kombinationer, ber vi dig att läsa avsnittet "SOURCE SETUP" (INSTÄLLNINGAR AV SIGNALKÄLLOR) i delen "HUR DU ANVÄNDER T 758 – SETUP MENY" under "HANTERING".

# IDENTIFIERING AV DE OLIKA REGLAGEN

## APPARATENS FRAMSIDA

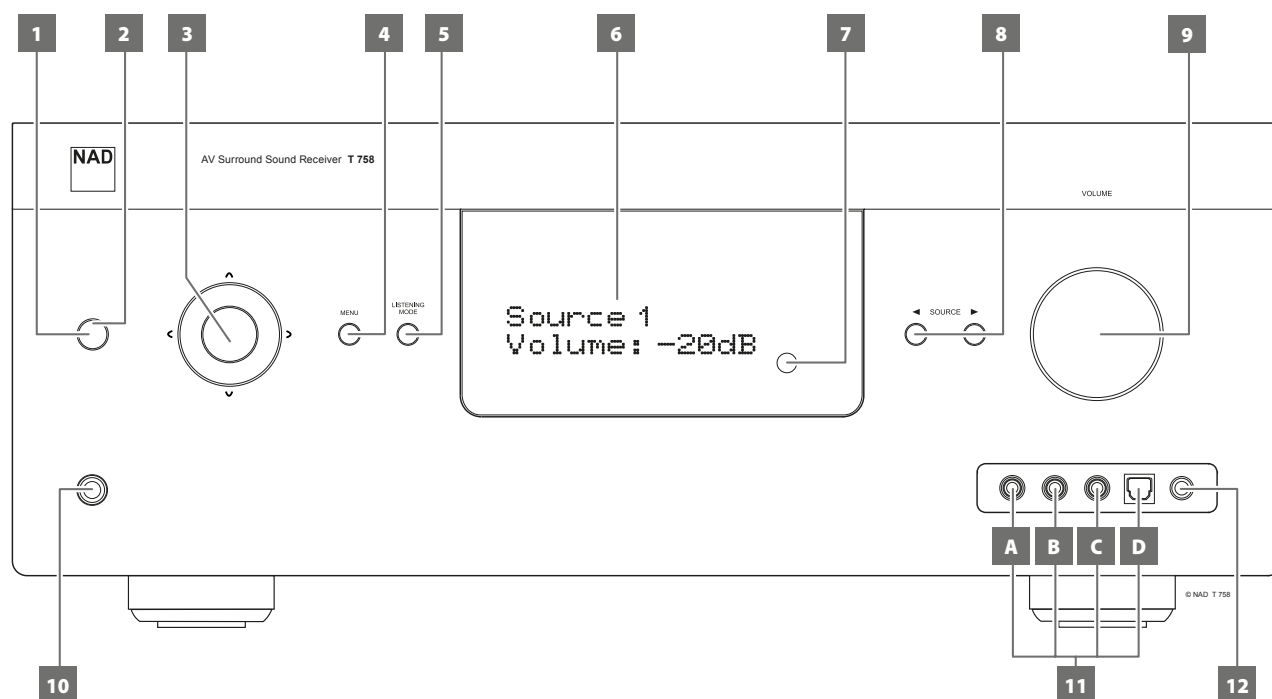

### 1 STANDBY KNAPP

- Tryck på denna knapp för att sätta på T 758 från standby-läge. STANDBY lysdiod ändrar färg från orange till blått. Trycker man på knappen en gång till stängs apparaten av till standbyläget igen.
- Trycker man på knappen en gång till stängs apparaten av till standbyläget igen.

### 2 STANDBY LYSDIODEN

- Denna indikator tänds och lyser orange när T 758 är i standby-läge.
- När T 758 är i läget PÅ (ON), lyser denna indikator blå.
- Om Zon 2 är påslagen och man trycker på STANDBY-knappen för att stänga av T 758 i Standbyläge kommer displayen att släckas men STANDBY lysdioden fortsätter att lysa blå. Detta indikerar att Zon 2 fortfarande är på. För att stänga av T 758 och Zon2 helt, trycker du in STANDBY-knappen och håller den intryckt tills Standby-lysdioden blir orange.

### 3 NAVIGATION och ENTER knappar

Navigation [ $\wedge/\vee$ / $\leftarrow/\rightarrow$ ] och ENTER knapparna har olika innebörd beroende på vad du gör. Den mittersta runda knappen används som [ENTER] knapp, denna är normalt använd till att för att bekräfta val, procedur eller motsvarande funktioner.

#### AM/FM LÄGE

Tryck på [ENTER] knappen för att växla mellan "Preset" och "Tune" lägena. Välj "Tune" läget.

- Tryck momentant på [ $\leftarrow/\rightarrow$ ] knapparna för att stega uppåt eller nedåt mellan AM eller FM bandet.
- Tryck och håll intryckt [ $\leftarrow/\rightarrow$ ] i mer än 2 sekunder för att självsöka upp eller ner - T 758 radiodel kommer att stanna på första tillräckligt starka sändaren.
- Observera även att den här funktionen "går runt" och fortsätter att söka uppåt eller nedåt från den ena änden av FM- eller AM-bandet till den andra.

Tryck på [ENTER] knappen för att växla mellan "Preset" och "Tune" lägena. Välj "Preset" läget.

- Använd [ $\wedge/\vee$ ] knapparna för att stega uppåt eller nedåt bland snabbvalen Apparaten hoppar över "oanvända" snabbvalspositioner. Notera att snabbvalen måste ha sparats tidigare.

Se även avsnitten LAGRING AV SNABBVAL (AM/FM/DAB) i HUR DU LYSSNAR PÅ AM/FM RADIO avsnittet på HANTERING sidan.

#### DAB LÄGE (Gäller enbart 230V versionen)

- Använd navigation [ $\leftarrow/\rightarrow$ ] tillsammans med ENTER knappen och i kombination med [MENU] knappen för att bläddra genom de olika tillämpliga DAB menyalternativen.

### 4 MENU

- Tryck för att aktivera eller avaktivera OSD menyen.

### 5 LISTENING MODE (LYSSNINGSLÄGE)

- Tryck på knappen flera gånger för att bläddra mellan de olika alternativen för lyssningslägen.
- Beroende på format på den valda ingången (digital eller analog, stereo eller multikanal), kan det finnas flera alternativ att välja mellan.
- Läs också avsnittet "LISTENING MODE (LYSSNINGSLÄGE)" i delen "HUR DU ANVÄNDER T 758 – HUVUDMENY" under "HANTERING".

### 6 PUNKTMATRIS-DISPLAY; DISPLAYEN

- Visar visuell information om de aktuella inställningarna som exempelvis aktiv insignalälla, volymnivå, lyssningsläge, ljudformat, tillämpliga RDS/DAB såväl som iPod-relaterad display information och andra tillhörande indikatorer.
- Läs också avsnittet "DISPLAY SETUP" i delen "HUR DU ANVÄNDER T 758 – SETUP MENY" under "HANTERING".

### 7 SENSOR FÖR FJÄRRKONTROLL

Rikta fjärrkontrollen AVR 4 mot sensorn och tryck på önskad knapp. Utsätt inte sensorn för någon stark ljuskälla, som direkt solljus eller starkt lamplyjus. Direkt belysning förhindrar T 758 att styras med fjärrkontrollen.

**Räckvidd:** Cirka 7 m från sensorns främre yta.

**Vinkelomfång:** Cirka 30° i varje riktning räknat från sensorns främre yta.

### 8 ◀ SOURCE ▶

- Bläddra bland de olika ingångarna – Source 1, Source 2, Source 3, Source 4, iPod, Source 7, Front Input, Media Player och Tuner (AM/FM/DAB det som är tillämpligt). Fler källor kan väljas med dessa knapparna när man ställt in dem i Setup Meny (Inställningsmeny).
- Läs också avsnittet "SOURCE SETUP" (INSTÄLLNINGAR AV SIGNALKÄLLOR) i delen "HUR DU ANVÄNDER T 758 – SETUP MENY" under "HANTERING".

### 9 VOLUME

- VOLUME kontrollen justerar den totala ljudstyrkan på signaler som matas ut på högtalarna eller till hörlurarna.
- Vrid ratten medurs för att höja volymnivån, moturs för att sänka den.

### 10 PHONES (HÖRLURAR)

- Passar till stereohörlurar med standard 1/4-tums (6,3mm) stereo teleplugg (använd adapter till de hörlurar som har den mindre 3,5mm telepluggen).
- När hörlurarna kopplas in, kopplas högtalarna bort.
- För att lyssna via hörlurar måste fronthögtalarna ställas in på "Large" i "Speaker Configuration" i Setup Menyn annars kommer hörlurarna inte att återge någon bas.
- Genom att koppla in hörlurarna kopplas T 758 om till Stereo eller Analog Bypass läget.

### 11 LJUDINGÅNGAR PÅ APPARATENS FRAMSIDA

- Använd de här praktiska ingångarna för tillfälliga signalkällor, som videokamera, bandspelare, TV-spelskonsol eller någon annan digital eller analog ljudkälla eller komposit videokälla.
- Om din källa har två utgångsjack (vilket tyder på en stereosignal) ansluter du de båda jacken till motsvarande Front Input-jack på T 758, märkta "L" (avsnitt A) respektive "R (Mono)" så att du får stereoljud i högtalarna.
- Om din källa har ett enda audio-ut-jack eller är märkt "mono output" skall du ansluta det till den Front Input-ingång på T 758 som är märkt "R (MONO)" (avsnitt B).
- Anslut kompositvideoutgången på signalkällan till den främre kompositvideoingången (avsnitt C).
- Använd den främre optiska ljudingången för optiska digitala ljudkällor (avsnitt D).

### 12 MP/MIC INGÅNG

- Anslut din Media Player standard hörlursuttag till denna ingång.
- Detta är samma ingång som mikrofonen kopplas in i.
- Läs också avsnittet "AUDYSSEY INSTÄLLNINGAR" i delen "HUR DU ANVÄNDER T 758 – SETUP MENY" under "HANTERING".

# IDENTIFIERING AV DE OLIKA REGLAGEN

## APPARATENS BAKSIDA

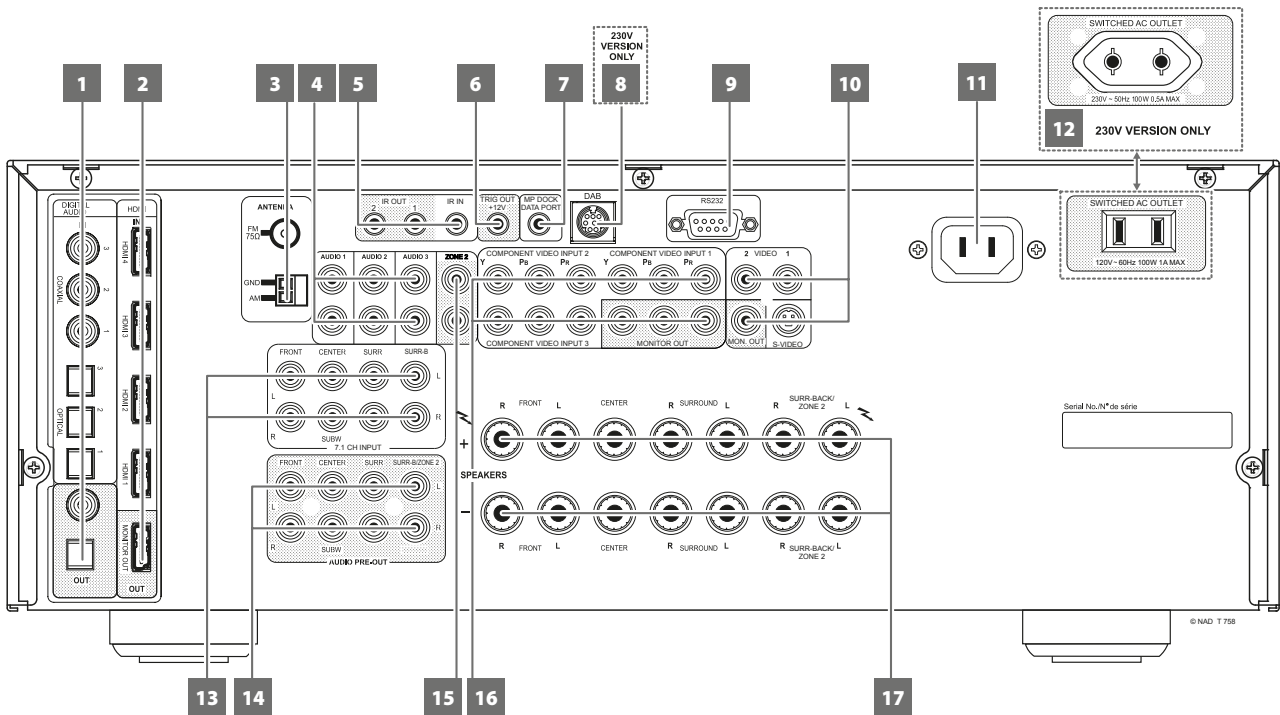

### SE UPP!

Se till att alla anslutningar till din T 758 gör med apparaten fränkopplad från elnätet. Vi rekommenderar också att du stänger av strömmen eller drar ur kontakten till alla tillhörande apparater medan du ansluter eller kopplar ur signal- eller nätkablar.

#### 1 DIGITAL AUDIO IN (DIGITAL AUDIO INGÅNG - COAXIAL 1-3, OPTICAL 1-3)

- Anslut motsvarande koaxial eller optisk utgång på en signalkälla som exempelvis en CD, BD/DVD spelare, digitalbox för kabel-TV, digital radiodel eller annan tillämplig apparat.
- Koaxial och Optiska digitala ingångar kan konfigureras via Inställningarna för Signalkällor i Setup menyn.

#### DIGITAL AUDIO OUT (OPTICAL, COAXIAL)

Anslut den optiska eller koaxialdigitalutgångarna till motsvarande digitalingång på en receiver, dator ljudkort eller annan digital ljudprocessor.

#### 2 HDMI (HDMI 1-4, HDMI MONITOR OUT)

- Anslut ingångarna till HDMI kontakten på signalkällan, exempelvis en DVD-spelare, Blu-ray Disc Spelare eller en HDTV satellit/kabellmottagare. Anslut utgången till en HDTV eller projektor med HDMI ingång.

#### 3 FM ANTENNTERMINAL

- Anslut den medföljande FM antennen till FM antenningången. Sträck ut kabeln. Experimentera gärna med placeringen och orientering av antennen tills du hittar det klaraste ljudet med minst bakgrundsstörningar.
- Fixera antennen i önskad position med häftstift eller nålar eller annan lämplig metod.

#### AM ANTENNTERMINAL

Den ramantenn för AM som medföljer T 758 (eller en adekvat ersättningsprodukt) är nödvändig för AM-mottagning.

- Fäll upp spärren till klämterminalen. Stick in antennisladden, och var då noga med att matcha de färgkodade ändarna (vit respektive svart) med färgerna på terminalen. Fäll sedan ner spärren igen och kontrollera att spärren låser sladden på plats.
- Det kan löna sig att prova olika lägen för antennen för att få bästa mottagning; en lodrät ställning ger oftast bäst resultat. Om antennen befinner sig nära metallföremål (apparater, värmelement) kan mottagningen försämrans. Samma sak gäller om du använder en förlängningssladd till ramantennen.
- Läs också avsnittet MONTERING AV EN AM LOOP ANTENN i delen HUR DU LYSSNAR PÅ AM/FM RADIO under HANTERING.

#### 4 AUDIO 1 - 3

Dessa är T 758s andra huvudsakliga ingångar. Anslut dessa analoga ljudingångar till motsvarande ljudutgång på signalkällan som exempelvis en CD-spelare eller annan ljudkälla på linjenivå.

- AUDIO 3 är den dedikerade anslutningen för ljudutgången på NAD IPD (NAD IPD Docka för iPod) 1, NAD IPD 2 och senare modeller.



### 5 IR IN/IR OUT 1-2

Dessa minitele kontakter tar emot fjärrkontrollkommandon i elektroniskt format med industri-standard protokoll som kan användas med en "IR-sändare" och multi-rumsystem och liknande utrustning.

- Alla NAD produkter med IR IN/IR OUT funktionen är helt kompatibla med T 758. För andra modeller som inte är tillverkade av NAD bör du kontrollera specialister för dessa fabrikat huruvida de är kompatibla med T 758s IR.

#### IR IN

Om du ansluter den här ingången till utgången på en IR-"förlängare" (IR-länk; Xantech eller liknande) eller till IR-utgången på en annan komponent kan du styra T 758 från ett annat rum.

#### IR OUT 1, IR OUT 2

När du anslutit denna till IR IN på annan utrustning, kan du styra denna genom att rikta dess fjärrkontroll mot T 758 och styra via IR anslutningen.

#### IR IN och IR OUT 1, IR OUT 2

Koppla ihop T 758s IR IN med IR OUT på den andra utrustningen. Anslut även T 758s IR OUT 1 till annan utrustning med IR IN funktionen. Med denna uppställning kan T 758 fungera som en "IR-förlängare" som kan vidarebefordra kommandon från T 758s IR IN och skicka dem till utrustning kopplad via T 758s IR OUT 1. En combination av IR IN och IR OUT 2 gör även samma sak.

### 6 +12V TRIGGER OUT

+12V trigger utgången används för att styra extern utrustning som är utrustad med en +12V trigger ingång.

- Anslut denna +12V TRIGGER OUT till den andra utrustningens motsvarande +12V DC ingång med en monokabel med 3.5mm hankontakt.
- Denna utgång har 12V spänning när T 758 är påslagen och 0V när apparaten är avslagen eller i standbyläge.

### 7 MP DOCK

T 758 är utrustad med en datakontakt på baksidan där man ansluter NAD IPD (NAD IPD Docks för iPod) 1, NAD IPD 2 och senare varianter .

- Anslut MP DOCK (DATA PORT) kontakten på T 758 till motsvarande DATA PORT kontakten på NAD IPD modellen.
- AUDIO 3 och S-VIDEO 1 är också de standard ingångarna för audio/video utsignal för tillbehören NAD IPD (NAD IPD Docks för iPod) 1, NAD IPD 2 och senare varianter.
- Se även avsnittet HUR DU LYSSNAR TILL DIN iPod SPELARE I HANTERING.

#### NOTERA

*Tillbehöret "NAD IPD (NAD Docks för iPod)" följer inte med din T 758.*

### 8 DAB MODUL INGÅNG (Gäller enbart 230V versionen)

T 758 är enbart kompatibel med NAD DAB Adaptor modul modellerna DB 1 och DB 2.

- Koppla in andra änden på Mini-Din kontakten från NAD DAB Adaptor DB modulutgång i kontakten.
- Med DAB kan du få CD-liknande kvalitet på ljudet utan störningar eller interferens.
- Se även avsnittet HUR DU LYSSNAR PÅ DAB RADIO I HANTERING.

### 9 RS 232

NAD är en certifierad partner till AMX och Crestron och har fullt stöd för extrema styrenheter. Kontrollera på NADs hemsida för AMX och Crestron kompatibilitet med NAD. Kontakta din NAD specialist för mer information.

- Anslut denna kontakt med en RS-232 seriellkabel (medföljer inte) till en Windows® kompatibel PC eller styrsystem för att fjärrstyra T 758 via kompatibla externa styrsystem.
- Vi hänvisar till NADs hemsida för mer information om RS232 Protokoll dokument PC styrprogram.

### 10 MONITOR

Anslut videoingången på en monitor eller TV med en lämplig kompositvideokabel.

#### VIDEO 1-2/S-VIDEO

Anslut dessa video och S-video ingångarna till motsvarande videoutgångar på källkomponenterna som exempelvis DVD-spelare, kabel/satellitmottagare eller någon annan lämplig videokälla.

### 11 NÄTANSLUTNING

- T 758 levereras med en lös nätsladd. Innan du ansluter nätkontakten i vägguttaget skall du försäkra dig om att den är ordentligt isatt i nätuttaget i T 758 först.
- Koppla alltid ur nätuttaget ur väggen först, innan du kopplar ur sladden ur T 758.

### 12 SWITCHED AC OUTLET (SWITCHAT NÄTUTTAG)

Detta uttag kan användas för att mata någon annan apparat eller tillbehör.

- Den totala effektförbrukningen på detta uttaget får ej överskrida 100 watt.
- Det kan stängas av och sättas på med Standby knappen på apparatens framsida eller AVR 4s [ON] och [OFF] knappar.

### 13 7.1 CHANNEL INPUT

- Anslut motsvarande analoga ljudutgångar på en multikanals signalkälla som t.ex. en DVD-Audio eller multikanals SACD-spelare eller en extern multikanals dekoder. Det vanligaste är att dessa signalkällor har en 5.1-kanals utgång, i vilket fall Surround Back kontakterna lämnas oanvända. Signalerna på dessa ingångar kan höras när man väljer "Source 7" (Extern 7 ljudingång är grundinställningen för denna källan).
- Det finns ingen funktion för basshantering eller annan signalprocessing (annat än volymreglering) för 7.1 CH. input.
- DVD/BD-spelare med inbyggd avkodning kan anslutas här men genom att använda den inbyggda Dolby Digital och DTS avkodningen i T 758 via en digital anslutning ger oftast bättre resultat.

# IDENTIFIERING AV DE OLIKA REGLAGEN

## APPARATENS BAKSIDA

### 14 AUDIO PRE-OUT

- AUDIO PRE- OUT gör det möjligt att använda T 758 som en förstärkare till en extern effektförstärkare för vissa eller alla kanalerna. Anslut FRONT L, FRONT R, CENTER, SURR R, SURR L, SURR-BL och SURR-BR till motsvarande kanalers ingångar på effektförstärkaren som driver motsvarande högtalare.
- Till skillnad mot de andra fullfrekvenskanalerna finns det ingen inbyggd förstärkare för att driva en Subbas. Anslut detta jack till utgången på en aktiv sub-bas eller till ett slutsteg som driver ett passivt system.

### ZONE 2

- SURR-BL och SURR-BR är också konfigurerade till ZONE 2 OUT. Dett är enbart tillämpligt om "Zone 2" är valt för inställningarna för "Back Amp" i inställningsmenyn "Amplifier Setup". För mer information hänvisar vi till avsnittet om ZON KONTROLLER i HUR DU ANVÄNDER T 758 - HUVUDMENYN i delen om HANTERING.
- Se även avsnittet om "ZONE 2 VID FÖRSTÄRKARUTGÅNGARNA FÖR SURROUND BACK" i delen om "ZON KONTROLLER" för "HANTERING – HUR DU ANVÄNDER T 758 - HUVUDMENY".

### NOTERA

*Anslut aldrig både en extern förstärkare och T 758s högtalarutgångar till samma högtalare.*

### 15 ZONE 2

- Skickar den valda zonens valda ljudkälla till motsvarande ljudingång på en separate extra förstärkare (medföljer inte) som kan driva motsvarande uppsättning högtalare.
- Använd ljudkablar av hög kvalitet för att minska risken för störningar när du drar kablar i långa längder.

### 16 COMPONENT VIDEO INPUT 1-3, COMPONENT VIDEO OUT

- Anslut component video IN ingångarna med en signalkälla med motsvarande utgångar, typiskt en DVD-spelare, BD-spelare, digitalbox för kabel-TV eller annan tillämplig apparat. Anslut även T 758s component video OUT till en komponent-video ingång på en kompatibel monitor/TV.
- Försäkra dig om att vara konsekvent när du kopplar ihop Y/Pb/Pr kablar till rätt ingångar/utgångar. Hur du associerar komponentvideosignalen är helt konfigurerbar via Inställningarna för signalkällorna i inställningsmenyn.
- T 758s komponent-video ingångar och utgångar har full bandbredd för att vara kompatibla med alla HDTV format.

### 17 SPEAKERS

- Anslut FRONT L, FRONT R, CENTER, SURR R, SURR L, SURR-BACK L och SURR-BACK R, kanalerna till motsvarande högtalare. Se till att "+" (röd) terminal och "-" (svart) terminal ansluts till motsvarande "+" och "-" terminalerna på högtalarna. Var extra noga med att inga trådar hänger löst eller löper mellan de båda terminalerna.
- SURR-BACK L och SURR-BACK R kan konfigureras till Zone 2 högtalarutgången. Dett är enbart tillämpligt om "Zone 2" är valt för inställningarna för "Back Amp" i inställningsmenyn "Amplifier Setup". För mer information hänvisar vi till avsnittet om ZON KONTROLLER i HUR DU ANVÄNDER T 758 – HUVUDMENYN i delen om HANTERING.

### ANVÄNDA AVR 4-FJÄRRKONTROLLEN

AVR 4 fjärrkontrollen hanterar huvudfunktionerna på T 758. AVR 4 kan också användas för att direct styra andra NAD produkter som använder samma styrkoder. Detta inkluderar andra NAD Stereo Receivrar, Integrerade förstärkare och förförstärkarmodeller. Den har fler kontroller som kan styra NAD Bluray-spelare, AM/FM radiodelar och dedikerade AM/FM/DB radiodelar. Den fungerar på avstånd upp till 7m. Alkaliska batterier rekommenderas för bästa livslängd. Två AA batterier skall placeras i batterifacket på baksidan av fjärrkontrollen. När du byter batterier bör du kontrollera noga så att de hamnar på rätt håll enligt anvisningarna i facket.

### NOTERA

*Fjärrkontrollen som följer med T 758 är en universal NAD fjärrkontroll som är framtagen för flera olika modeller. Vissa knappar används bara till vissa NAD modeller. Kontakta din handlare eller NAD ljudspecialist för assistans.*

#### 1 ON, OFF

AVR 4 fjärrkontrollen har separata På och Av knappar.

- Tryck på ON knappen för att sätta på apparaten från standby till drift. Tryck på OFF knappen för att stänga av apparaten till standby-läge.

#### 2 DEVICE SELECTOR (APPARATVAL)

En apparatknapp bestämmer endast vilken apparat AVR 4 skall styra; den utför inga funktioner.

- Tryck på önskad apparatknapp för att kopplas till en viss "sida" kommandon som är relevanta för den valda apparaten. När du väljer en apparat, kan du trycka på motsvarande AVR 4 kontrollknappar för den apparaten.

#### 3 INGÅNGSVÄLJARE

Titta efter motsvarande symboler som är tryckta vid fjärrkontrollens knappar för att styra motsvarande funktioner.

- Ställ in apparatväljaren som "AMP" för att komma åt dessa knappar.
- INPUT 1, INPUT 2 upp till INPUT 7 motsvarar T 758s SOURCE 1, SOURCE 2 upp till SOURCE 7. Välj FRONT för att välja Front Input och MP för Front Audio Input.

#### 5 A/V PSET (A/V SNABBVAL)

Välj snabbvalsnummer 1-5 med siffertangenterna. Tänk på att man konfigurerar snabbvalen via "A/V PRESETS" (AV-SNABBVAL) menyn.

#### 6 DIMMER

- Växla för att reducera eller återställa ljusstyrkan på displayen.
- Hur ljusstyrka i displayen ändras varierar mellan olika NAD modeller.
- Använd NAD T 758 och andra kompatibla NAD Stereo Receivrar, Radiodelar och CD-spelaremodeller.

#### 7 TEST

Tryck för att starta högtalar TEST läget närdu är i "Speaker Levels" raden i "Speaker Setup" menyn.

#### 8 MUTE

- Stänger av ljudet tillfälligt och återställer ljudet från Mute-läget.
- MUTE läget, indikeras av Standby LED indikatorn blinkar för NAD Integrerade förstärkare eller "Mute" visas i displayen på NAD Receiver.
- Om du reglerar volymnivå via AVR 4 eller ratten på apparatens framsida kopplar ur mute-funktionen.

#### 9 SOURCE ▲/▼

Bläddra för att välja önskad källa.

#### 10 SURR

Välj önskat lyssnings- eller surround-läge.

#### 11 VOL ▲/▼

- Öka eller sänk loudness nivån. Släpp knappen när du nått önskad ljudnivå.
- Ljudnivån indikeras i apparatens display. För NAD Receivrar kommer displayen att visa "Volume Up", "Volume Down" eller "Volume: \_\_ dB" ( \_\_ indikerar det numeriska dB nivån) medan man trycker på AVR 4s [VOL ▲/▼ ] knappar.

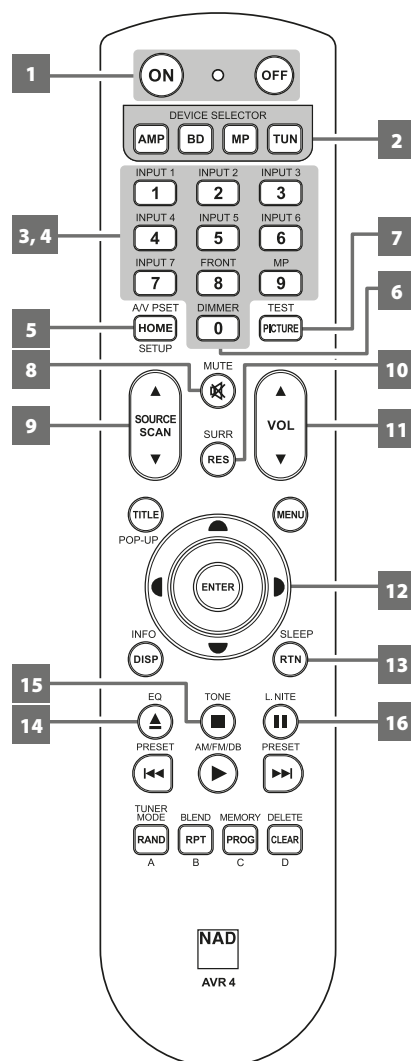

# IDENTIFIERING AV DE OLIKA REGLAGEN

## AVR-4 FJÄRRKONTROLL

### 12 ENTER

Välj en post i menyn.

### 13 SLEEP

Stänger av NAD Receivern eller radiodelen efter ett förutbestämt antal minuter.



### INSOMNINGSLÄGET

Insomningsläget stänger av T 758 i Standby-läget automatiskt efter ett förutbestämt antal minuter. Genom att trycka på AVR 4s [SLEEP] knapp en gång visas den aktuella inställningen för insomningsautomatiken eller återstående tid innan T 758 stängs av i standby läge. Genom att trycka på AVR 4s [SLEEP] knapp en andra gång inom 3 sekunder kommer att ändra tiden till nästa inställning. Varje tryckning ändrar tiden med 30-minuter intervall mellan 30 till 90 minuter. För att avbryta insomningsläget, fortsätter du att trycka på AVR 4s SLEEP-knapp tills "Sleep Off" visas i displayen. Om du stänger av T 758 till standby från antingen AVR 4s OFF-knapp eller på T 758s STANDBY-knapp så avslutas insomningsläget.

### 14 EQ

Sätter på eller stänger av Equalizern (EQ) som den ställts in av Auto Calibration. Detta gäller inte T 758.

### 15 TONE

Justerar Diskant eller Basnivån. Växla med [TONE] knappen, använd sedan [/] knapparna för att ställa in nivån.

### 16 L.NITE

Ställ in Dynamic Range Control (DRC)-nivån. Tryck på [L.NITE] för att välja antingen DTS eller Dolby DRC inställning, sedan använder du [/] knapparna för att välja DRC nivå.

### DVD/BD/CD SPELARKONTROLL (Använd tillsammans med en kompatibel NAD CD-spelare, Blu-ray-spelare eller DVD-spelarmodell)

Ställ in apparatväljaren som "BD" för att komma åt dessa knappar. Vissa av styrknapparna nedan används bara för specifika NAD CD Spelare, Blu-ray Disc Spelare eller DVD Spelar modeller, kontrollera men bruksanvisningen för din NAD modell för vilka knappar du kan använda. Du kan även lägga in önskade NAD styrkoder i denna fjärrkontroll så att den kan styra andra NAD apparater. Se även avsnittet om "KARTOTEK" om hur du laddar in NAD koder.

**HOME:** Visa eller lämna HOME menyn.

**PICTURE:** Visa eller lämna Fotoläges menyn.

**TITLE/POP-UP:** Visar DVD title, meny eller BD-ROM pop meny, om en sådan finns.

**MENU:** Ger tillgång till skivmenyn om en sådan finns.

**SCAN /▶▶:** Snabbsökning bakåt/framåt.

**▲:** Öppna och stäng skivfacket.

**■:** Stoppa avspelningen.

**||:** Pausa avspelningen tillfälligt.

**▶▶:** Gå till nästa spår eller fil.

**◀◀:** Gå till början av spåret/filen eller till föregående spår/fil.

**▶:** Starta avspelningen.

**ENTER:** Väljer önskad spåret, map eller WMA/MP3 fil.

**DISP:** Visa avspelningstid och annan display information.

**RAND:** Spela upp spår/filer i slumpmässig ordning.

**RPT:** Upprepa spår, fil eller allt.

**PROG:** Börja eller avsluta programläge.

**CLEAR:** Tömmer programlistan.

**RES:** Byt videoupplösning på HDMI eller komponentvideoutgången.

**SETUP:** Aktivera eller avsluta inställningsmenyn.

**A,B,C,D:** Navigera eller välj BD-ROM meny, om tillämpligt; Bläddra upp/ner på PHOTO och MUSIC menylistan.

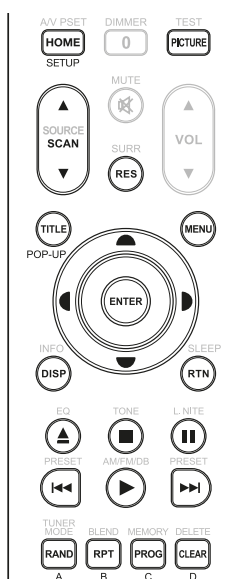

### STYRFUNKTIONER FÖR NAD RADIODEL (Används med T 758s radiodel och andra kompatibla NAD Receiver, AM/FM/DAB radiodelar)

Ställ in apparatväljaren som "TUN" för att komma åt dessa knappar. Titta efter motsvarande symboler som är tryckta vid fjärrkontrollens knappar för att styra motsvarande funktioner. Vissa av knapparna används bara på specifika NAD Receiver eller Tuner modeller, kontrollera i din bruksanvisning vilka knappar du kan använda. Du kan även lägga in önskade NAD styrkoder i denna fjärrkontroll så att den kan styra andra NAD apparater. Se även avsnittet om "KARTOTEK" om hur du laddar in NAD koder.

**TUNE** [◀◀/▶▶] eller [◀/▶]: Bläddra upp och ned mellan AM och FM frekvenser.

**INFO:** Genom att trycka på denna knappen visas informationen som sänds ut av den aktuella radiostationen. Det som visas är den relaterade DAB eller RDS informationen som sänds.

**PRESET** [◀◀/▶▶] eller [▲/▼]: Bläddrar upp och ned mellan lagrade radiostationer.

[◀/▶]: I kombination med [TUNER MODE] eller andra kompatibla knappar kan du välja tillämpliga DAB menyalternativ.

[◀/▶/▲/▼]: I kombination med [TUNER MODE] eller andra kompatibla knappar kan du välja mellan tillämpliga XM menyalternativ.

**ENTER:** Välj mellan Preset eller Tune läge på AM/FM bandet. Visar signalstyrkan i DAB-läget.

**AM/FM/DB:** Välj DAB (Enbart på 230V versionen), FM eller AM läge (om det är tillämpligt).

**TUNER MODE (TUNER LÄGE):** I FM läget trycker du på denna knappen för att välja mellan "FM Mute On" och "FM Mute Off". När du är i DAB läge använder du [MENU] knappen tillsammans med [◀/▶/▲/▼] på apparatens framsida och [ENTER] knappen för att aktivera DAB menyalternativen.

**BLEND:** Koppla in eller ur BLEND funktionen. Detta gäller inte T 758.

**MEMORY:** Sparar aktuell station i snabbvalsnummer.

**DELETE:** Radera snabbvalet.

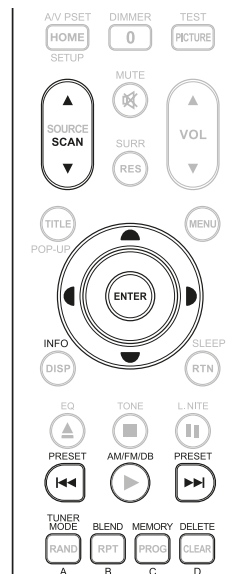

### NOTERA

För iPod specifika kontrollknappar, hänvisar vi till "KONTROLLFUNKTIONER" i "HANTERING – HUR DU LYSSNAR TILL DIN iPod SPELARE".

# IDENTIFIERING AV DE OLIKA REGLAGEN

## AVR-4 FJÄRRKONTROLL

### KARTOTEK

AVR 4 kan läsa in en annan koduppsättning av NAD koder för varje apparatknapps "sida". Om original uppsättningen inte kan styra din NAD CD-spelare, DVD-spelare eller någon annan apparat. Följ proceduren nedan för att ändra koduppsättningen. Se även tabellen nedan för en lista på tillgängliga NAD kartotekskoder och motsvarande NAD modeller.

### LADDA IN ETT ANNAT KOD-KARTOTEK

**Exempel:** Lägg in NAD DVD spelaren T 517 kartotekskoder i AVR 4s "BD" apparatdel.

- 1 Tryck och håll [BD] intryckt bland apparatväljarknapparna på AVR 4.
- 2 Medan du håller [BD] intryckt, trycker du på "2" och "2" med AVR 4s sifvertangenter. "22" Är koden som motsvarar T 517.
- 3 Tryck [ENTER] medan du håller inne [BD] knappen. Nu kommer BD knappen att blinka en gång för att indikera att koden lagts in på rätt sätt. Nu kan du släppa bägge [BD] och [ENTER] knapparna.

### ÅTERSTÄLL AVR 4 TILL GRUNDINSTÄLLNINGARNA

AVR 4 kan återställas till fabriksinställningarna, inklusive grundkartoteket, med följande handgrepp:

- 1 Tryck [ON] och [DELETE] knapparna och håll dem intryckta i 10 sekunder tills AMP knappen tänds.
- 2 Inom två sekunder medan AMP knappen lyser, släpper du bägge knapparna. Om åtgärden lyckas, kommer [BD] knappen att blinka två gånger.

### TABELL ÖVER KODER I KARTOTEKET SOM KAN ANVÄNDAS PÅ AVR 4 FJÄRRKONTROLLEN

KOD-KARTOTEK	NAD PRODUKT BESKRIVNING
10	Grund kartotek för "AMP" funktionerna
11	Zone 2
20	C 515BEE, C 515BEE, C 545BEE, C 565BEE
21	T 535, T 585, M55; DVD delen på L 54, VISO TWO, VISO FIVE
22	T 513, T 514, T 515, T 517
23	T 587, T 557, T 577, M56
30	IPD 1
31	IPD 2
40	Grund kartotek för "TUN" funktionerna; Radiodelen på C 725BEE, T 175, T 737, T 747, T 755, T 765, T 775, T 785
41	C 422, C 425, C 426
42	C 445

### NOTERA

AVR 4 kanske inte innehåller alla tillämpliga knappar för den ovan nämnda NAD produkten. Använd den rekommenderade fjärrkontrollen för den specifika NAD produkten för den kompletta uppsättningen knappar.

### ANVÄNDA ZR 7-FJÄRRKONTROLLEN

ZR 7 fjärrkontrollen är en liten diskret fjärrkontroll för att styra T 758 från andra rum förutom rummet du har din anläggning i. ZR 7 ger di full kontroll över val av signalkälla oberoende från huvudrummet signalkälla. Detta innebär att zone-insignalen kan vara helt skild från den signal som används i det andra rummet.

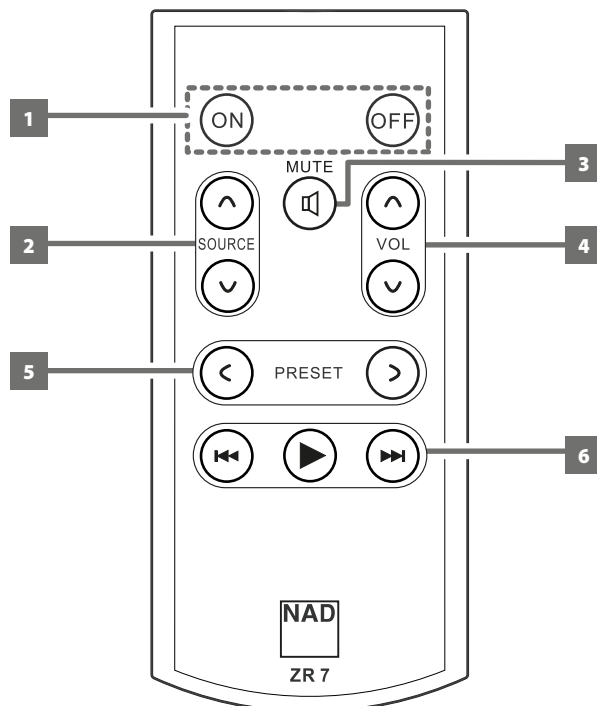

- 1 **ON/OFF:** Stäng av och på Zonfunktionen.
- 2 **SOURCE [^/∨]:** Välj en aktiv ingång på NAD T 758 som kan skickas till utgång ZONE 2.
- 3 **MUTE:** Stäng av temporärt eller återställ Zone volymnivån.
- 4 **VOLUME [^/∨]:** Öka eller sänk nivån för den valda signalkällan för Zonen. Detta är bara möjligt om VOLUME inställningen i ZONE 2 KONTROLLER är inställd på VARIABLE.
- 5 **PRESET [C/>]:** Bläddrar upp och ned mellan lagrade radiostationer. Denna knapp gör det möjligt om den valda zonen är "TUNER" och den aktiva radiodelen har sparade snabbval.
- 6 Följande CD Spelar Zone knappar som kan styra en kompatibel CD Spelare. CD Spelare måste vara påslagen och ha en skiva laddad.  
**SKIP ◀◀:** Gå till början av spåret/filen eller till föregående spår/fil.  
**SKIP ▶▶:** Gå till nästa spår eller fil.  
**▶:** Starta avspelingen.

### NOTERA

ZR 7 fjärrkontrollen styr enbart funktioner i Zone 2.

### ALTERNATIV IR-KANAL

T 758 har möjligheten att använda en alternativ IR kanal. Detta är en praktisk funktion när du har två NAD produkter som kan styras med samma IR kommandon. Med en alternativ IR kanal kan man styra två olika NAD produkter oberoende av varandra i samma zon genom att låta dem använda olika IR kanaler.

### IR KANAL FÖRDELNING

T 758 och AVR 4 fjärrkontrollen måste vara inställda på samma kanal.

#### Hur du ändrar IR kanal för huvusdzonen på T 758

- Tryck och håll inne SOURCE ◀ och tryck sedan på STANDBY knappen för att välja önskad IR kanal – Displayen visar "IR Channel 1" eller "IR Channel 0". Grundinställningen är "IR Channel 0".

#### Hur du ändrar IR kanal på AVR4 fjärrkontrollen.

- Tag med ett kanalnummer innan kartotekskoden. För AVR 4, kartotekskoden "10" är grundinställningen för "AMP" (förstärkare) apparater. För att välja "AMP" kartotekskoderna för "IR Channel 0", lägger du in koden "10" (eller "010").
- Om du vill använda "AMP" koderna på "IR Channel 1", lägger du in koden "1" för att visa att du använder "IR Channel 1". Ladda sedan "AMP" koderna genom att lägga in koden "110". Upprepa sedan detta för MP (130) och TUNER (140).

### EXEMPELINSTALLATION AV TVÅ NAD PRODUKTER I SAMMA ZON

NAD T 758 och NAD C 326BEE använder båda IR Channel 0. Om [OFF] knappen trycks på AVR 4 fjärrkontrollen (eller SR 8 fjärrkontrollen för C 326BEE), kommer bägge produkterna att gå i Standby-läge. Tryck på [ON] och bägge produkterna kommer att starta.

För att förhindra bägge produkterna att samtidigt reagera på samma kommandon, får du ställa den ena av dem på en annan IR kanal. I den här uppställningen behåller vi C 326BEE och SR 8 fjärrkontrollen på den ursprungliga "IR Channel 0". För T 758 ställer vi om den till "IR Channel 1", och detsamma för AVR 4.

Ställ in T 758 och AVR 4 på "IR Channel 1" via följande procedur.

#### T 758

- Tryck och håll SOURCE ◀ och tryck sedan på STANDBY knappen för att välja "IR Channel 1".

#### AVR 4

- Tryck och håll [AMP] i området DEVICE SELECTOR på AVR 4.
- När du håller ner [AMP] knappen, tryck "1", "1" och "0" med AVR 4s sifvertangenter.
- Tryck [ENTER] medan du fortfarande håller inne [AMP] knappen. Nu kommer AMP knappen att blinka en gång för att visa du lyckats byta kod.

När både T 758 och AVR 4 är inställda på "IR Channel 1" kan man styra C 326BEE oberoende från T 758.

### NOTERA

*Om du gör en fabriksåterställning av T 758 eller AVR 4 så kommer de att återgå till "IR Channel 0".*

# HANTERING

## HUR DU ANVÄNDER T 758 – HUVUDMENY

### OM SKÄRMMENYN (OSD)

Din T 758 är utrustad med ett lättfattligt system av menyer som visas på den anslutna skärmen (on-screen display) vilket är användbart både vid inställningarna och vid dagligt bruk. Se till att du har anslutit en monitor/TV innan du fortsätter med installationen.

### VISA SKÄRMMENYN

Tryck på [D], [>], [MENU] eller [ENTER] knapparna på AVR 4 fjärrkontrollen eller på apparatens framsida för att visa T 758s huvudmeny på din TV eller monitor.

### NAVIGERA SKÄRMMENYN OCH GÖR ÄNFRINGAR

För att navigera genom skärmmenyn, gör följande med AVR 4 eller motsvarande knappar på apparatens framsida:

- 1 Tryck på [D] för att välja något ur menyn. Använd [▲/▼] knapparna och i vissa fall [ENTER] för att flytta dig i menyerna. Tryck flera gånger på [D] för att gå vidare och in i undermenyer på en önskad meny.
- 2 Använd [▲/▼] knapparna för att välja eller ställa in någon parameter på ett menyval.
- 3 Tryck på [◀] för att spara inställningarna du gjort i den aktuella menyn eller undermenyn. Genom att trycka på [◀] återgår du även till den föregående menyn.

### MAIN MENU (HUVUDMENY)

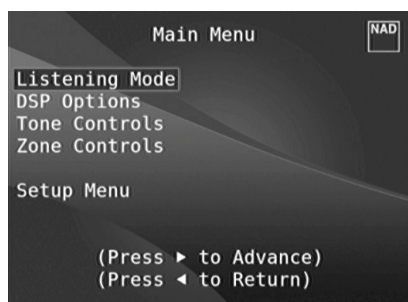

Huvudmenyn innehåller menyalternativen för "Listening Mode" (lyssningsläge), "DSP Options" (DSP alternativ), "Tone Controls", (tonkontroller) "Zone Controls" (zonkontroller) och ger tillgång till "Setup Meny" (Inställningsmenyn).

Följ riktlinjerna om "VISA SKÄRMMENYN" och "NAVIGERA SKÄRMMENYN OCH GÖR ÄNFRINGAR" för att navigera genom menyalternativen och undermenyer.

### NOTERA

*De individuella inställningarna på 'Listening Mode', 'DSP Options' och 'Tone Controls' används när de aktiveras via inställningarna i AV snabbvalen. Se även avsnittet "AV snabbval" för referens.*

### LISTENING MODE (LYSSNINGSLÄGE)

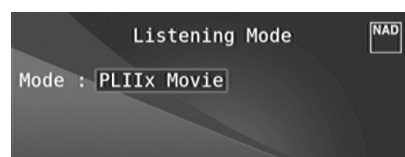

NAD T 758 har olika ljudtyplägen, avsedda för olika typer av inspelningar och programmaterial. Med en tvåkanals (STEREO) källa kan följande ljudlägen väljas:

#### STEREO

All utsignal skickas till vänster och höger frontkanaler, lågfrekvent ljud skickas till subbasen om en sådan är inkopplad och konfigurerad. Välj Stereo när du vill lyssna till en stereo (eller mono) inspelning, som t.ex. en musik CD eller FM station, utan signalbehandling. Stereoinspelningar, antingen i PCM/digital eller analogform och oavsett om de är surroundkodade eller ej, återges som de är inspelade. Multikanals digitala inspelningar (Dolby Digital och DTS) återges i "Downmix"-läget som är en nedmixning till två (vänster/höger) kanaler som Lt/Rt (vänster/höger-total).

#### DIRECT

De analoga och digitala signalkällorna spelas automatiskt i sitt ursprungliga format. Signalkällans alla ljudkanaler återges direkt. Detta läget återger originalljudet mest naturtroget och ger en enastående ljudkvalitet. Notera att signalkällan måste vara i avspelningsläge för "Direct" för att vara tillgängligt som en lyssningsbar källa. För att automatiskt spela upp di källa i ursprungligt format, gör du på följande sätt.

- 1 Gå till "Listening Mode Setup" under "Setup Menu". I "Listening Modes" menyn, ställ in Dolby, DTS, PCM och Analog inställningarna till "None". Med denna inställning kommer din källa att spelas upp i sitt originalformat.
- 2 Nästa steg är att "AV Presets" under "Setup Menu". I menyn "AV Presets", ställ in "Listening Mode" till "Yes" och sedan sparar du dina inställningar bland de andra alternativen, exempelvis "Preset 1", genom att välja "Save Current Setup to Preset".
- 3 Nu kan du koppla "Preset 1" till vilken som helst av "Source" inställningarna. Exempelvis, i Source 1 inställningen under "Source Setup (Normal View)", bläddrar du ner till "AV Preset" delen och sedan till "Preset 1". Så när du använder Source 1 kommer den alltid att spelas upp i sitt originalformat.

#### PRO LOGIC

Tvåkanalsinspelningar i stereo eller surroundkodade, återges med Dolby Pro Logic surroundprocessing, som ger utsignal till vänster-, center- och höger-front kanaler, och vänster/höger surroundkanaler (förutsatt att denna är aktiverad i högtalar configuration).



### DOLBY PRO LOGIC IIx

Dolby Prologic IIx omvandlar både stereo och 5.1 signaler till 6.1- eller 7.1-kanaler. För båda Pro Logic IIx processerna kan man välja mellan Movie eller Music lägen så att de motsvarar källmaterialet. För tvåkanals signaler har Pro Logic IIx Music läget också tre ytterligare användarparametrar: Dimension, Center Bredd, och Panorama. Se även avsnittet nedan om "Inställning av ljudlägen".

Tabellen nedan visar tillgängliga kanaler förutsatt att de är aktiverade i menyn för "SPEAKER CONFIGURATION":

Lyssningslägen Två-kanals signalkällor	Aktiva avkodade kanaler	
	6.1-Högtalarsystem	7.1-Högtalarsystem
Dolby Pro Logic IIx Music	Front (vänster & höger), Center, Surround	Front (vänster & höger), Center, Surround
Dolby Pro Logic IIx Movie	(vänster & höger), Bakre Surround och Subbas	(vänster & höger), Bakre Surround (vänster & höger) och Subbas

### NEO: 6

Tvåkanalsinspelningar i stereo eller surroundkodade, återges med Neo:6 surround med utsignal till vänster, center- och höger- frontkanaler och diskreta vänster/höger surroundkanaler (förutsatt att denna är aktiverad i högtalar configuration), DTS Neo:6 surround back högtalarna (om de finns i systemet). T 758 har två olika lägen för NEO:6 Cinema och NEO:6 Music. Se även avsnittet nedan om "Inställning av ljudlägen".

### EARS

Tvåkanalsinspelningar i stereo eller surroundkodade, återges med NADs eget surroundprocessingssystem med utsignal till vänster, center- och höger- frontkanaler, diskreta vänster/höger surroundkanaler plus subbas (förutsatt att denna är aktiverad i HÖGTALAR KONFIGURATION) EARS använder inte surround back högtalarna (om de finns i systemet).

EARS extraherar den naturliga rumsakustiken som finns i nästan alla välgjorda stereoinspelningar. Den skapar inte eller lägger till något till materialet och är därför trognare ljudet på original framförandet än de flesta andra musik-surround alternativen.

Välj EARS om du vill lyssna på musikinspelningar gjorda i stereo och radiosändningar. EARS ger en subtil med högst naturlig och trovärdig närvarokänsla på alla stereoinspelningar med naturlig akustik, vilket innebär inspelningar av typen, jazz och visor och ett flertal andra genrer så väl som allt som spelats in i ett fysiskt rum med efterklang utan syntetiska pålägg. Fördelarna är en realistisk och stabil ljudbild och god rumslik återgivning som väl speglar återgivningen på originalet.

### ENHANCED STEREO

Alla inspelningar återgivna i stereo (och Downmix, från Dolby Digital/DTS multikanals källor) via den maximala högtalaruppställningen. Enhanced Stereo kan vara användbart för att få full volym från alla kanaler eller för bakgrundsmusik från samtliga högtalare (t.ex. vid ett cocktail party). För detta läget, Front, Center, Surround och Bak högtalare kan stängas av eller sätta på som önskas.

### ANALOG BYPASS (GÄLLER ENBART OM KÄLLAN SOM VALTS ÄR EN 7.1 KANALSINGÅNG - SOM REGEL KÄLLA 7)

Alla analoga signaler hanteras analogt utan analog-till-digital omkodning. I Analog Bypass läget är DSP-kretsarna förbikopplade men tonkontrollerna kan användas. "Bass management" eller "högtalarinställningarna" påverkas inte heller då dessa är DSP funktioner.

### INSTÄLLNING AV LJUDLÄGEN

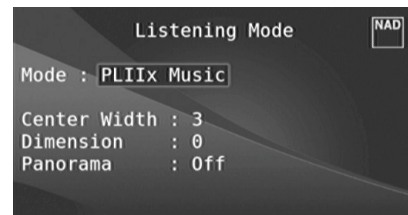

Flera av T 758s ljudlägen har en eller flera inställningsmöjligheter och parametrar som kan justeras så att det passar i ditt system, inspelningen du gör eller dina personliga preferenser. I Listening Mode menyn använder du en kombination av ENTER och [▲/▼] knapparna för att navigera och välja olika inställningar.

### NOTERA

Ändringar som gör i ljudlägenas parametrar bevaras när du ändrar ljudlägen. Du kan också spara ett ljudläge som ett snabbval om du lätt vill komma åt den inställningen igen (se avsnittet "A/V Presets" i Setup Menyn).

### PRO LOGIC IIx

**PLIIx MOVIE** är optimerat för film ljudspår.

**PLIIx MUSIC** är optimerat för musikinspelningar.

**Center Width (0 till 7):** Ändrar hur hårt centrerad mittkanalen skall vara, genom att gradvis mixa den med front-vänster/höger högtalarna. En inställning på 0 innebär att man har en vanlig centerkanal utan att mixa med vänster/höger medan 7 innebär en "fantom" centerkanal.

**Dimension (-3 till +3):** Justerar ändringen av klangfärg oberoende av de relativa kanalnivåerna.

**Panorama (On/Off):** Ger en mera omsvepande effekt genom att mixa in en viss del av stereosignalen i surroundkanalerna.

### NOTERA

Dolby Pro Logic IIx läget avkodar som Pro Logic II läget när BACK surroundhögtalarna är satta till "Off" i "SPEAKER CONFIGURATIONS" menyn. Se även avsnittet om "HÖGTALAR KONFIGURATION" i "HÖGTALARINSTÄLLNINGAR" i SETUP MENY.

### DTS NEO: 6

**NEO:6 Movie** är optimerat för film ljud.

**NEO:6 Music** är optimerat för musik.

**Center Gain (0 till 0,5):** Justera nivån för att få bättre definition i centerkanalen i relation till surroundkanalerna.

# HANTERING

## HUR DU ANVÄNDER T 758 – HUVUDMENY

### DSP OPTIONS (DSP ALTERNATIVE)



DSP Options har funktionen "Lip Sync Delay" som skall kompensera i de fall ljud och bild inte är synkroniserade.

Genom att variera "Lip Sync Delay" mellan 0ms till 120ms kan man fördröja ljudet så att det kommer i synk med bilden.

### TONE CONTROLS (TONKONTROLLER)

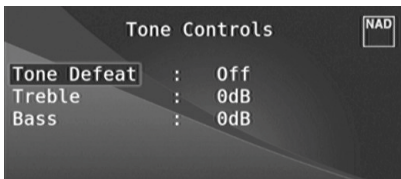

T 758 har två Tonkontroller- Diskant och Bas. Bas och diskantkontrollerna påverkar enbart den lägsta basen och den högsta diskanten medan det kritiska mellanregistret lämnas intakt.

Dessa kontroller medger att man justerar frekvensgången under drift. Inställningarna görs genom att man navigerar till Tone Controls' i skärmen via en kombination av ENTER och [▲/▼/▶/◀] knapparna. Man kan även göra det genom att trycka på 'TONE CONTROLS' knappen och sedan vrida Volymratten för att ställa in rätt nivå.

Max och minimi värden för alla tre kontrollerna är  $\pm 10$  dB.

"Tone Defeat" ger en möjlighet att justera eller helt koppla bort tonkontrolldelen på T 758. Om "Off" ("Tone Active" i displayen) är valt är tonkontrollerna aktiva.

Välj "On" ("Tone Defeat" i displayen) för att koppla ur tonkontrollerna.

### NOTERA

*Tonkontroll alternativet kan väljas direkt eller ändras via AVR 4s TONE knapp med DEVICE SELECTOR inställd på AMP läget. Tryck på TONE knappen för att välja "Treble" eller "Bass" och sedan använder du [▲/▼] för att justera nivåerna. Tryck på TONE igen för att spara inställningen och på samma gång gå vidare till nästa alternativ eller för att lämna menyn helt och hållet.*

### ZONE CONTROLS (ZONKONTROLLER)



Beroende på hur inställningarna gjorts i den separate "Zone Setup" meny i "Setup Meny" delen, kan den zonen konfigureras och hanteras via detta "Zone Control" fönster.

Välj "On" för att aktivera zon. När den är aktiverad, kommer Sourceingången för den aktuella Zonen väljas genom att man väljer bland följande ingångar – Alla tillgängliga källor, Front Ingången, Media Spelaren, Tuner och Local.

Så länge en signalkälla är aktiv, kommer den att finnas tillgänglig på ZONE 2 oavsett inställningarna för huvudzonen. Till exempel medan T 758 är i Source 1 läge, kan du ställa Zone 2 kontrollen "Source" till "Source 3". Då kommer den aktiva Source 3s audio och video utsignal att skickas till ZONE 2 utgången på apparatens baksida även om T 758 är i Source 1 läge.

Du kan koppla ZONE 2 kontakterna till en annan förstärkare eller receiver som placeras i en annan del av ditt hem eller byggnad. Med en separat förstärkare eller receiver kan man driva ett par anslutna högtalare och lyssna på den inställda stationen.

Välj "Local" som din valda Zone's källa om du vill lyssna på samma källa som i huvud zonen men med olika ljudnivå.

Om en Zon är inställd på "OFF" är den deaktiverad eller avstängd.

### ZONE 2 VID FÖRFÖRSTÄRKARUTGÅNGEN SURROUND BACK

SURR-BACK L och SURR-BACK R kanalerna vid AUDIO PRE OUT kan konfigureras som Zone 2 OUT. Dett är enbart tillämpligt om "Zone 2" är valt för inställningarna för "Back Amp" i inställningsmenyn "Amplifier Setup".

Under denna inställning gäller följande

- Surround back förstärkarkanalerna matar Zone 2 högtalarutgången via surround back högtalarterminalerna. Med denna inställning kan Zone 2 lågnivå/högtalarnivå regleras med VOL (Volym) knapparna på ZR 7 zonnfjärrkontrollen.
- På samma gång fortsätter Zone 2 (punkt 15 "ZONE 2" i "IDENTIFIERING AV DE OLIKA REGLAGEN - APPARATENS BAKSIDA" avsnittet) fortsatt att skicka zonens valda ljudkälla till motsvarande ljudingång på en separat placerad extra förstärkare (medföljer inte) som kan mata ett par passande högtalare. Zone 2 ljudnivån för denna utgång är fast, den kan inte justeras med ZR 7 volymkommandona.
- Å andra sidan kan Zone 2 på AUDIO PRE OUT (punkt 14 "AUDIO PRE OUT/ZONE 2" i avsnittet "IDENTIFIERING AV DE OLIKA REGLAGEN- APPARATENS BAKSIDA") också skickas till zonens valda ljudkälla till motsvarande lågnivåingång på en separat placerad extra förstärkare (medföljer inte) som kan mata ett par passande högtalare. Zone 2 ljudnivån för denna utgång kan justeras med ZR 7 volymkommandona.
- För Zone 2 funktionen kan Zone 2 ljudnivån enbart justeras med Volymknapparna på ZR 7 fjärrkontrollen enbart om inställningarna för "Back Amp" i "Amplifier Setup" meny är inställd på "Zone 2". Inställning av "Back Amp" till "Main Front" eller "Main Back" kommer inte att medge Zone 2 nivåjustering.

### VIKTIG INFORMATION

*Enbart analogt ljud anslutet genom en signalkällas analoga ljudingång kan accosieras som en ljudkälla till Zon 2. Digitala ljudkällor anslutna via HDMI, optiskt eller koaxialt digital ingång kan inte nedmixas och användas som Zon 2 ljudkällor. Försäkra dig om att den anslutna signalkällans inställningarna för digitalt ljud är avstängda eller att ingen digital källa är ansluten.*

### VOLUME

"Volume" refererar till justerbar Zone 2 Volymnivå som kan ökas eller minskas beroende på inställning. "Volume" kan ställas in som antingen "Fixed" eller "Variable". Om du ställt in "Fixed" kommer denna funktion för "Volume" i Zonkontroll avsnittet inte att vara tillgänglig.

### NOTERA

- Om Zon 2 är påslagen och man trycker på STANDBY-knappen för att stänga av T 758 i Standbyläge kommer displayen att släckas men STANDBY lysdioden fortsätter att lysa blå. Detta indikerar att Zon 2 fortfarande är på. För att stänga av T 758 och Zon2 helt, trycker du in STANDBY-knappen och håller den intryckt tills Standby-lysdioden blir orange.
- "Zone 2" har enbart ljud och är inte kopplad via någon videoingångskälla.

### SETUP MENU (SETUP MENY)

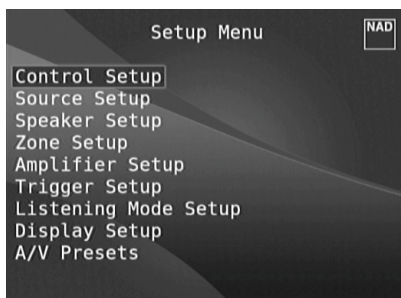

I Setup Meny kan du anpassa T 758 gentemot den andra utrustningen som används i ditt system. Om ditt system inte matchar grundinställningen exakt i den medföljande Snabb Start Guiden, kommer du att behöva använda inställningsmenyn för att konfigurera ingångarna på T 758.

I Setup Meny har följande delar som kan ställas in – HDMI Setup, Source Setup, Speaker Setup, Zone Setup, Amplifier Setup, Trigger Setup, Listening Mode Setup, Display Setup och A/V Presets.

För att navigera genom inställningsmenyn och dess alternativ och undermenyer, följ dessa riktlinjer i avsnittet "VISA SKÄRMMENYN" och "NAVIGERA OCH GÖRA ÄNDRINGAR I SKÄRMMENYN".

### CONTROL SETUP

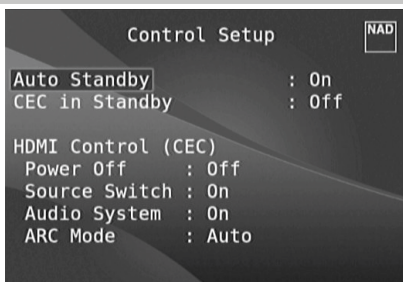

T 758 stöder HDMI Control och Audio Return Channel (ARC) funktioner. Bägge funktionerna är möjliga om den anslutna apparaten också har stöd för funktionerna och är ansluten till T 758 med HDMI kabel.

### AUTO STANDBY

Auto standby läget kan sätta spå och stängas av med följande inställningar.

**On (På):** När förstärkaren är påslagen kommer T 758 att automatiskt gå i standby-läge om man inte gör något eller en insignal på vald källa på 30 minuter.

**Off (Av):** T758 kommer inte att stängas av om Auto Standby är inställt på "Off" även om man inte gör något eller en insignal på vald källa på 30 minuter. Tryck på Standby-knappen för att stänga av T 758 från driftläget till standby.

### CEC I STANDBY

**On (På):** Aktivera CEC funktionen.

**Off (Av):** T 758 slutar att svara och sända CEC meddelanden. CEC funktionen är avstängd.

### HDMI CONTROL (CEC)

Consumer Electronics Control (CEC) är en uppsättning funktioner som använder HDMLs tvåvägs kommunikation för att låta en fjärrkontroll eller annan CEC-enhet ansluten via HDMI styra. Ett CEC kommando kommer att trigga de nödvändiga kommandona över HDMI för ett helt system att själv ställa in sig och svara på kommandon.

När en apparat med stöd för HDMI Control (CEC) är ansluten, kan följande funktioner utföras via T 758 eller den anslutna apparaten med någon av deras fjärrkontroller.

**Off ( Av):** Läger till alla CEC alternativ nedan. I läget "Off" (Av) är vissa CEC funktioner avstängda.

**Power Off:** Vid "On"(På) inställningen stängs T 758 automatiskt till standby-läge om den får ett CEC standby kommando. Å andra sidan om T 758 får ett CEC kommando för att sättas på kommer T 758 att startas från standby-läget.

**Source Switch (Omkopplare för signalkälla):** I "On" läget kommer T 758 automatiskt att byta källa om en annan CEC enhet begär byte av signalkälla.

Exempelvis om man trycker PLAY på en BluRay-spelare med CEC, kommer T 758 och TVn med CEC att automatiskt byta sina respektive ingångar – T 758 byter till HDMI ingången där BluRayspelaren är ansluten medan TVn byter till den ingång som T 758s HDMI MONITOR OUT är ansluten till. Detta slutför autokonfigurationen – BluRay-spelaren spelas upp automatiskt när du använder T 758 och en TV.

**Audio System (Ljudsystem):** Vid inställningen "On" skickar T 758 ut ett CEC meddelande som visar att det är ett aktivt ljudsystem. En CEC kompatibel TV kommer troligtvis att stänga av sitt ljud när detta sker. När denna funktion är aktiverad kommer T 758 också att svara på CEC volym och mute kommandon. Exempelvis kan en CEC TV skicka sina volymkommandon från sin fjärrkontroll till T 758.

**ARC Mode (ARC Läge):** Audio Return Channel (ARC) gör att en ARC-kompatibel TV kan skicka ljudströmmar "uppströms" till T 758.

Detta alternativ har tre inställningar: Off, Auto och Source Setup.

**Auto:** När ARC är inställt på Auto kommer T 758 att automatiskt att försöka få till en ARC ljudanslutning med en TV närsomhelst en TV meddelar över CEC att den är en aktivljuddkälla. Om en ARC anslutning kan göras, kommer T 758 att skicka ut en ARC ljudsignal oavsett vad som är valt på T 758 och då visas "HDMI ARC" i displayen. Alternativet Auto fungerar bäst om alla apparater som är anslutna har stöd för CEC och omkopplaren för signalkällor är satt till ON.

**Source Setup (Inställning av signalkällorna):** När inställningen är inställd på "Source Setup", kan du välja "ARC" för den digitala ljudingången på inställningsmenyn. När du väljer en signalkälla på T 758 som är inställd för ARC kommer T 758 att försöka starta en ARC anslutning med TVn. När du använder detta alternativet bör du även vara säker på att omkopplaren för ljudkällor är satt till OFF annars kan andra CEC enheter hålla på att ändra signalkälla på T 758 när man vill vara kvar på ARC källan.

### VIKTIG INFORMATION

- "Audio System" måste vara satt till "On" för "ARC mode" för att detta alternativ skall fungera.
- Ljud och bild kommer att strömmas kontinuerligt från HDMI-källan med CEC till TV även T 758 är i standby-läge.

# HANTERING

## HUR DU ANVÄNDER T 758 – SETUP MENY

### SOURCE SETUP (INSTÄLLNINGAR AV SIGNALKÄLLOR)

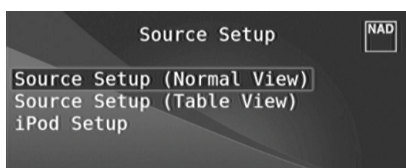

Det finns tre undermenyer under Source Setup. Dessa är Source Setup (Normal View) (Inställning av Signalkällor - Normalvy), Source Setup (Table View) (Inställning av Signalkällor - Tabellvy) och iPod Setup (iPod Inställning).

### SOURCE SETUP (NORMAL VIEW) (INSTÄLLNING AV SIGNALKÄLLOR - NORMALVY)

Source Setup (Normal View) (Inställning av Signalkällor - Normalvy) menyn gör det möjligt att ställa in, adressera eller ändra följande inställningar.

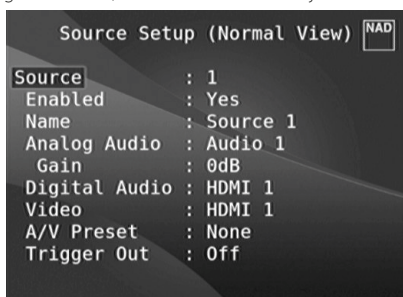

### SOURCE (KÄLLA)

T 758 är utrustad med tio konfigurerbara signalkällor. Inställningarna för varje källa är beroende på de parametrar som finns för den aktuella källan i källans meny.

### NOTERA

*Source (Källa) 5 är grundinställningen för iPod. Ändra*

*grundinställningen för ingång 5 till iPod via följande procedur*

- 1 Gå till "iPod Setup" menyn i "Source Setup" menyn. I iPod Setup menyn, ställ in "Enabled" till "No".
- 2 Gå sedan tillbaka till "Source Setup" menyn och välj "Source Setup (Normalvy)".
- 3 Gå till Ingång 5 och välj "Enabled" till "Yes". Ingång 5 kan nu konfigureras till önskad inställning.

### ENABLED (INKOPPLAD)

Man kan koppla på/stänga av en ingång som med denna funktion. Detta är särskilt användbart när man bara använder ett litet antal ingångar och man väljer ingång via knapparna på apparatens framsida att kunna hoppa över de ingångar som inte används.

Välj "Yes" för att möjliggöra denna källa eller "No" för att inte använda den.

### NAMN (NAME)

Ett nytt namn kan ges till källkomponenten. Exempelvis kan du ge "Source 1" namnet "BD Spelare" om du anslutit en sådan på den ingången.

Om du vill döpa om källans namn bläddrar du till "Name" och trycker [D] för att komma till tecknet. Tryck sedan på [▲/▼] för att välja bland de alfanumeriska tecknen.

Tryck sedan på [D] för att välja nästa tecken, samtidigt sparar du ett förra tecknet. Namnet kan vara upp till tolv tecken långt.

Det nya namnet kommer att visas såväl i apparatens display som på skärmenyn.

### ANALOG AUDIO (ANALOGT LJUD)

T 758 har sex analoga ljudingångar inklusive en 7.1 input. Dessa analoga ingångar - Audio 1, Audio 2, Audio 3, Audio Front, Audio MP och 7.1 Ingången kan kopplas till valfri källa.

Bläddra till "Analog Audio" och tryck på [D] och sedan [▲/▼] för att välja och koppla en analog ljudingång till en speciell källa. Det finns tre alternativ - Audio, 7.1 Input eller Off.

När man väljer "Audio", trycker man [D] och [▲/▼] knapparna för att välja och koppla ihop ljudingången - 1 till 3, Front och MP.

Välj "7.1 Input" för att välja ljudsignalen genom "7.1 kanalsingången". Om "Off" väljs kommer ingen inkommande analog ljudsignal att väljas till den aktuella källan.

### NOTERA

*En digital ingång har alltid prioritet över analoga ljudingångar om båda finns tillgängliga. För att bara ha en analog insignal till en speciell källa, väljer du "Off" i inställningarna för "Digital Audio" för den aktuella källan.*

### GAIN

Man kan justera in den relativa nivån för varje källa så att alla källor för samma ljudvolym. På detta sätt behöver man inte justera volymen varje gång man byter källa. Generellt sätt är det bättre att dämpa nivån för de starkaste källorna än att höja nivån för de svagare.

Bläddra till "Gain", tryck på [D] och sedan [▲/▼] för att bläddra till önskad nivå mellan -12dB till 12dB.

### DIGITAL AUDIO

För att få ut full potential ur T 758 och dess digitala kretsar rekommenderar vi att man företrädesvis använder de digitala ingångarna.

Det finns tre typer av digitala ljudingångar på T 758. Dessa är HDMI, Optiska och Koaxiala digitalingångar. Ett annat alternativ är "Off" där ingen digital insignal väljs till den aktuella signalkällan.

Den önskade digitala ljudingången för en specifik källa kan väljas genom att bläddra till 'Digital Audio', tryck [D] och sedan [▲/▼] för att välja önskad digitalinsignal. Efter du är klar med att välja typ av digital ljudingång, tryck [D] och sedan [▲/▼] igen för bekräfta valet.

Följande alternativ finns för Digital Audio ingången:

**HDMI** → HDMI 1, HDMI 2, HDMI 3, HDMI 4

**Optical** → Optical 1, Optical 2, Optical 3, Optical Front

**Coaxial** → Coaxial 1, Coaxial 2, Coaxial 3

### NOTERA

*En digital ingång har alltid prioritet över analoge ljudingångar om båda finns tillgängliga. För att bara ha en analog insignal till en speciell källa, väljer du "Off" i inställningarna för "Digital Audio" för den aktuella källan.*

### VIDEO

Det finns fyra typer av videoingångar som kan väljas för en källa. Dessa är HDMI, Komponent, S-Video och (Komposit) Video. Det femte alternativet är "Off" vilket innebär att ingen videoingång väljs för den specifika källan. Navigera genom de olika videoingångarna genom att välja med [D] och sedan [▲/▼] för att stega igenom de olika valmöjligheterna. Följande videoingångar kan konfigureras:

**HDMI** → HDMI 1, HDMI 2, HDMI 3, HDMI 4

**Component Video** → Component 1, Component 2, Component 3

**S-Video** → S-Video 1

**Video** → Video 1, Video 2, Video Front

**Pr (Föregående)** → Visa eller behåll föregående video.

### VIKTIG INFORMATION OM VIDEOPRESTANDA FÖR T 758

*T 758 använder en NAD-utvecklad användarprogrammerbar krets (FPGA) som är kapabel att konvertera analog bild till digital bild. Detta gör att man bara behöver ansluta en kabel till din TV för alla signalkällorna och bibehåller källans ursprungliga upplösning. Sammanflätad videosignal konverteras till progressiv signal över HDMI, vilket medger anpassning till de senaste HDTV apparaterna.*

*T 758 har även stöd för HDMI funktioner som inkluderar kompatibilitet med ett stort urval av 3D och HD videokällor och bildskärmar.*

### A/V PRESET (A/V SNABBVAL)

En källa kan få ett eget snabbvalsinställning. De parametrar som kan ställas in är kommer att gälla för den aktuella källan (se även avsnittet "A/V Presets" för mer information om inställningarna).

Bläddra fram till "A/V Preset" och genom att trycka [D] och sedan [▲/▼] knapparna, en källa kan få ett snabbvalsnummer mellan 1 till 5.

Om man inte vill ha ett snabbval kopplat till källan väljer man "Off".

### TRIGGER OUT

Trigger Out (Trigger utgång) för en specifik källa är beroende på konfigurationer som gör i en separat meny i "Trigger Setup" (Se "Trigger Setup" nedan).

För "Trigger Out" skall vara aktiv och konfigurerbar i "Source Setup (Normal View)" meny, se till att göra följande eller notera detta innan:

- I den separata "Trigger Setup" meny, konfigurera "Trigger 1 Out" till "Source Setup."
- "Trigger Out" visas inte som ett alternativ i Source Setup (Normal View) meny om inte den separata "Trigger Setup" meny, "Trigger 1 Out" är konfigurerade till "Main eller Zone 2."

### SOURCE SETUP (TABLE VIEW)

#### (INSTÄLLNING AV SIGNALKÄLLOR - TABELL VY)

Source Setup (Table View) visar inställningarna som gjorts i Source Setup (Normal View) meny. Alla källinställningarna summeras och visas i tabellform i Source Setup (Table View).

	Audio	Vid	P	Trg	Name
1	A1	H1	H1	- -	Source 1
2	A2	H2	H2	- -	Source 2
3	- -	C1	C1	- -	Source 3
4	- -	O1	V1	- -	Source 4
5	A3	- -	S1	- -	iPod
6					
7	71	- -	C2	- -	Source 7
8	AF	OF	VF	- -	Front Input
9	AM	- -	- -	- -	Media Player
T				- -	Tuner
(Press ENTER to Disable)					

Navigering i Source Setup (Table View) sker med en kombination av [D] och sedan [▲/▼] knapparna, man har fördelen av att kunna ändra direkt i inställningarna för Audio, Video, Preset, Trigger och Source Name utan att man behöver gå tillbaka till Source Setup (Normal View) meny.

Markera en specifik källas nummer och bläddra med [ENTER] knappen för att koppla in eller ur denna källas nummer.

# HANTERING

## HUR DU ANVÄNDER T 758 – SETUP MENY

### iPod SETUP (iPod INSTÄLLNING)

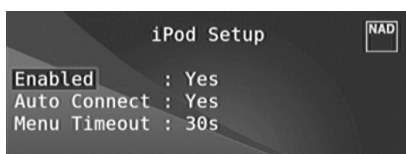

iPod Setup menyn ger dig möjlighet att göra följande inställningar som associeras med iPod som vald källa:

**Enabled (inkopplad):** Välj 'Yes' för att använda iPod som källa eller 'No' för att inte göra det.

**Auto Connect:** Välj 'Yes' för att automatiskt koppla in och ansluta iPod-spelaren som är dockad i den inkopplade NAD iPod dockningsstationen när källa 5 är vald. Välj 'No' om du inte vill använda den automatiska iPod anslutningen.

**Menu Timeout:** Ställ in hur länge displayen skall visa "Now Playing" med iPod menyn aktiv. För att visa 'Now Playing' OSD, skall spelaren pausas eller spelas innan man går in i iPod menyn. Du kan ställa in 'Menu Timeout' mellan 5s till 60s med steg om 5s. M du inte vill att menyn skall släckas väljer du Off.

### SPEAKER SETUP (HÖGTALARINSTÄLLNINGAR)

Efter att all annan utrustning anslutits, kommer Speaker Setup menyn att guida dig till att hantera och ställa in dina högtalare så att du kan få ut det optimala ljudet i din lyssningsmiljö.

Följande är de olika alternativen i Speaker Setup Menyn.

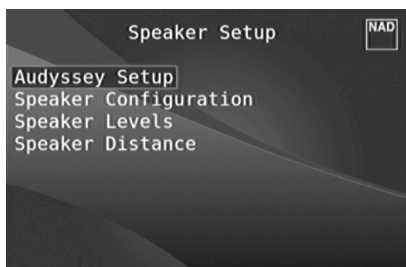

### AUDYSSEY SETUP (AUDYSSEY INSTÄLLNINGAR)

Det har visat sig att många, om inte de flesta surround anläggningar inte är korrekt konfigurerade och inställda. Det krävs specialkunskaper och verktyg som normalanvändaren inte har tillgång till.

T 758 har möjlighet till att automatiskt ställa in din surround anläggning. Detta görs med T 758s Audyssey Setup funktionen tillsammans med den sofistikerade digitala elektroniken som är inbyggd i din apparat.

Installationen av din nya T 758 är förenklad genom Audyssey Setup med resultatet att du kan få bästa möjliga kvaliteten på ljudet med den typen av högtalare du har i kombination med storleken på ditt lyssningsrum..

Audyssey Setup tar bara bråkdelen av tiden som det tar att manuellt ställa in dina högtalare och kan sedan tävla med resultatet från dyra test och inställningsverktyg.

Följande mätningar utförs:

**Avkänning :** Högtalar konfigurationen känns av inklusive antalet surround högtalare och om det finns subbas och centerkanal anslutna.

**Storlek:** T 758 delningsfilter ställs in beroende på varje kanals frekvenshantering och subbasens delningsfrekvens ställs in automatiskt.

**Nivå:** Ljudtrycket för varje högtalare matchas inom 1dB vid mikrofon placeringen.

**Avstånd:** Avståndet ställs in inom 30cm till mikrofonen för varje högtalares placering.

**Polaritet :** Programmet känner av automatiskt om några högtalare inte är inkopplade med rätt polaritet. Felaktig polaritet försämrar realismen och surround effekten.

Detta är en inställning som normalt gör en gång om inte högtalarna flyttas eller byts ut, i så fall får man köra programmet en gång till.

### MÄTNINGAR SOM GÖRS I FÖRSTA STEGET

Anslut Audyssey mikrofonkontakten i frontkontakten MP/MIC ingången och Audyssey Setup wizard kommer att guida dig genom en enkel steg-för-steg konfiguration.

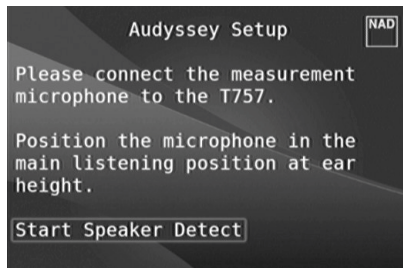

Ljudet i din huvudsakliga lyssningsposition ställs in med hjälp av den medföljande Audyssey mikrofonen. En speciell testton skickas till respektive högtalare och datan lagras i minnet på T 758. Tiden för inställningarna varierar beroende på antalet högtalare. Efter mätningarna räknar Audyssey fram den ideala systemresponser för ditt rum och högtalarkombinatione.

Om det upptäcks några inkonsekvenser eller avvikelser under Audyssey processen kan det hända att den avbryts eller så visas problem i skärmmeny. Ett meddelande visas. Efter att du följt instruktionerna, startar Audyssey om igen. När mätningarna är klara räknar Audyssey fram den ideala systemresponser för ditt rum och högtalarkombinatione.

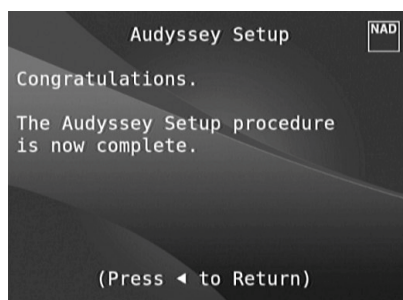
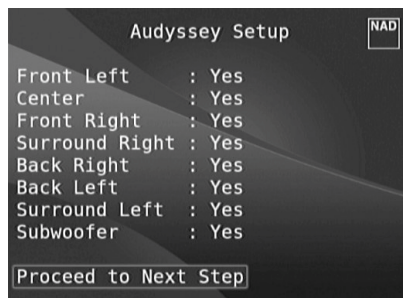

### NOTERA

*Testtonen som skickas ut har hög ljudnivå. Om du inte står ut med testtonen ber vi dig att inte vara i rummet medan högtalarna kalibreras.*

Vi rekommenderar att du utnyttjar fördelarna med T 758s Audyssey inställnings funktion för dina högtalarinställningar. Om du istället vill ställa in dina högtalare manuellt eller om de redan kört Audyssey Setup innan men vill göra egna justeringar, så handlar följande avsnitt om Högtalar konfiguration, högtalarnivåer och avstånd som du kan följa.

### NOTERA

*Om du gör manuella inställningar för dina högtalare kan tidigare gjorda inställningar med Audyssey återställas genom att åter justera de inställningar som är markerade med en asterisk.*

# HANTERING

## HUR DU ANVÄNDER T 758 – SETUP MENY

### SPEAKER CONFIGURATION (HÖGTALAR KONFIGURATION)

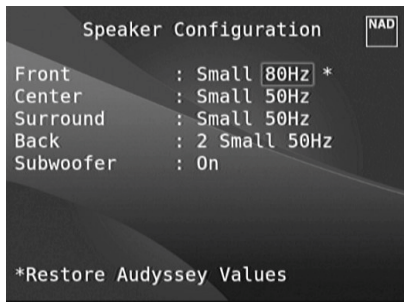

Varje surroundsystem behöver "bass-management" för att dirigera lågfrekvensinnehållet från några eller alla kanalerna till de högtalare som är bäst lämpade för uppgiften. För att denna funktionen skall fungera korrekt är det väldigt viktigt att du identifierar högtalarnas kapacitet. Vi använder begreppen "Small" och "Large" (och "Off"), men tänk på att den fysiska storleken kan vara irrelevant.

- En "Small" högtalare är alla modeller som inte har någon nämnvärd basrespons under ungefär 200 Hz.
- En "Large" högtalare är alla typer av högtalare med god förmåga att spela djup bas.
- "Off" innebär att den högtalaren inte finns i systemet. Det kan till exempel vara att du inte har några bakhögtalare inkopplade, i så fall skall du ställa in "Surr Back" som "Off".

Högtalar konfiguration ovan är "globala" vilket innebär att de gäller för alla ingångar och lyssningslägen. Högtalar konfiguration är också en del av T 758s snabbvalssystem vilket innebär att ett flertal olika inställningar kan lagras för att enkelt kunna återkallas för olika typer av inspelningar och önskemål.

Högtalarjusteringar kan hanteras och justeras genom att man trycker på [D] och sedan [▲/▼] knapparna. Ställ in "Front," "Center," och "Surround" på "Large," "Small" eller "Off" i enlighet med vilka högtalare du har.

"Back" högtalarna kan vara antingen en eller två högtalare. Ställ in "Back" på antingen 1 eller 2 högtalare efter vad du har. Ställ in "Subwoofer" på "On" eller "Off"; välj bara "On" om du har en subbas ansluten till T 758s SUBW utgång.

### ENHANCED BASS

När en subbas är aktiverad och de andra högtalarna är inställda på LARGE, kan man också välja ENHANCED BASS. Normalt med högtalare inställda på LARGE används inte subbasen. Funktionen ENHANCED BASS medger fullfrekvens för högtalarna och samtidigt använda ett tillskott från subbasen. Detta är en funktion som man vill uppleva maximal basåtergivning. Tänk dock på att olika akustiska fenomen kan ge en väldigt ojämn frekvensgång i basen med den här inställningen.

T 758 medger att du ställer in subbasen på "On" även om du har "Large" fronthögtalare: I det fallet kommer basinnehållet från de kanaler som är inställda som "Small" att slussas till både subbasen och till fronthögtalarna; LFE-kanalens signal kommer bara att skickas till subbasen. I de flesta system med subbas är "Small" den bästa inställningen för fronthögtalarna.

Alla högtalares lågfrekvensinnehåll kan justeras inom området 40Hz till 200Hz.

### NOTERA

Konfigurationer som görs i "Speaker Setup" används när de väljs via AVR Preset inställning. Se även avsnittet "AV snabbval" för referens.

### SPEAKER LEVELS (NIVÅINSTÄLLNING FÖR HÖGTALARNA)

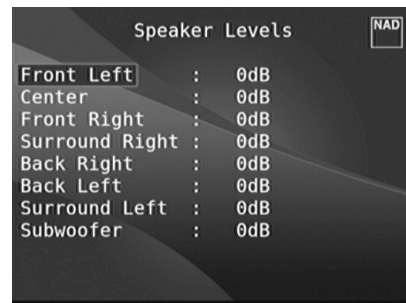

Inställningen av den relativa balansen mellan högtalarna i ditt system är förmodligen den viktigaste inställningen du kan göra när du konfigurerar din T 758. För det första gör denna inställningen att surround ljudet återges med korrekt balans på effekter, musik och dialog så att det återges som det avsetts. För det andra, om ditt system innehåller en subbas, kommer nivåinställningen att skapa ett korrekt förhållande mellan volymen på subbasen och de andra högtalarna.

### HUR DU ANVÄNDER EN LJUDTRYCKSMÄVTARE

Det är möjligt att utföra nivåinställningarna med bara hörseln och ett tränat öra kan ofta ge godtagbara resultat. Det kan dock vara svårt att med de skillnader i klangfärg det är mellan front, center, surround och subbas att göra en korrekt inställning med bara hörseln. Därför rekommenderar vi att man inskaffar en enkel ljudtrycksmätare för detta ändamål. Det är en snabb, enkel och pålitlig procedur. Det är en bra investering och är användbart i många ljudsammanhang. Kalibrering av ditt system med en ljudtrycksmätare låter dig också att ställa in ljudnivån så att nollläget på volymkontrollen motsvarar ljudnivån på en riktig, kommersiell biograf. (Du kan givetvis ställa in volymkontrollen på vilket läge du vill, när som helst.)

Ljudtrycksmätaren skall du placeras vid din huvudsakliga lyssningsposition ungefär i öronhöjd på en sittande lyssnare. Lättast är att använda ett kamerastativ men med lite tejp och till exempel en golvampa kan man också få bra resultat. Se bara till att det inte finns några stora akustiskt reflekterande ytor finns i närheten eller ivägen för mätaren. Rikta mätaren med mikrofonen (vanligtvis i ena änden) så att den pekar rakt upp i taket (inte framåt mot högtalaren) och se till att skala "C" är inställd. För att kalibrera ditt system så att det ger, mätaren skall ställas in på 75 dB SPL.

Denna 75 dB SPL punkt är den "officiella" biograf referensnivå. Det finns inga lagar som kräver att man använder denna nivå och den kan upplevas för hög i de flesta hemmabio sammanhang. I de flesta fall upplevs istället 70 dB SPL mera användbart.

### INSTÄLLNING AV HÖGTALARNIVÅER I TESTLÄGET

Tryck på AVR 4s [TEST] knapp för att aktivera T 758s testsignal för inställning av högtalarnivåer. Du kommer att höra ett ljud, inte helt olik vågbrus när du växlar mellan de olika högtalarkanalerna ('test' visas i den högra sidan av högtalaren i displayen), med början av Front vänster. (Om inte testsignalen hörs bör du kolla dina högtalaranslutningar och dina inställningar i "Speaker Setup" meny)

Nu kan du använda fjärrkontrollens [▲/▼] knappar för att justera nivån på bruset på den kanal som spelas så den får önskad nivå (Det är oftast enklast att börja med den vänstra fronthögtalaren). Nivån "level offset" till höger ändras i steg om 1 dB med  $\pm 12$  dB justeringsområde. Tryck på [ENTER] för att justera nästa högtalare.

### NOTERA

Om du justerar efter hörseln är det bästa att välja en av högtalarna som referens, försöksvis center, och justera efter den tills alla högtalarna låter lika starkt.



För att få samma värde på ljudmätaren (eller upplevda ljudstyrka), använder du [▲/▼] knapparna för att justera nivån för högtalaren.

### NOTERA

- Alla högtalare måste stå på den plats där det är tänkt att de skall stå innan nivåinställningen görs.
- Din subbas (om en sådan ingår i systemet) skall vara inställd med dess inbyggda delningsfilter/nivåjustering på noll (ingen reglering) och ställ in delningsfrekvensen på högsta värde tom du använder T 758s SUBWOOFER utgång.
- Beroende på akustiken i rummet kommer att par matchade högtalare inte nödvändigtvis (front; surround; bakre) inte justeras till exakt samma nivå.

Du kan lämna "Test" läget när som helst genom att trycka på [⏏] knappen så återgår till "Speaker Setup" menyn. Du kan även trycka på "Test" för att avbryta "Test" läget.

### SPEAKER DISTANCE (HÖGTALARAVSTÅND)

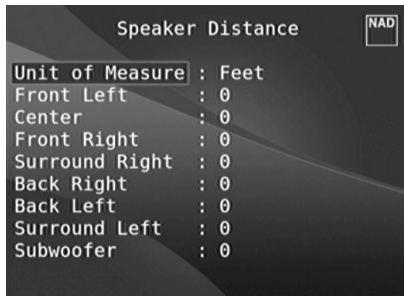

Ett surroundsystems tidsfördröjning är en subtil men viktig effekt för att ge en trovärdig återgivning. Genom att ställa in avståndet mellan varje högtalare och lyssningspositionen i T 758 kommer den automatiskt att räkna ut rätt tidsfördröjning för varje kanal. Detta optimerar ljudbilden och taluppfattbarheten, och närvarokänslan. Ställ in dimensionerna med en noggrannhet på 30 cm.

### INSTÄLLNING AV HÖGTALARAVSTÅND

I menyn "Speaker Distance" använder du [▲/▼] knapparna för att individuellt ställa in Front Left, Center, Front Right, Surround Right, Back Right, Back Left, Surround Left och Subwoofer till de avstånd som du har till din lyssningsposition från framsidan på respective högtalare. Avstånden kan vara upp till 9,1m eller 30 fot. Högtalaravståndet kan visas i antingen fot eller meter, vilket kan ställas in i "Unit of Measure" menyn.

### HUR DU REGLERAR VOLYMEN

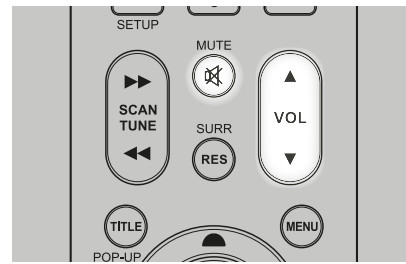

Utöver Volymratten, kan man använda AVR 4s VOL [▲/▼] för att justera huvudvolymen på T 758 vilket höjer och sänker volymen i alla kanaler. En kort knapptryckning kommer att ändra inställningen på volymen med 1 dB steg. Om du håller ner någon av VOL [▲/▼] knapparna kommer master-volumymen att regleras till man släpper knappen.

Eftersom det mellan olika inspelningar varierar stort i ljudnivå så finns det inga riktlinjer för vilken inställning du skall ha på volymkontrollen. En inställning på -20 för en CD kan låta lika starkt som en annan skiva låter med inställningen -10.

T 758 återgår alltid till den senast använda volyminställningen när man sätter på den. Men om den senaste inställningen var högre än -20 dB kommer T 758 att starta på -20 dB. Detta förhindrar plötsliga, höga ljudnivåer.

### HUR DU STÄNGER AV LJUDET (MUTING)

Du kan dämpa ljudet helt med [MUTE] knappen. Denna funktionen kan alltid användas oavsett inställningarna.

### NOTERA

- Om du ändrar ljudtypsläge eller val av signalkälla påverkar detta inte muting-funktionen.
- Om du reglerar master-volymen via AVR 4 eller ratten på apparatens framsida kopplar ur mute-funktionen.

### ZONE SETUP (ZON INSTÄLLNINGAR)

Zonfunktionen gör att man kan samtidigt i olika zoner i huset uppleva olika ljud och videokällor från de olika källor som gör tillgängliga såväl som Front Input, Media Player och Tuner.

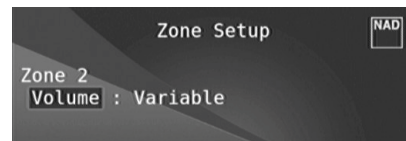

### VOLUME (VOLYM)

Zone 2 har Fixed (fast) och Variable (varierbar) volymkontroll. När man ställt in "Variable" och när skärmmenyn för "Zone Controls", kan man justera Zone 2 Volyminställningen med AVR 4s [▲/▼] knapparna eller motsvarande knappar på apparatens framsida eller via ZR 7s [VOL ▲/▼].

Å andra sidan om Volume är inställd på "Fixed", är Zone 2 Volume satt till en förutbestämd dB nivå då kan volymen bara regleras via den volymkontrollen på den separata förstärkaren i den zonen som signalen matas till.

Se även avsnittet "Zone Controls" vid HUVUDMENY.

# HANTERING

## HUR DU ANVÄNDER T 758 – SETUP MENY

### AMPLIFIER SETUP (FÖRSTÄRKARINSTÄLLNINGAR)



Om surround back högtalarna inte används i huvudzonen kan förstärkarkanalerna användas till Main back, Main Front (Bi-Amp) och Zone 2 användande.

Surround Back förstärkaren kan konfigureras med följande inställningar

**Main Back:** Används som surround back högtalare.

**Main Front (Bi-Amp):** Fungerar som bi-amplage för Fronthögtalarna (Vänster och Höger) då återges ljudet till dessa kanaler.

**Zone 2:** I detta läget används dessa kanaler till att mata Zone 2 högtalarna från surround back högtalarkanalerna. Se även avsnittet om "ZONE 2 VID FÖRSTÄRKARUTGÅNGARNA FÖR SURROUND BACK" i delen om "ZON KONTROLLER" för "HANTERING – HUR DU ANVÄNDER T 758 - HUVUDMENY".

### TRIGGER SETUP (TRIGGER INSTÄLLNINGAR)



T 758 har en konfigurierbar +12V DC Trigger utgång som kan användas till att aktivera en apparat eller ett system som den kopplats till.

Triggers är lågvolts asignaler som används till att sätta på och stänga av andra, kompatibla, apparater. Det finns tre alternativ där +12V DC utgången kan associeras till – Main, Zone 2 och Source Setup.

**Main :** +12V DC är tillgängligt vid den valda Trigger utgången när T 758 är påslagen.

**Zone 2 :** När Zon 2 är påslagen, skickas +12V DC ut på vald Trigger ut.

**Inställning av signalkällorna :** Om Trigger utgången är länkad till 'Source Setup', Finns det +12V DC på Trigger utgången när den valda källan valts. Se även det separata avsnittet om 'Trigger Out' i Source Setup (Normal View) avsnittet.

### DELAY (TIDSFÖRDRÖJNING)

Man kan styra om det skall finnas +12V DC på Trigger Out. Om man önskar +12V DC utan fördröjning på Trigger Out sätter man värdet för Delay till 0s. Annars kan man välja mellan 1s till 15s.

### LISTENING MODE SETUP (INSTÄLLNING AV LYSSNINGSLÄGEN)

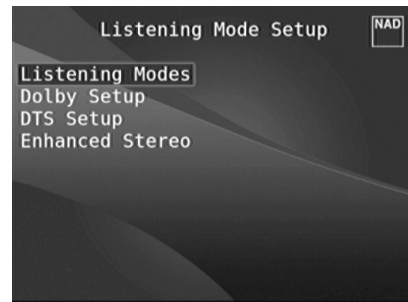

T 758 har ett flertal lyssningsläges alternativ och de kan oftast konfigureras. Dessa kan återge ett flertal olika ljudeffekter beroende på innehållet på den källa som spelas. Använd en kombination av [◀/▶] eller ENTER och [▲/▼] knappar för att navigera genom de olika inställningarna.

### LISTENING MODES (LYSSNINGSLÄGEN)

Ljudformatet som upptäcks av den valda källan kan be automatiskt konfigureras och processas genom följande alternativ:



### DOLBY

Dolby Digital är ett multikanals digitalt signalformat utvecklat av Dolby laboratories. Skilvör med "DOLBY/Digital" symbolen är inspelade med upp till 5.1 kanaler digitala signaler. Systemet ger mycket bättre ljudkvalitet avseende dynamik och rumsig information än Dolby Surround.

En Dolby Digital ljudingång kan konfigureras till sitt format enligt följande

**Stereo:** Om det detekteras en Dolby stereo ljudsignal, då kan man göra det till en inställning som en av de följande grundinställningar – Pro Logic, PLIIx Movie, PLIIx Music eller None.

**Surround:** Om det detekteras en Dolby surround ljudsignal, då kan man göra det till en inställning som en av de följande grundinställningar – Surround EX, PLIIx Movie, and PLIIx Music, Stereo Downmix eller None.

**None:** Om man väljer "None" kommer Dolby Digital signalen att väljas som "Stereo" eller "Surround" inställningarna som gör för "PCM" alternativet. Se avsnittet nedan angående "PCM".

**DOLBY DIGITAL PLUS**

Dolby Digital Plus är nästa generations ljudteknologi för media och programinnehåll med hög upplösning. Med Dolby Digital Plus får du mångkanalljud med upp till 7.1 kanaler och med stöd för många olika typer av program i en bitström med upp till 6 Mbps och med maximalt 3 Mbps på HD DVD och 1.7 Mbps på Blu-ray skivor. Den lämnar en Dolby Digital bitström för avspelning på existerande Dolby Digital system. Dolby Digital Plus kan korrekt återge det ljud som regissören och producenten tänkt sig från början.

Det innehåller också multikanals ljud med diskreta kanalutgångar, interaktiv mixning och strömningskapacitet på avancerade system. Det finns stöd för High-Definition Media Interface (HDMI), vilket innebär att högupplöst ljud och bild överförs med en enda kabel.

**DOLBY TrueHD**

Dolby TrueHD är en förlustfri kodningsteknik utvecklad för högupplösta optiska medium. Dolby TrueHD ger ett tilltalande ljud som är helt identiskt med studioförlagan, detta öppnar för möjligheten för högupplöst underhållning på nästa generations optiska medium.

Standarden har stöd för upp till 18 Mbps och spelar in upp till 8 fullfrekvenskanaler individuellt med 24-bit/96 kHz ljud. Det finns också stöd för heltäckande metadata inklusive dialognormalisering och kontroll av dynamikfånget. Det finns stöd för High-Definition Media Interface (HDMI), vilket innebär att högupplöst ljud och bild överförs med en enda kabel. HD DVD och Blu-ray standarderna har för närvarande begränsningar av det totala antalet ljudkanaler till max åtta, medan Dolby Digital Plus och Dolby TrueHD har stöd för mer än åtta ljudkanaler. Notera att T 758 endast stöder 7.1 kanaler.

**DOLBY DIGITAL EX**

Genom att använda en Matris avkodare skapar denna metoden en bakre surroundkanal (kallas också "surround center") genom att extrahera information ur de bägge surroundkanalerna och ge Surround i 6.1. Denna metod skall väljas med källor som har "DOLBY/Digital -EX" symbolen på sig, inspelade i Dolby Digital Surround EX.

Med den extra kanalen får du förbättrad dynamik och bättre rumsåtergivning. Om mediät är inspelat i Dolby Digital EX kodas av med en Digital EX dekoder, kommer formatet att kännas igen automatiskt, och Dolby Digital EX läget väljs. Dock kan vissa media inspelade i Dolby Digital EX kännas av som vanliga Dolby Digital media källor. I dessa fall kan man välja Dolby Digital EX manuellt.

**NOTERA**

*Var vänlig och läs avsnittet "Listening Mode" i Huvudmeny avsnittet för en beskrivning av Pro Logic, PLIIx Movie, PLIIx Music och Stereo Downmix lägena.*

**DTS**

Digital Theater System Digital Surround (kallas DTS) är ett multikanals digitalt signalformat som innehåller mer data än Dolby Digital. Även om Dolby Digital och DTS båda är 5.1 kanals media format, så har skivor med markeringen "DTS" teoretiskt bättre ljudkvalitet tack vare en lägre ljudkompressionen. Detta medför en bättre dynamik, och bättre upplösning, vilket ger en fantastisk ljudkvalitet.

En DTS ljudsignal kan konfigureras relativt sitt format enligt följande

**Stereo:** Om det detekteras en DTS ljudsignal, då kan man göra det till en inställning som en av de följande grundinställningar - NEO:6 Cinema, NEO:6 Music eller None.

**Surround:** Om det detekteras en DTS ljudsignal, då kan man göra det till en inställning som en av de följande grundinställningar - NEO:6 Cinema, NEO:6 Music, Stereo Downmix eller None.

**None:** Om man väljer "None" kommer DTS signalen att väljas som "Stereo" eller "Surround" inställningarna som gör för "PCM" alternativet. Se avsnittet nedan angående "PCM".

**NOTERA**

*Vi hänvisar till avsnittet "Listening Mode" i avsnittet Huvudmeny för en beskrivning av Stereo Downmix och DTS Neo:6 surround lägena.*

**PCM**

PCM (Pulse Code Modulation) är en standard audio signal konverterad med lite eller ingen kompression. Om man väljer "None" för något av Dolby eller DTS alternativen ovan kommer "PCM" alternativet att ge följande

**Stereo:** Den detekterade stereo audio signalen kommer att konfigureras till ett av följande alternativ - Pro Logic, PLIIx Movie, PLIIx Music, NEO:6 Cinema, NEO:6 Music EARS, Enhanced Stereo eller None.

**Surround:** Den detekterade surround audio signalen kommer att konfigureras till ett av följande alternativ - PLIIx Movie, PLIIx Music, NEO:6 Music, NEO:6 Cinema, Stereo Downmix eller None.

**ANALOG**

Om insignalen är en analog signal, kan något av de följande surroundlägena grundinställas - Pro Logic, PLIIx Movie, PLIIx Music, NEO:6 Cinema, NEO:6 Music, EARS, Enhanced Stereo, Analog Bypass eller None.

**NOTERA**

*Alla dessa Listening Modes för "Dolby Digital," "DTS," "Dolby Digital," "DTS," "PCM" och "Analog" kan ändras direkt genom att trycka på "Listening Mode" knappen på apparatens framsida eller genom "Listening Mode" alternativet i huvudmenyn. Det valda ljudformatet visas i sin inställning i "Listening Mode Setup."*

# HANTERING

## HUR DU ANVÄNDER T 758 – SETUP MENY

### DOLBY SETUP (DOLBY INSTÄLLNING)

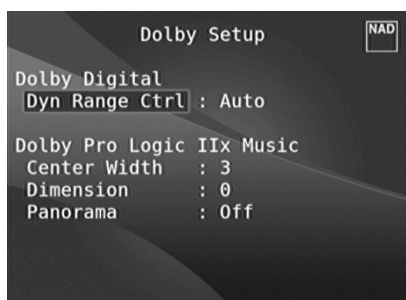

I denna meny, Dolby Digital's Dynamic Range Control kan justeras såväl som inställningarna för Dolby Digital Pro Logic IIx Music.

**Dyn Range Ctrl (Styrning av dynamikomfånget):** Du kan ställa in den effektiva dynamikomfånget (subjectivt mellan mjukt till högt) för avspelning av Dolby Digital ljudspår. För full bioeffekt skall du välja 100%, som är grundinställningen. Inställningarna 75%, 50%, och 25% reducerar dynamikomfånget progressivt, genom att svaga ljud jämförelsevis starkare och dämpar de starkaste partierna. Inställningen 25% ger det minsta dynamik omfånget och lämpar sig bäst för bruk sent på natten eller vid andra tillfällen då du vill ha maximal tydlighet på dialog samtidigt som den maximala volymen minskas.

För Dolby TrueHD signalkällor sätter du Dynamic Range Control till "Auto".

**Dolby Pro Logic IIx Music:** Se även beskrivningen av "PLIIx Music" under "INSTÄLLNING AV LJUDLÄGEN" avsnittet "HANTERING - HUR DU ANVÄNDER T 758 – HUVUDMENY".

### DTS SETUP (DTS INSTÄLLNING)

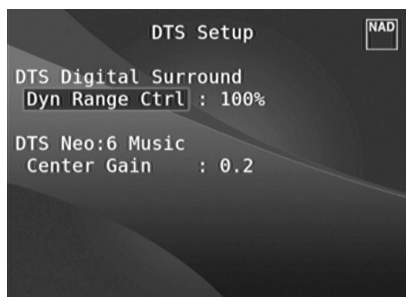

I denna meny kan man justera Dynamic Range Control för DTS Digital Surround såväl som inställningarna för DTS Neo: 6 Music.

**Dyn Range Ctrl (Styrning av dynamikomfånget):** Detta är samma konfiguration av dynamikomfånget som beskrivs ovan i Dolby Inställningarna, den enda skillnaden är att nu är formatet DTS.

**DTS Neo:6 Music:** Se även beskrivningen av "NEO:6 Music" under "INSTÄLLNING AV LJUDLÄGEN" avsnittet "HANTERING - HUR DU ANVÄNDER T 758 – HUVUDMENY".

### DTS SURROUND LÄGEN

Följande instruktioner handlar om vidare beskrivningar av DTS surround lägena.

#### DTS-HD MASTER AUDIO

DTS-HD Master Audio är en teknologi som ger ljud av masterkvalitet, inspelade utan dataförlust med full ljudkvalitet. DTS-HD Master Audio fungerar för många olika datahastigheter upp till 24.5 Mbps för Blu-ray formatet, 18.0 Mbps för HD-DVD formatet, vilket överträffar ljudet för standard DVD med bred kvalitet. Dessa höga datahastigheter ger möjlighet för förlustfri överföringar på upp till 96 kHz/24-bit 7.1-kanals ljud utan att den ursprungliga ljudkvaliteten försämras. DTS-HD Master Audio är en oersättlig teknologi som kan reproducera ljudet troget skaparens intentioner för musik och film.

#### DTS - ES EXTENDED SURROUND™ (DTS ES)

Detta nya multikanalsformat ger en klart bättre 360° rumsupplevelse tack vare fler surroundkanaler. Det har en hög kompatibilitet med det vanliga DTS formatet.

Utöver de vanliga 5.1 kanalerna, har det utökade DTS-ES Surroundformatet en bakre surroundhögtalare (kallas ibland för "surround center"), vilket ger totalt 6.1 kanaler. DTS-ES Surround är två olika format, med olika metoder för inspelning av surroundsignaler enligt nedan:

#### DTS-ES™ DISCRETE 6.1

Eftersom de 6.1 ljudkanalerna (inkluderande den bakre kanalen) är helt oberoende av varandra, är det möjligt att skapa ljudeffekter som rör sig fritt mellan alla högtalarna i 360 grader runt lyssnaren.

Den maximala kvaliteten får man om en sådan signal spelas upp på en dekoder med DTS-ES avkodning. När man spelar upp en sådan signal på en "vanlig" DTS dekoder kommer den bakre surroundkanalen att mixas ned i höger och vänster surroundkanaler i surroundsystemet. På så sätt förloras ingen del av signalen.

#### DTS - ES™ MATRIX 6.1

I detta formatet kodas den bakre surroundkanalen in i den högra och den vänstra surroundkanalerna. Under avspelningen avkodas signalen ur höger och vänster surroundkanalerna och återges i den mittersta bakre surroundkanalen.

Eftersom formatet är 100% kompatibelt med det vanliga DTS formatet, kan DTS-ES Matrix 6.1 formatets effekt också fås från källor med DTS-ES 5.1 signaler.

Naturligtvis, är det även möjligt att återge från en DTS 5.1 kanals avkodare, signaler inspelade i DTS-ES 6.1. När en DTS-ES dekoder avkodar ett diskret DTS-ES 6.1 eller Matrix 6.1, kommer dessa format att kännas av och den optimala Surroundläget väljs.

Men vissa DTS-ES Matrix 6.1 skivor kan bli felaktigt tas för DTS. I sådana fall bör DTS-ES Matrix-läget väljas manuellt för att det skall återges korrekt.

### DTS NEO: 6™ SURROUND

Detta läget används till vanliga 2-kanals inspelningar som exempelvis digital PCM eller analoga stereosignaler. De skickas en högprecisions digital matrisavkodare som används för DTS-ES Matrix 6.1, för att ge 6.1-kanals återgivning. DTS Neo: 6 surround inkluderar två lägen för att välja den optimala avkodningen:

**DTS NEO: 6 CINEMA:** Detta är den bästa metoden för filmlyjudspår.

Avkodningen sker genom att förstärka skillnaderna mellan kanalerna för att skapa samma atmosfär med 2-kanalsljud, som med 6.1-kanals källor.

**DTS NEO: 6 MUSIC:** Används främst till musikåtergivning. Den högra och den vänstra frontkanalerna går inte igenom dekodern och återges direkt så att ingen ljudkvalitet förloras. Ljudet som skickas till höger surround, vänster surround, center och den bakre surroundkanalen ger bara ett naturligt tillskott och utökar ljudbilden.

### ENHANCED STEREO

Se även beskrivningen av "ENHANCED STEREO" under "LYSSNINGSLÄGE" avsnittet "HANTERING - HUR DU ANVÄNDER T 758 – HUVUDMENY"

### DISPLAY SETUP

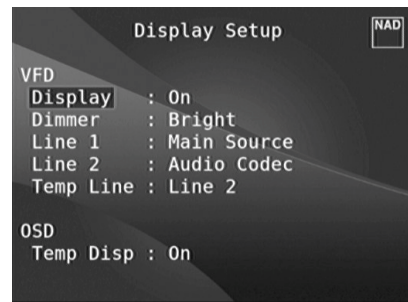

Displayen på apparatens framsida och On-Screen Displayen (OSD) kan visas på olika sätt genom att navigera igenom de olika parametrarna i "Display Setup" meny. Använd en kombination av [◀/▶] eller ENTER och [▲/▼] knapparna för att navigera genom de olika Display Setup menyparametrarna.

### NOTERA

*Konfigurationer som görs i "Display Setup" används när de väljs via AV Preset inställning. Se även avsnittet nedan om "AV Presets."*

### PUNKTMATRIS-DISPLAY; DISPLAYEN (VFD)

**Display :** Välj "On" för att visa alla tillämpliga data eller tecken i displayen.

Inget kommer att visas i displayen om "Temp" väljs. Med inställningen "Temp" kommer istället alla ändringar som görs via knapparna på apparatens framsida eller motsvarande knapp på fjärrkontrollen att visas i displayen tillfälligt för att sedan försvinna. Notera att alla aktiva Zoner kommer att visas kontinuerligt i displayen, även om den är i "Temp"-läge.

**Dimmer :** Man kan reglera ljusstyrka i displayen genom att ställa in Dimmer till "Dim". Om du vill återställa ljusstyrkan ändrar du inställningen till "Bright".

**Line 1 (Rad 1), Line 2 (Rad 2) :** I displayen har du två rader med data och text. Rad 2 är raden med tecken i den nedre delen av displayen medan direct ovan finns Rad 1. För bägge raderna kan man välja vad som skall visas bland följande alternativ:

**Main Source :** Visar den aktuella källan.

**Volume :** Visar volyminställningen

**Listening Mode (lyssningsläge):** Visar valt lyssningsläge.

**Audio Src Format :** Visar den aktiva källand ljudformat.

**Audio Codec (Ljud Codec):** Visar formatet på dataströmmen på ingången som exempelvis Analog, PCM Surround, Dolby TrueHD, DTS-HD Master Audio och andra format.

**Video Mode (Video Läget):** Visar videoupplösningen för den aktiva ingången. Detaljer som visas inkluderar videoupplösning och bildfrekvens, Deep Color bitdjup och luminans och krominans data. För en bättre förståelse av dessa videodata kan du kontakta din NAD specialist eller distributörens tekniska avdelning.

**Zone 2 Source :** Vald källa för den aktuella källan visas.

**Off :** Välj "Off" om man inte vill visa något på den aktuella raden.

**Temp Line :** Välj mellan rad 1 och rad 2 som önskad rad där displayen bara skall visa information tillfälligt, om "Temp" skall visas enligt "Display" alternativet som beskrivs ovan.

### SKÄRM MENYER (OSD)

**Temp disp:** Detta betyder att skärmmenyerna visas temporärt på videoutgången när någon av knapparna på apparatens framsida eller på fjärrkontrollen används. Sätt den på "On" om det önskas att den visas i din monitor/TV; annars väljer du "Off".

# HANTERING

## HUR DU ANVÄNDER T 758 – SETUP MENY

### A/V PRESETS

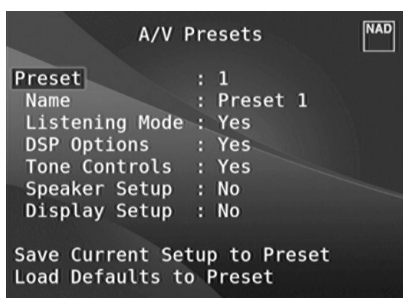

Detta är ett enkelt men användbart och flexibelt system som ger dig möjlighet att göra specialinställningar för olika ändamål och kunna ställa in dem med enkla knapptryckningar. Parametrarna för "Listening Mode," "DSP Options" och "Tone Controls" som nås via "Main Menu" tillsammans med "Speaker Setup" och "Display Setup" och kan konfigureras med "Setup Menu" lagras tillsammans som ett snabbval.

Du kan skapa ett snabbval för optimerat för popmusik, ett annat för klassisk musik eller snabbval som motsvarar olika familjemedlemmars preferenser. Andra alternativ kan vara hemmabioåtergivning med realistiska ljudnivåer och ett annat för att se på filmer sent på natten. Med varje snabbvals surroundläge, kanalnivåer och högtalaruppställning finjusterat efter varje scenario eller preferenser.

### HUR MAN SKAPAR SNABBVAL

Att skapa ett snabbval handlar helt enkelt om att lagra en komplett uppsättning parametrar som gjorts i "Listening Mode," "DSP Options" och "Tone Controls" som görs via "Main Menu" och "Speaker Setup" och "Display Setup" som konfigureras via "Setup Menu."

Bläddra till "A/V Presets" med [▲/▼] knapparna för att spara parametrarna som ett snabbval. Välj ett snabbvalsnummer genom att trycka på [▲/▼] knapparna, du kan selektivt inkludera i ditt snabbval vilka som helst av de nämnda parametrarna och sedan välja "Yes". Om du bestämmer dig för att inte inkludera vissa parametrar väljer du "No" för dessa.

För att nu spara inställningarna för det önskade snabbvalsnumret, bläddrar du ner till "Save Current Setup to Preset" och trycker på [D] knappen. If du väljer att ladda grundinställningarna istället, bläddrar du ner till "Load Defaults to Preset" och trycker sedan på [D] knappen för att ladda grundinställningarna istället.

Utöver inställningarna för de olika parametrarna kan man även ge snabbvalet ett eget namn. Det nya namnet kommer att visas såväl i apparatens display som på skärmmeny.

Om du vill döpa om snabbvalets namn bläddrar du till "Name" och trycker [D] för att komma till tecknet. Tryck sedan på [▲/▼] för att välja bland de alfanumeriska tecknen. Tryck sedan på [▲/▼] för att välja nästa tecken, samtidigt sparar du det förra tecknet.

### NOTERA

*Det valda snabbvalet används tills ett annat snabbval väljs.*

### EXEMPEL PÅ PROCEDUR FÖR ATT LAGRA A/V SNABBVAL

- 1 Gör för st dina inställningar för följande alternativ (du hittar dem under sina respektive menyer).

Listening Mode (Lyssningsläge): Stereo

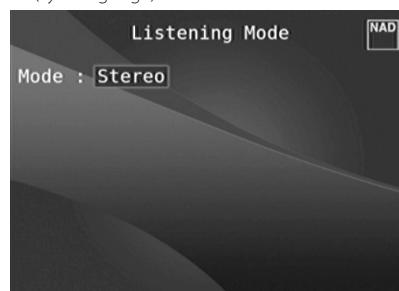

DSP Options (DSP Alternative) : 5ms

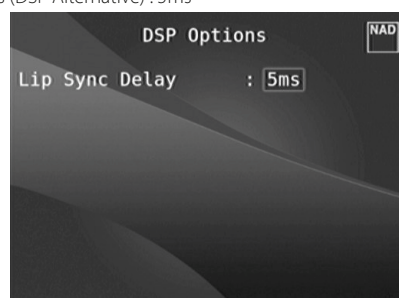

Tone Controls (Tonkontroller): Tone Defeat: On (På)



Display Setup: Ställ in "Line 2" till "Listening Mode"

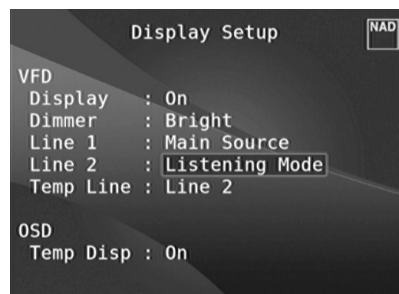

Speaker Setup (Högtalarinställning): Ifrån Högtalarinställningsmenyn går du till "Högtalarkonfiguration" undermenyn och ändrar "Subwoofer" från "On" till "Off". "Front" ändras till "Large".

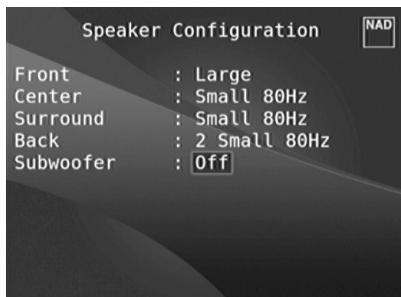
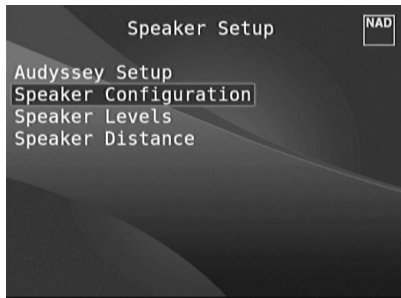

- 2 Med inställningarna ovan, går du till "A/V Presets" från SETUP MENU sidan. Använd [D] för att öppna "A/V Presets" menyn.

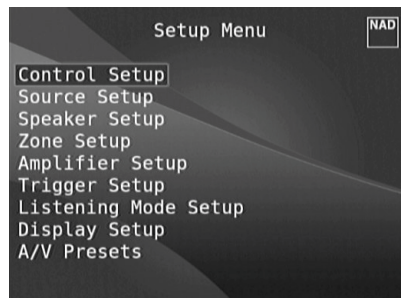

- 3 Vid "A/V Presets" sedan, ställ in "Preset: 1" till följande alternativ - använd [▲/▼] för att välja "Yes" eller "No" och tryck på [ENTER] för att bekräfta valet och flytta till nästa inställning

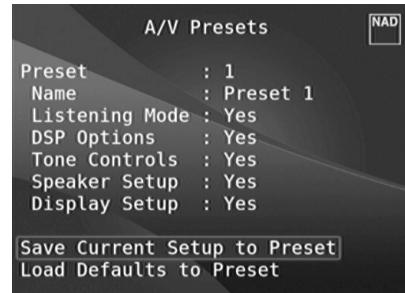

När du är vid "Save Current Setup to Preset" menyraden, använd [D] för att spara inställningarna på Preset 1. Nedan i skärmenyn visas att snabbvalet sparas på "Preset 1".



När du väljer "Preset 1" med fjärrkontrollen (för AVR 4, "A/V PSET" + "1"), kommer inställningarna som sparats för "Preset 1" (snabbvalsinställningarna visas i skärmmenyn vid Steg 1) kommer att effektueras för den aktuella signalkällan.

- 4 Nu upprepar du steg 1 igen ovan men denna gång med följande inställningar

Listening Mode (Lyssningsläge): PLIIX Music

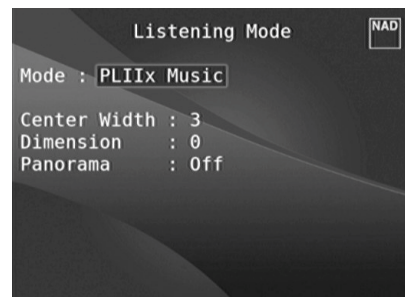

DSP Options (DSP Alternative) : 0ms

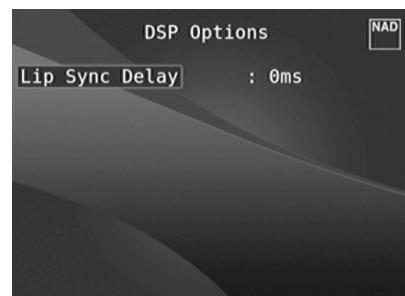

# HANTERING

## HUR DU ANVÄNDER T 758 – SETUP MENY

Tone Controls (Tonkontroller): Tone Defeat: Off (Av)

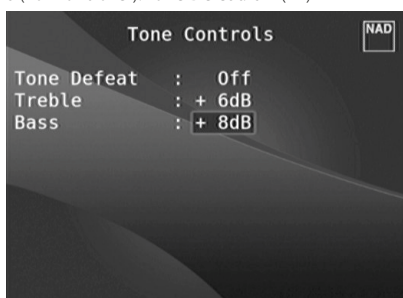

Display Setup: Ställ in "Line 2" till "Volume"

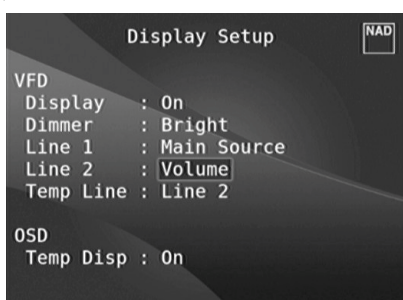

- 5 Med inställningarna ovan, går du till "A/V Presets" från SETUP MENU sidan. Använd [D] för att öppna "A/V Presets" menyn.

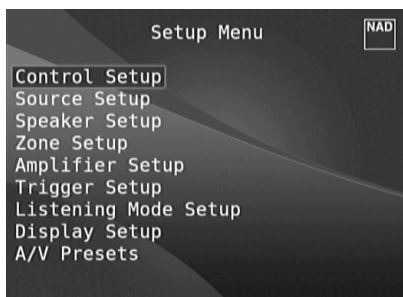

- 6 Vid "A/V Presets" sedan, ställ in "Preset: 2" till följande alternativ - använd [▲/▼] för att välja "Yes" eller "No" och tryck på [ENTER] för att bekräfta valet och flytta till nästa inställning

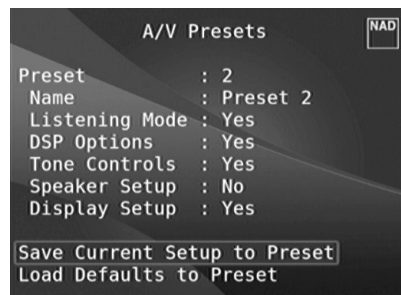

När du är vid "Save Current Setup to Preset" menyraden, använd [D] för att spara inställningarna på "Preset 2". När du väljer "Preset 2" med fjärrkontrollen (för AVR 4, "A/V PSET" + "2"), kommer inställningarna som sparats för "Preset 2" (snabbvalsinställningarna visas i skärmen vid Steg 4) kommer att effektueras för den aktuella signalkällan.

Notera att "Speaker Setup" är satt till "No". Vid denna inställning kommer det inte att finnas några "Speaker Setup" parametrar som ställs in för "Preset 2". "Speaker Setup" inställningen som ställs för "Preset 2" kommer att vara den senaste inställningen som valts, i detta exempel är det då den "Speaker Setup" som görs i steg 1.

- 7 Du kan ställa in upp till 5 snabbval. Dessa snabbval kan också ställas in att gälla varje signalkälla i "Source Setup (Normal View)" fönstret enligt nedan

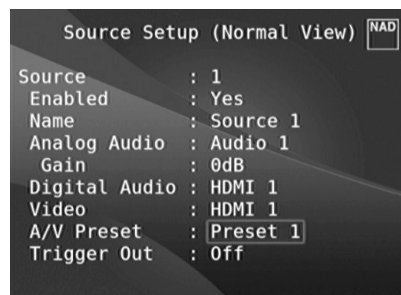

I exemplet ovan är inställningarna i "Preset 1" gjorda för signalkälla 1. När signalkälla 1 väljs kommer "Preset 1" inställningarna att appliceras på källa 1. Du kan fortfarande ändra inställningarna manuellt för din specifika källa med en annan snabbvalsinställning genom att trycka på lämpliga knappar på fjärrkontrollen.

### HUR DU HÄMTAR SNABBVAL

Du kan hämta ett snabbval när du vill via AVR 4 fjärrkontrollen. Tryck på AVR 4s AV PSET knapp och sedan på någon av siffrorna 1-5 för önskat snabbval. Det valda snabbvalet ersätter inställningarna i maskinen som gjorts innan (om de finns i systemet).



T 758s interna AM/FM radiodel erbjuder mycket hög ljudkvalitet från radioutsändningar. Mottagningen och ljudkvaliteten är dock alltid delvis beroende på vilken typ av antenn(er) som används och på avståndet till sändaren, geografiska förhållanden och väderförhållanden.

### BRA ATT VETA OM ANTENNER

Den medföljande bandantennen för FM ansluts till FM-antenningsgången på baksidan med hjälp av den medföljande adaptorn. Den skall sedan spännas ut helt så att den bildar ett "T". Denna antenn av typen "vikt dipol" fungerar vanligen bäst om den riktas vertikalt med "T-armarna" utsträckta vågrätt och riktade vinkelrätt mot den önskade sändaren. Det finns dock inga allmängiltiga "regler", och det kan mycket väl hända att du får det bästa ljudet och det minsta bakgrundsbruset genom att experimentera fritt med antenntypen.

I områden med dålig FM-mottagning kan en utomhusantenn ge dramatiska kvalitetsförbättringar. Om det är viktigt att kunna lyssna på radio för dig bör du överväga att anlita en yrkesman för att optimera ditt system.

Den medföljande ramantennen för AM ger vanligen tillfredsställande mottagning. Du kan dock använda en utomhusantenn för AM för att förbättra mottagningen. Ta kontakt med en antenntillverkare för mer information.

### VIKTIG INFORMATION

När man använder AVR 4 fjärrkontrollen för att utföra AM/FM kommandon, se då till att DEVICE SELECTOR är inställd på "TUN".

### MONTERING AV EN AM LOOP ANTENN



- 1 Roter antennens yttre ram.
- 2 Stick in nederkanten på den yttre ramen i skåran i foten.
- 3 Veckla ut antennkabeln.

### HUR DU VÄLJER FREKVENSBAND PÅ RADIODELEN

Tryck på [AM/FM/DB] knappen på AVR 4 medan AMP eller TUNER är valda bland apparatknapparna. Varje följande tryck på knapparna bläddrar dig mellan AM, FM och DAB bandet. Stoppa (genom att släppa knappen) vid önskad frekvensband.

### INSTÄLLNING AV AM/FM STATIONER

När du väljer AM eller FM bandet, använd SCAN [▲/▼] på AVR 4 för att utföra långsam, manuell sökning, tryck och håll den intryckt för automatisk sökning.

[◀/▶] knapparna på AVR 4 eller [C/>] knapparna på apparatens framsida används för att ställa in stationerna.

- 1 Bläddra med [◀/▶] för att välja mellan AM eller FM frekvenser.
- 2 Tryck och håll intryckt [◀/▶] i mer än 2 sekunder för att självsöka upp eller ner - T 758 radiodel kommer att stanna på första tillräckligt starka sändaren.
- 3 En tryckning på [◀/▶] kommer att avsluta sökningen.

### DIREKTVAL AV STATIONER

Om du vet din stations frekvens kan du ställa in den direkt.

- 1 Tryck på [ENTER] knappen för att växla mellan "Preset" och "Tune" lägena (se den nedre raden på displayen). Välj "Tune" läget.
- 2 Använd sifvertangenterna på fjärrkontrollen, knappa in frekvensen för stationen. Till exempel, för att lägga in 104,50MHz, tryck "1", "0", "4", "5" och "0".

### LAGRING AV SNABBVAL (AM/FM/DAB)

T 758 kan lagra en blandning av dina 40 favorit AM, FM och DAB radiostationer som snabbval.

- 1 För att lagra en önskad AM/FM station som ett snabbval ställer du först in den önskade stationens frekvens (se ovan), sedan trycker du på AVR 4s [MEMORY] knapp. Displayen kommer att visa nästa tillgängliga snabbvalsnummer - exempelvis, "Preset 4 Free" i den nedre raden.
- 2 Om du vill spara den aktuella frekvensen på det visade snabbvalsnumret trycker du på [MEMORY] knappen. Din önskade frekvens lagras nu på det aktuella snabbvalet.

### NOTERA

Om det inte finns fler lediga snabbvalsplatser, kan du skriva över befintliga snabbvalsnummer genom att trycka på [▲/▼] knapparna för att välja vilket nummer du vill skriva över.

### DIREKTVAL AV SNABBVAL (AM/FM/DAB)

Du kan välja ett snabbval direkt.

- 1 Tryck på [ENTER] knappen för att växla mellan "Preset" och "Tune" lägena (se den nedre raden på displayen). Välj "Preset" läget.
- 2 Använd sifvertangenterna på fjärrkontrollen, knappa in snabbvalsnummer. Till exempel, för att lägga in Preset 5, tryck "5".

### RADERA ETT LAGRAT SNABBVAL (AM/FM/DAB)

Du kan tömma en snabbvalsposition genom att radera den lagrade informationen.

- 1 Välj det snabbvalsnummer du vill radera.
- 2 Tryck och håll inne [DELETE] knappen tills snabbvalsnumret slocknar i displayen (P--).

### VÄLJA TUNER MODE (TUNER LÄGE)

Knappen [TUNER MODE] på AVR 4 fjärrkontrollen har två funktioner. Tryck på [TUNER MODE] för att växla mellan "FM Mute On" och "FM Mute Off". I normalläget lyser ikonerna "FM Mute On" på displayen; du kan bara lyssna på stationer med stark signal, och bruset mellan stationerna filtreras bort.

Om du trycker på [TUNER MODE] knappen igen ("FM Mute Off" visas i displayens) och du kan ta emot avlägsna (och därmed kanske brusiga) stationer. Om signalnivån på FM-stationen ligger under tröskelvärdet för FM-stereo får du lägre brus (eftersom mono-FM med automatik är mindre benäget till brus), även om du då får offra stereoeffekten.

### NOTERA

Det går att spara en station på två olika snabbval, ett med "FM Mute On" och ett med "FM Mute Off".

# HANTERING

## HUR DU LYSSNAR PÅ AM/FM RADIO

### HUR DU ANVÄNDER ANVÄNDARNAMN

Ett snabbval kan ges ett åtta teckens användarnamn. Det tilldelade användarnamnet visas i displayen när snabbvalet väljs.

### HUR DU LÄGGER IN ANVÄNDARNAMN

Ett snabbvalsnummer kan tilldelas användarnamnet "NEWS" genom följande procedur. Knapparna som nämns nedan hänvisar till AVR 4 knapparna. Motsvarande knappar på apparatens framsida utför samma funktioner som beskrivs.

- 1 Hämta det snabbval som du vill tilldela till ett "användarnamn".
- 2 Tryck sedan på 'MEMORY'-knappen en gång och inom 5 sekunder, sedan på [INFO] knappen, då visas en blinkande ruta i displayen. Sedan trycker du in [INFO] på AVR 4 tills displayen visar en blinkande markör punkt.
- 3 Använd [▲/▼] knapparna för att välja första tecknet i namnet ("N" i den alfabetiska listan).
- 4 Tryck på [▶] knappen för att välja tecken och förflytta dig till nästa position. (Tryck på [◀] för att gå tillbaka till föregående tecken). Upprepa processen för varje tecken i sekvensen.
- 5 Tryck sedan på [MEMORY] knappen igen för att lagra namnet och lämna textinmatningsläget.

### OM RDS

Radio Data Systemet (RDS) gör att man kan sända små mängder med digital information tillsammans med konventionell FM sändningar. T 758 stöder två RDS-lägen, program-service namn (PS-läge) och radiotext (RT-läge). Alla stationer sänder dock inte RDS-information. På de flesta platser kommer du att hitta en eller flera stationer som sänder RDS-information, men det kan mycket väl hända att dina favoritstationer inte gör det.

### HUR DU VISAR RDS TEXT

När en FM sändning med RDS ställs kommer stationens program-service namn (PS) att visas i displayen.

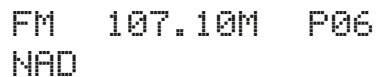

```
FM 107.10M P06
NAD
```

Tryck på AVR 4s [INFO] knappen för att växla mellan program-service namn och radiotext (RT), om den sänder någon, vilket kan vara en textremsa som rullar fram med sång- eller artistnamn, eller annan text som stationens finner lämplig.

Fram till nu har analoga radiosignaler som FM eller AM varit utsatta för ett flertal olika typer av störningar på vägen från sändaren till lyssnaren. Dessa problem orsakas bland annat av berg, höga byggnader och väderförhållanden. Med Digital Audio Broadcast (DAB) kan du ta emot radioprogram med nära nog CD-kvalitet utan irriterande störningar. DAB sändningar använder digitala signaler istället för traditionell analog teknik, som ger klar mottagning av hög kvalitet. Du kommer att få en stabil mottagning i princip utan brus och störningar med DAB så länge som du har bra mottagning.

Med DAB kan lyssnaren bläddra genom en lista av tillgängliga stationer och sedan direkt välja önskad station. Det finns inget behov längre för att komma ihåg radiofrekvenser. Alla stationer väljs genom att välja dess namn.

T 758 gör det möjligt för dig att njuta av DAB sändningar. T 758 har en Digital Audio Broadcast (DAB) modulkontakt på apparatens baksida för att koppla in en NAD-specifierad DAB modul – NAD DAB Adaptor DB 1 eller DAB+ NAD DAB Adaptor DB 2. All mjukvara för styrning är inkluderad, koppla bara in modulen och börja lyssna på CD-liknande ljudkvalitet och ett brett utbud av innehåll som finns via DAB.

### VIKTIG INFORMATION

- T 758 är enbart kompatibel med NAD DAB Adaptor modul modellerna DB 1 och DB 2.
- När man använder AVR 4 fjärrkontrollen för att utföra DAB kommandon, se då till att DEVICE SELECTOR är inställd på "TUN".
- I DAB diskussionen nedan är alla knappar som nämns de på AVR 4 fjärrkontrollen.

### HUR DU KOPPLAR IN DAB MODULEN

Koppla in andra änden av DIN kontakten (följer med din NAD DAB Adaptor DB) från DAB modulens utgång till motsvarande DAB modul ingångskontakt på baksidan av T 758. Välj DAB läge på T 758 genom att trycka på [AM/FM/DB] knappen på apparatens framsida.

### BRA ATT VETA

- Tillbehöret "NAD DAB Adaptor" modul (DB 1 eller DB 2) följer inte med din T 758.
- Vi hänvisar till installations diagramet på kartongen till NAD DAB Adaption för hur du skall ansluta NAD DAB Adaption till T 758.
- Om det inte finns någon NAD DAB Adaptor DB ansluten kommer displayen att visa "Check DAB Tuner".

### HUR DU ANVÄNDER DAB

När du anslutit NAD DAB Adaption DB som säljs separat till T 758, kan du använda T 758 för att tae mot DAB sändningar.

- 1 Bläddra med [AM/FM/DB] knappen tills du kommer till DAB läge. Displayen visar "No Service List" för att indikera att det inte finns några avsökta DAB sändningar ännu. Detta är grundläget för DB.



- 2 För att ställa in DAB sändningar trycker du på [TUNER MODE] och bläddrar sedan till frontpanelens [◀/▶] för att välja "Full Scan" eller "Local Scan".

FULL SCAN gör att du söker igenom hela bandbredden av de digitala frekvenserna (Band III och L-Band).

LOCAL SCAN ger sökning på de lokala DAB stationerna i ditt område. Kontakta din handlare eller besök [www.WorldDAB.org](http://www.WorldDAB.org) för att se vilka digitala sändningar som finns i ditt område.

- 3 När du valt antingen "Full Scan" eller "Local Scan" kommer sökningen att starta automatiskt. Denna process kan inte avbrytas. Under tiden visas följande meddelande i displayen. Staplarna visar hur långt sökningen kommit. När sökningen är klar kommer den senaste siffran att visas i displayens högra sida och motsvarar antalet hittade DAB stationer. Sedan, när den första stationen ställs in (Se "Alfanumeriska" avsnittet nedan för att förstå ordningen av stationerna).

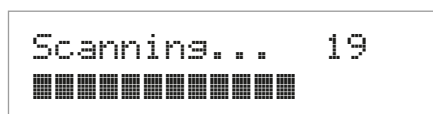

# HANTERING

## HUR DU LYSSNAR PÅ DAB RADIO

- 4 Styrkan på den inkommande signalen kan visas i displayen genom att man trycker på [ENTER] knappen. Desto fler segment som visas i den nedre displayraden, desto starkare signal. Genom att ändra antennens placering, kan man öka signal styrkan. Du kan även använda en extern antenn. Kontakta en antennfirma för mer information.

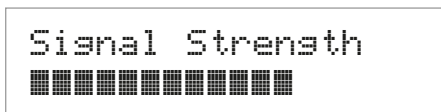

### NOTERA

*"No Service List" visas också i displayen när inga stationer hittas efter avsökningen. Om detta händer, kontrollera anslutningen och positioneringen av DAB antennen eller kan du kontakta din lokala DAB station för information om täckningen.*

### SERVICE LIST

Följ stegen nedan för att bläddra bland de olika DAB stationerna som hittats.

- 1 Tryck på [◀/▶] i DAB-läget för att bläddra igenom listan på tillgängliga stationer som visas i displayens nedre del.

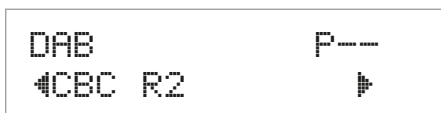

- 2 Tryck på [ENTER] för att välja önskad station.

### DAB TUNER MODE (DAB TUNER LÄGE)

Förutom "Full Scan" och "Local Scan" som beskrivs ovan kan man trycka på [TUNER MODE] knappen för att få tillgång till följande alternativ – Station Order, DRC, Manual Scan, Prune List och Reset

### STATION ORDER (STATIONS ORDNING)

Använd "Station Order" för att sortera ordningen på stationerna. Det finns tre olika ordningar – Alphanumeric, Ensemble och Active.

- 1 Medan du lyssnar på en DAB sändning trycker du på [TUNER MODE] knappen och sedan på [◀/▶] för att välja "Station Order." Tryck på [ENTER].
- 2 Tryck på [◀/▶] för att bläddra mellan "Alphanumeric", "Ensemble" och "Active".
- 3 Tryck på [ENTER] för att välja önskad station.

### ALPHANUMERIC

Detta är grundinställningen. Stationerna ordnas efter nummer först och sedan alfabetiskt.

### ENSEMBLE

Digital radio sänds i grupper som kallas "Ensemble". Varjer "Ensemble" innehåller ett antal stationer som sänds på en viss frekvens. När "Ensemble" är vald som sorteringsordning, sorteras stationerna i den grupp de sänds i.

### NOTERA

*Ensemble kallas ibland för "multiplex" av vissa sändningsbolag.*

### ACTIVE

Aktiva stationer listas överst i kanallistan. Dessa kanaler som är i listan men inte sänder i området visas sist i listan.

### DRC

Nivån för ljudkompressionen kan ställas in för att minska skillnaden i dynamikomfång mellan olika radiostationer. Populärmusik är normalt mer komprimerad än klassisk musik, vilket kan ge olika ljudnivåer när du byter mellan två sådana stationer. Ställer man in DRC till 0 betyder det ingen kompression, 1/2 betyder medel och 1 betyder maximal kompression. Ingen kompression är det vi rekommenderar speciellt för klassisk musik.

- 1 Medan du lyssnar på en DAB sändning trycker du på [TUNER MODE] knappen och sedan på [◀/▶] för att välja "DRC". Tryck på [ENTER].
- 2 Tryck på [◀/▶] för att bläddra mellan "DRC 0", "DRC 1/2" och "DRC 1".
- 3 Tryck på [ENTER] för att välja önskad DRC nivå.

### MANUAL SCAN

Detta alternativet gör att du kan ställa in stationer manuellt och se signalstyrkan direkt. Du kan även använda manuell avsökning för att placera antennen optimalt för bästa mottagning för en specifik station.

- 1 Medan du lyssnar på en DAB sändning trycker du på [TUNER MODE] knappen och sedan på [◀/▶] för att välja "Manual Scan". Tryck på [ENTER]. Den aktuella kanalen och frekvensen visas i den övre raden i displayen. Stapeln i den nedre delen av displayen indikerar signalstyrkan på den aktuella stationen.

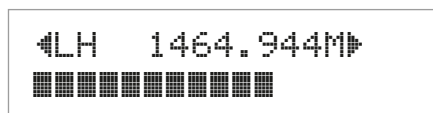

- 2 För att välja andra kanaler bläddrar man med [◀/▶]. Släpp [◀/▶] när du är framme vid den önskade kanalen. Den aktuella kanalen och frekvensen visas i den övre raden i displayen. Stapeln i den nedre delen av displayen indikerar signalstyrkan på den aktuella stationen. För att förbättra mottagningen för den inställda kanalen kan du justera eller flytta DAB antennen tills bästa mottagning visas.
- 3 Tryck på [ENTER] för att välja önskad kanal.

### NOTERA

*Antalet ensembles och stationer som kan ställas in beror på var du bor.*

### PRUNE LIST

Vid vissa tillfällen kan det vara så att vissa stationer inte sänder. Alternativet "Prune List" gör att man kan radera dessa inaktiva stationer i listan.

- 1 Medan du lyssnar på en DAB sändning trycker du på [TUNER MODE] knappen och sedan på [◀/▶] för att välja "Prune List".
- 2 Tryck på [ENTER]. Alla inaktiva stationer raderas automatiskt.

### RESET (ÅTERSTÄLLNING)

Alternativet "Reset" gör att man kan återställa den anslutna NAD DAB Adaptern DB (säljs separate) till fabriksinställningarna.

- 1 Medan du lyssnar på en DAB sändning trycker du på [TUNER MODE] knappen och sedan på [◀/▶] för att välja "Reset".
- 2 Tryck på [ENTER]. "Reset? No" visas i den nedre delen av displayen. Tryck på [◀/▶] för att komma till "Reset? Yes" alternativet.

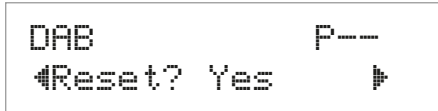

- 3 För att välja "Reset? No" eller "Reset? Yes", tryck på [ENTER] vid det önskade alternativet. Välj "Reset? Yes" gör att DB återställs till fabriksinställningarna.

### INFORMATIONINSTÄLLNINGAR

Medan du lyssnar på en DAB sändning, kan information som visas i displayens nedre del varieras. Tryck på [INFO] för att växla mellan följande display alternativ:

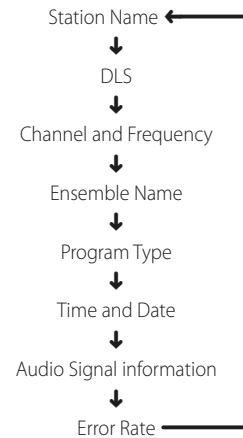

#### STATION NAME (STATIONNAMN)

Namnet eller identifikationen för DAB sändningen visas. Detta är grundinställningen.

#### DLS

Dynamic Label Segment (DLS) är den rullande text som stationen sänder. Den kan innehålla information om titlar eller detaljer om programmet eller stationen.

#### CHANNEL AND FREQUENCY

Kanal och frekvens för den aktuella DAB sändningen visas.

#### ENSEMBLE NAME (ENSEMBLE NAMN)

Namnet på det ensemble /Multiplex som sänder programmet som visas.

#### PROGRAM TYPE

Detta är en beskrivning av typen av program som stationen sänder, som exempelvis Pop, Rock, Drama och motsvarande.

#### TIME AND DATE

Den aktuella tiden och datumet som DAB stationen sänder visas.

#### AUDIO SIGNAL INFORMATION (LJUDSIGNALINFORMATION)

Här visas bithastighet ljudtyp (stereo, mono eller blandad stereo) som sänds av DAB sändaren. Dessa ställs in av sändningsbolaget för passa typen och kvaliteten för det sända materialet.

#### FELKVOT

Denna funktion visar andelen digitala fel (0-99) för den aktuella stationen. Siffran skall vara så låg som möjligt vilket betyder bra kvalitet för den mottagna stationen.

# HANTERING

## HUR DU LYSSNAR PÅ DIN iPod SPELARE

T 758 är utrustad med en data kontakt på apparatens baksida där man kan koppla in en "NAD Docka för iPod" (NAD IPD). Med NAD IPD dockan som kopplar ihop T 758 med din egen iPod, kan du lyssna på dina favorit spar och låtlistor såväl som att titta på dina bilder eller videofilmer.

Du kan styra din iPod med de därför avsedda knapparna på T 758s framsida. Med de motsvarande funktionstangeterna på AVR 4 fjärrkontrollen kan du välja material som du har på din iPod för avspelning och komma åt dess funktioner även på andra sedan rummet. NAD IPD laddar även din iPod när den är ansluten till T 758.

### BRA ATT VETA

- *NAD Docka för iPod (NAD IPD) finns i två versioner – NAD IPD 1 och NAD IPD 2. Dessa två NAD IPD modeller och senare varianter är kompatibla med T 758.*
- *Tillbehöret "NAD IPD (NAD Docka för iPod)" följer inte med din T 758.*
- *iPod spelarfunktionerna och avspelningsmöjligheten som kan skötas via T 758 kan variera mellan olika iPod modeller.*
- *När du använder AVR 4 fjärrkontrollen för att styra iPod funktionerna skall apparatväljaren vara inställd på "MP".*

### ANSLUTNING AV NAD DOCKA FÖR iPod OCH iPod TILL DIN T 758

Se till att alla apparater är avstängda innan några anslutningar görs.

- 1 Anslut NAD IPDs DATA PORT till motsvarande "MP DOCK" data port på T 758.
- 2 Anslut också NAD IPDs S-video ut och ljudutgångarna till T 758 Audio 3/S-Video 1 ingång (standardingången för iPod på T 758). Du kan även ansluta både ljud och videoutgångarna till någon annan tillgänglig ingång på T 758.
- 3 Sätt i din iPod i dockningstationen.

### NAVIGERING AV DIN IPODS FUNKTIONER

Efter att du kopplat ihop din iPod, NAD IPD och T 758, kan du nu ansluta dem till elnätet.

- 1 När du har slagit på din T 758, iPod och NAD IPD, väljer du signalkälla 5 på din T 758. Din iPod visar nu NAD logon och nedanför "OK to disconnect." I displayen på din T 758 visas i den övre raden "iPod Menu" och undertill "Playlists". Texten i den nedre raden varierar beroende på vilken meny som valts. Samtidigt visas hela iPod menyen i T 758s skärmeny: Playlists, Artists, Albums, Songs, Podcasts, Genres, Composers och Audiobooks.
- 2 Navigera genom de olika iPod menyerna med en kombination av [◀/▶/⏮/⏭] knapparna.

### NOTERA

- *iPodens klickhjul och kontroller fungerar inte när den är ansluten till T 758 via NAD dockningsstationen.*
- *För att lämna iPodmenyn vid Source 5, tryck på [◀] så hamnar du i 'Menu Select' skärmmeny. Följ instruktionerna som visas.*
- *Källa 5 är grundinställningen för iPod. För att ändra källa 5 för att användas med andra insignaler, gå du till "iPod Setup" menyen i "Source Setup" menyen. I iPod Setup menyen, ställ in "Enabled" till "No" – nu kan du dirigera källa 5 till andra insignaler som du önskar.*

### STYRFUNKTIONER OCH INSTÄLLNINGAR

Följande styrfunktioner och inställningar är valbara eller aktiveras med knapparna på apparatens framsida eller AVR 4 fjärrkontrollknappar. Eftersom AVR 4 kommer att vara den primära styrmedlet i de flesta fall kommer vi att fokusera på de fjärrstyrda alternativen. Notera att andra NAD IPD modeller, som NAD IPD 2, har sina egna fjärrkontroller. Funktionerna nedan gäller även de motsvarande knapparna på fjärrkontrollerna på tillämpliga NAD IPD modeller.

#### ENTER

Tryck på [ENTER] för att komma till "iPod Settings" menyen där du kan ställa in följande alternativ:

**Shuffle** : Välj "Shuffle" för att aktivera slumpmässig avspelning av antingen "Songs" eller "Albums". För att stänga av shuffle väljer du "Off".

**Repeat** : Välj "One" för att repetera den aktuella sången. Välj "All" för att repetera avspelningslistan av en hel lista i "Songs" alternativet.

**Audiobook Speed** : Avspelningshastigheten för en ljudbok kan varieras enligt dina önskemål. Under ljudboksavspelning kan man justera läshastigheten mellan "Normal", "Fast" eller "Slow".

#### DISP

- Medan man spelar kan man växla visning, med [DISP] knappen på AVR 4 för att visas i över raden på displayen på T 758, Sång titel, Artist Namn och Album titel.
- Om det inte finns någon information tillgänglig, kommer displayen att visa "No Song", "No Artist" eller "No Album" vilket som passar. Förutom denna information visas information om den aktuella låten i den nedre raden, spårnummer, titel och förfluten tid.

#### ▲/▼

- Under avspelning trycker du på [▲] för att hoppa framåt till nästa spår och [▼] för att hoppa tillbaka till föregående spår. För snabbare spolning upp eller ner i listan, trycker du och håller inne.
- I menyalternativen eller i urvalslistan bläddrar du med [▲/▼] för att gå uppåt eller neråt i listan.

#### ▲/▼, ◀▶▶▶

- Tryck på [◀▶▶▶] för att bläddra upp och ner i låtlistan en sida i taget eller åtminstone 8 titlar åt gången. Tryck in och håll [▲/▼] intryckt för att snabbt kunna bläddra genom låtlistan.
- Under snabbbläddring, [◀▶▶▶], visas den första bokstaven längst ner i hörnan av skärmmeny när titlen ändras.

#### [II] PAUSE / [▶] PLAY

Tryck på [II] under avspelning för att tillfälligt stoppa avspelning. Fortsätt spela genom att trycka på [II] igen eller på [▶].

#### ◀▶▶▶

Under avspelning eller i PAUSE-läge, tryck på [◀▶▶▶] för snabbspolning eller bakåtspolning på den valda låten.

**NAD IPD 2**

NAD IPD 2 har sin egen fjärrkontroll - DR 1. När man använder DR 1 för att styra din iPod som är dockad i NAD IPD 2, så får du förlita dig på din iPods egen display för att kunna använda dess funktioner, det finns ingen skärmmenyn för denna funktion. Du kan när som helst trycka på AVR 4s [D] eller [D] på apparatens framsida, kommer "Menu Select" menyn upp. Om du väljer "iPod Menu" vid "Menu Select" alternativet kommer NAD IPD 2 att kopplas in manuellt. Styrningen av NAD IPD 2 kommer då att ske igenom T 758 med de tillämpliga knapparna på apparatens framsida eller AVR 4 knapparna via skärmmenyn NAD IPD 2 kommer inte att reagera på DR 1 kommandona i detta läge.

**VIKTIG INFORMATION**

- För att styra NAD IPD 2 använder man DR 1, du skall gå till menyn "iPod Setup" (se även avsnittet om "iPod INSTÄLLNING" under "HUR DU ANVÄNDER T 758 – SETUP MENY" avsnittet i delen om HANTERING) och ställ in "Auto Connect" till "No". Med denna inställning kan man använda DR 1 för att styra en iPod dockad i NAD IPD 2.
- Notera att om du ställt in "Auto Connect" till "No" vid signalkälla 5, måste du ändra källa och gå tillbaka till 5 för att ändringen skall gälla.

**ÅTERTA KONTROLLEN AV NAD IPD 2 MED DR 1****FJÄRRKONTROLLEN**

För att återställa styrningen för NAD IPD 2 från T 758 till DR 1 fjärrkontrollen följer du följande steg.

- 1 Lämna iPod Menyn genom att trycka flera gånger på [C] tills du kommer till "Menu Select" i skärmmenyn.
- 2 Markera "iPod Menu" och tryck [D] för att gå till "iPod Menu".
- 3 I "iPod Menu", tryck på [D] för att stänga iPodmenyn. DR 1 fjärrkontrollen återtar styrningen av NAD IPD 2.

Utöver kommandona ovan, finns det nedan beskrivning av övriga kommandon för DR 1.

**LIGHT**

Tryck på [LIGHT] för att sätta på belysningen i din iPod om den är i pausläge.

**MENU**

Tryck på [MENU] för att återgå till en tidigare meny eller alternative.

**ENTER**

Tryck på [ENTER] för att välja eller starta avspelning.

**↻ (REPEAT)**

Bläddra för att starta repeat i följande alternative - repetera en låt, repetera alla låtar eller avbryter repetering.

**⌘ (RANDOM)**

Tryck för att starta avspelning i slumpmässig ordning. Det finns tre random lägen – Shuffle Song, Shuffle Album eller Shuffle Off.

**FÖR ATT VISA VIDEOS ELLER FOTON INLAGDA I DIN IPOD**

Videos eller foton du laddat ner i din iPod kan visas direct via din T 758. Följ dessa instruktioner

- 1 Se till att "TV Out" inställningen på din iPod Video settings meny är satt till "On" och lämplig "TV Signal" är vald.
- 2 Val av video eller foto filer och avspelning hanteras direct från din iPod och inte genom player T 758. Du måste lämna T 758s Setup Menu eller Menu Select skärmmenyn för att kunna navigera genom din iPod foto eller videomenyer. Ett mera direct sätt är att gå till 'iPod Setup' menyn och ställa in 'Enabled' till "No".
- 3 Med iPod dockans S-VIDEO OUT och AUDIO OUT kontakterna anslutna till T 758s AUDIO 3/S-VIDEO 1 ingång eller någon annan ingång kan du titta på videos eller filmerna från din iPod direkt. Se till att välja rätt siffra på signalkällan på din T 758. Notera att om man satt "Enabled" i "iPod Setup" till "No", se till att signalkälla 5 ä ä vald och analogt ljud och video inställningarna är kopplade till "A3" och "S1" respektive.

**NOTERA**

*För andra navigeringsfunktioner, hänvisar vi till iPodens bruksanvisning. Beroende på vilken iPod modell, kan vissa andra funktioner styras via T 758.*

iPod är ett varumärke som ägs av Apple, Inc., registrerat i U.S.A. och andra länder.

# REFERENS

## FELSÖKNING

TILLSTÅND	TROLIG ORSAK	MÖJLIGA LÖSNINGAR
Inget ljud i någon kanal.	• Nätsladden ej inkopplad.	• Kontrollera nätsladden, anslutningen, och uttaget.
	• Apparaten ej påslagen.	
	• Väggtuttaget fungerar inte.	
Inget ljud från vissa kanaler.	• Trasiga eller saknade kablar.	• Kontrollera kablarna.
	• Mute-funktionen är aktiverad.	• Tryck på [MUTE] knappen för att avaktivera Mute-funktionen.
Inget ljud från surroundkanalerna.	• Inget surroundläge aktiverat.	• Välj rätt ljudtypsläge.
	• Surroundkanalerna är inställda på "Off" i "Speaker Configuration" menyn.	• Korrigera "Speaker Configuration" eller "Speaker Levels" inställningarna.
	• Surroundkanalernas nivå är för lågt inställd.	
Inget ljud från subbasen.	• Subbasen är avstängd, eller fel inkopplad.	• Sätt på subbasen, kontrollera nätanslutningen för subbasen.
	• Subbasen är inställd på "Off" i "Speaker Configuration" menyn.	• Korrigera "Speaker Configuration" eller "Speaker Settings" inställningarna.
	• Sub-nivån är inställd för lågt i "Speaker Levels" menyn.	
Inget ljud från centerkanalen.	• Signalkällan är en 2/0 (etc.). Dolby Digital eller DTS inspelning utan centerkanal.	• Spela en bekant 5.1-kanals inspelning eller välj Dolby Pro Logic eller Mono-läget.
	• Centerkanalen är inställd på "Off" i "Speaker Configuration" menyn.	• Korrigera "Speaker Configuration" eller "Speaker Levels" inställningarna.
	• Center nivån är inställd för lågt i "Speaker Configuration" menyn.	
Inget DOLBY DIGITAL/DTS-ljud.	• Signalkällans digitalutgång är inte inkopplad till någon digitalingång på T 758 .	• Kontrollera anslutningarna.
	• Källkomponenten är inte konfigurerad för multikanals digital utsignal.	• Kontrollera inställningarna för källkomponenten.
T 758 svarar inte på AVR 4 fjärrkontrollen.	• Batterierna är slut eller felaktigt isatta.	• Kontrollera anslutningarna.
	• IR sändaren eller mottagaren är skymd.	• Kontrollera så att inget skymmer vägen mellan fjärrkontrollen och apparaten.
	• T 758 utsätts för stark belysning eller solljus.	• Minska belysningen dra för gardiner eller persienner.

**Återställ T 758 till fabriksinställningarna:** Tryck in och håll [SOURCE ►] och [MENU] knapparna på apparatens framsida tills "Factory Reset..complete." visas i displayen.



**FÖRSTÄRKARDELEN**

Uteffekt i Stereo	110 W (8 Ohm inom angiven distorsion)
IHF dynamisk effect; 8 Ohm	137 W
IHF dynamisk effect; 4 Ohm	243 W
Uteffekt i Surroundläge	7 x 60 W
Total harmonisk distorsion vid angiven effekt	<0,08 %
IM distorsion vid angiven effect	<0,08 %
Dämpfaktor 8 Ohm	>60
Ingångskänslighet och impedans	750 mV/50 kOhm

**TUNERDELEN****AM-DELEN**

Frekvensomfång	530 kHz – 1710 kHz (Enbart på 120V versionen, 10 kHz-steg)
	531 kHz – 1602 kHz (Enbart på 230V versionen, 9 kHz-steg)
Användbar känslighet	30dB $\mu$ V
Signal/brusförhållande	38dB
Total harmonisk distorsion	<3%
Loop känslighet 20dB S/N	66dB $\mu$ V

**FM-DELEN**

Frekvensomfång	87,5MHz – 108,50MHz
Användbar känslighet, MONO	<15 dB $\mu$ V
Signal/brusförhållande MONO	60dB
Signal/brusförhållande STEREO	55dB
Total harmonisk distorsion, MONO	0,25%
Total harmonisk distorsion, STEREO	0,5%
Kanalseparation	40dB
Känslighet RDS-dekoder	28dB $\mu$ V

**EFFEKTFÖRBRUKNING**

Tomgångseffekt	53 W
Effektförbrukning i Standby	<0,5 W

**FYSISKA SPECIFIKATIONER**

Apparatens mått (B x H x D)	435 x 172 x 397 mm (Brutto)*
	17 <sup>1</sup> / <sub>8</sub> x 6 <sup>13</sup> / <sub>16</sub> x 15 <sup>11</sup> / <sub>16</sub> Tum
Nettovikt	15,4 kg (33,9 Pounds)
Transportvikt	18,0 kg (39,6 Pounds)

\* - Brutto dimensioner inkluderande fötter, volymratt och högtalarterminaler i åtskruvat läge.

Specifikationerna kan ändras utan föregående meddelande. För uppdaterad dokumentation och ändrade funktioner hänvisar vi till [www.NADelectronics.com](http://www.NADelectronics.com) där du hittar den senaste informationen om din T 758.

Tillverkas på licens under U.S. Patent #'s: 5,451,942; 5,956,674; 5,974,380; 5,978,762; 6,226,616; 6,487,535; 7,212,872; 7,333,929; 7,392,195; 7,272,567 och andra U.S. och världspatent och ansökningar. DTS är registrerade varumärke och DTS logo, Symbol, DTS-HD och DTS-HD Master Audio är varumärken som ägs av DTS, Inc. ©1996-2010 DTS, Inc. Alla rättigheter förbehållna.

Tillverkad under licens från Dolby Laboratories. "Dolby", "Pro Logic" och dubbel-D-symbolen är varumärken som tillhör Dolby Laboratories.

HDMI, HDMI-logotypen och High-Definition Multimedia Interface är varumärken eller registrerade varumärken som tillhör HDMI Licensing LLC.



[www.NADelectronics.com](http://www.NADelectronics.com)

**©2014 NAD ELECTRONICS INTERNATIONAL  
EN DIVISION INOM LENBROOK INDUSTRIES LIMITED**

Alla rättigheter förbehållna. NAD är ett registrerat varumärke tillhörande NAD Electronics International, en division inom Lenbrook Industries Limited.  
Inga delar av denna publikation får kopieras, lagras eller distribueras utan skriftligt tillstånd av NAD Electronics International.  
Även om stor möda lagts på att allt innehåll skall vara korrekt vid publicering, kan specifikationer och funktioner ändras utan föregående varning.

T758\_SWE\_OM\_V04 - FEB 2014